

SONY®

Home Theatre System

Kezelési útmutató HU

Instrucțiuni de utilizare RO

Návod k použití CZ

Bruksanvisning NO

Ha van elérhető szoftverfrissítés, akkor erről értesítjük Önt a következő weboldalon:
<https://www.sony.eu/support>

Atunci când este disponibilă o actualizare software, vă vom anunța pe următorul site web:
<https://www.sony.eu/support>

Dostupnost aktualizace softwaru oznámíme na následující webové stránce:
<https://www.sony.eu/support>

Når en programvareopdatering er tilgængelig varsler vi deg på følgende webside:
<https://www.sony.eu/support>

Dolby Audio

HDMI™

HIGH-DEFINITION MULTIMEDIA INTERFACE



* 5 0 2 2 2 7 6 5 2 * (1)

FIGYELMEZTETÉS

A hangszóró rendszert ne használja szűk zárt térben, például könyvszekrényben vagy beépített szekrényben.

A tűz elkerülése érdekében a hangszóró rendszer szellőzőnyílásait ne takarja el újsággal, asztalterítőtől, függönnyel stb. A hangszóró rendszert óvja a nyílt lángot használó eszközöktől (például égő gyertyáktól).

A tűz vagy áramütés elkerülése érdekében a hangszóró rendszert ne érje csepegő vagy fröccsenő víz, valamint ne tegyen a hangszóró rendszerre folyadékot tartalmazó edényt, például vázát.

A hangszóró rendszer addig nincs leválasztva a hálózati feszültségről, amíg a hálózati csatlakozóaljzathoz csatlakozik, még akkor is feszültség alatt van, ha magát a hangszóró rendszert kikapcsolta.

Mivel a hangszóró rendszert a hálózati csatlakozóval lehet leválasztani a hálózati feszültségről, a hangszóró rendszert egy könnyen hozzáférhető hálózati csatlakozóaljzathoz csatlakoztassa. Ha a hangszóró rendszer rendellenesen működik, azonnal válassza le a hálózati csatlakozóról.

VIGYÁZAT

A helytelen típusú elemre történő csere robbanásveszélyt okozhat.

Az elemeket, illetve az elem behelyezése után a készüléket ne tegye ki magas hőmérsékletnek, például napfénynek és tűznek.

A készüléket ne helyezze orvosi eszközök közelébe.

A készülék (beleértve a kiegészítőit) mágnest vagy mágneseket tartalmaz, amelyek zavart okozhatnak a szívritmus-

szabályozók, a programozható hydrocephalus söntszelepek és egyéb orvosi eszközök működésében. A készüléket ne helyezze ilyen orvosi eszközöket használó személy közelébe. Ha ilyen orvosi eszközöket használ, a készülék használata előtt kérje ki kezelőorvosa tanácsát.

Csak beltéri használatra.

Ajánlott kábelek

A számítógépekhez és/vagy perifériákhoz megfelelően árnyékolt és földelt kábeleket, illetve csatlakozókat kell használni.

A rúdhangszóróhoz és a térhangzás hangszóróhoz

A típustáblák a rúdhangszóró és a térhangzás hangszórók alján találhatóak.

A készüléket tesztelték, és igazolták az EMC előírásnak való megfelelését 3 méternél rövidebb csatlakozókábel használata esetén.

Európai ügyfeleinknek

Megjegyzés a felhasználók számára: a következő tájékoztatás az EU irányelveit és/vagy az Egyesült Királyságban törvényileg előírt szabályokat alkalmazó országokban értékesített készülékekre vonatkozik

Ezt a terméket a Sony Corporation vagy megbízottja gyártotta.

EU és egyesült királyságbeli importőr: Sony Europe B.V.

Az EU importőrrel vagy az Európai termékbiztonsággal kapcsolatos kérdéseket a gyártó jogosult képviselőjének kell küldeni, Sony Belgium, bijkantoor van Sony Europe

B.V., Da Vincilaan 7-D1, 1930 Zaventem, Belgium.

Az egyesült királyságbeli importőrrel vagy az egyesült királyságbeli termékbiztonsággal kapcsolatban kérdéseket a gyártó jogosult képviselőjének kell küldeni, Sony Europe B.V., The Heights, Brooklands, Weybridge, Surrey KT13 0XW, Egyesült Királyság.



Alulírott, Sony Corporation nyilatkozom, hogy a készülék megfelel a 2014/53/EU irányelvnek.

Az EU megfelelőségi nyilatkozat teljes szövege a következő internetes címről érhető el:

<https://compliance.sony.eu>

Alulírott, Sony Corporation nyilatkozom, hogy a készülék megfelel az Egyesült Királyságban érvényes törvényi előírásoknak.

A megfelelőségi nyilatkozat teljes szövege a következő internetes címen érhető el:

<https://compliance.sony.co.uk>

Ez a rádiós berendezés a megfelelőségi nyilatkozatban jelzett jóváhagyott szoftververziókkal használható. A rádiós berendezésen betöltött szoftver igazoltan megfelel a rádiófrekvenciás berendezésekre vonatkozó szabályok alapvető követelményeinek.

A szoftververzió a [SYSTEM] – [VERSION] területen található a beállítási menüben.

Ezt a berendezést úgy kell telepíteni és üzemeltetni, hogy a hangsugárzó rész több mint 20 cm távolságra legyen a személy testétől.



Feleslegessé vált elemek/akkumulátorok, elektromos és elektronikus készülékek hulladékként való

eltávolítása. (Használható az Európai Unió és egyéb országok szelektív hulladékgyűjtési rendszereiben)

Ez az elem/akkumulátoron, a készüléken vagy annak csomagolásán található szimbólum jelzi, hogy a termék nem kezelhető háztartási hulladékként. Egyes elemeken/akkumulátorokon, vagy azok csomagolásán ez a szimbólum együtt szerepelhet az ólom (Pb) vegyjelével akkor, ha az elem/akkumulátor 0,004%-nál több ólomot tartalmaz. Az elhasznált elemek/akkumulátorok és készülékek a kijelölt gyűjtőhelyeken történő leadásával segít megelőzni a környezet és az emberi egészség károsodását, amely bekövetkezhetne, ha nem követi a hulladékkezelés helyes módját. Az anyagok újrahasznosítása segít a természeti erőforrások megőrzésében. Az olyan berendezéseknél alkalmazott elemeket/akkumulátorokat, ahol biztonsági, üzemviteli, illetve adatok megőrzése érdekében elengedhetetlen az energiaellátás folyamatosságának biztosítása, csak az arra felkészült szerviz cserélheti azt ki. Beépített akkumulátor esetén, hogy biztosítható legyen az akkumulátor megfelelő kezelése, a termék elhasználódásakor juttassa el azt egy arra kijelölt elektromos és elektronikus hulladékgyűjtő helyre. Minden más elem/akkumulátor esetén, kérjük, tanulmányozza a termékhez mellékelte útmutatót az elem/akkumulátor a készülékből történő biztonságos eltávolításának megfelelő módjával kapcsolatban. Az elemet/akkumulátort a használt elemek gyűjtőhelyén adja le. A termék és az

elemek/akkumulátorok
újrahasznosításával kapcsolatos további
információkat illetően forduljon a
területileg illetékes hivatalhoz, a helyi
hulladékgyűjtő szolgáltatóhoz vagy
ahhoz az üzlethez, amelyben a terméket
vásárolta.

Tartalomjegyzék

A hangszórórendszer kézikönyvei	6
--	---

A doboz tartalma →	Használatba- vételi útmutató (külön dokumentum)
--------------------	--

Mire használható a hangszórórendszer	7
Útmutató az alkatrészekhez és vezérlőelemekhez	8

Üzembe helyezés és csatlakoztatás

Alapvető üzembe helyezés és csatlakoztatás →	Használatba- vételi útmutató (külön dokumentum)
--	--

A hangszórórendszer felszerelése a falra	13
A vezeték nélküli erősítő manuális csatlakoztatása	16
BLUETOOTH funkcióval rendelkező Sony tv vezeték nélküli csatlakoztatása	17

Zene/hangok hallgatása

Tv hangjának lejátszása	20
USB-eszközön tárolt zene hallgatása	21
Zenehallgatás a BLUETOOTH® funkcióval	23
Zenehallgatás sztereó mini kábellel csatlakoztatott audioeszközön	26

A hangminőség beállítása

A hangforrásokra testre szabott hanghatások használata (hang üzemmód)	27
Párbeszéd hangjának érthetőbbé tétele (VOICE)	28

Tisztább hangok alacsony hangerő mellett éjszaka (NIGHT)	28
Az aktuális hangbeállítások ellenőrzése	29

A hangszórórendszer használata tv-vel összehangolva

A hangszórórendszer használata tv- vel összehangolva (HDMI- vezérlés funkció)	30
---	----

A beállítások módosítása

A beállítási menü használata	32
Az előlő panelen lévő kijelző és a jelzőfények fényerősségének módosítása (DIMMER)	36
Az energiafogyasztás csökkentése	37

Hibaelhárítás

Hibaelhárítás	38
A hangszórórendszer visszaállítása	44

További információk

Műszaki adatok	45
Lejátszható fájlformátumok	47
Támogatott bemeneti hangformátumok	47
A BLUETOOTH-kommunikáció ...	48
Óvintézkedések	49
Tárgymutató	51

A hangszórórendszer kézikönyvei

- A jelen kézikönyvekben foglalt utasítások a távvezérlő kezelőszerveit mutatják be.
- Egyes illusztrációk csupán elvi ábrázolások, és eltérhetnek a tényleges termékektől.
- A zárójelbe [] írt karakterek az előlapi kijelzőn jelennek meg.

A doboz tartalma

Lásd a Használatbavételi útmutatót (külön dokumentum).

Mire használható a hangszórórendszer

„Tv hangjának lejátszása” (20. oldal)



Blu-ray Disc™-lejátszó,
kábelkódoló, műholdvevő
stb.

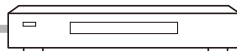

Tv csatlakoztatása: lásd
„Használatbavételi útmutató”
(külön dokumentum).

„BLUETOOTH funkcióval
rendelkező Sony tv
vezeték nélküli
csatlakoztatása” (17. oldal)

„A hangszórórendszer használata
tv-vel összehangolva (HDMI-
vezérlés funkció)” (30. oldal)

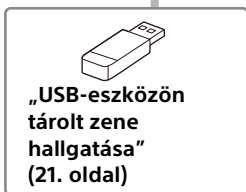

„USB-eszközön
tárolt zene
hallgatása”
(21. oldal)

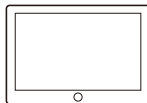
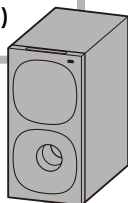

„Zenhallgatás a
BLUETOOTH® funkcióval”
(23. oldal)



„A vezeték nélküli erősítő
manuális csatlakoztatása”
(16. oldal)

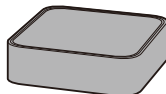

Térhatású hangszórók

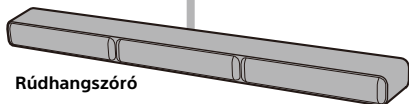

Rúdhangszóró

Útmutató az alkatrészekhez és vezérlőelemekhez

Mélynyomó

A készülék eleje

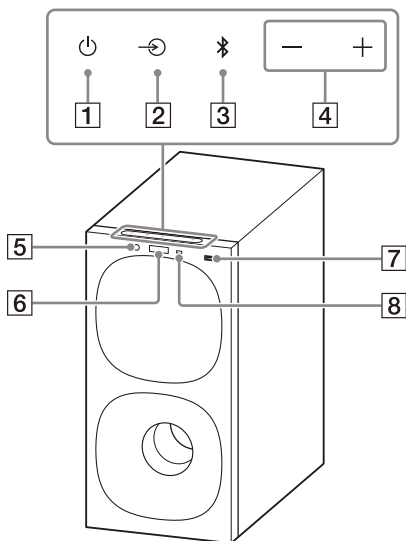

1 (tápkapcsoló) gomb

Bekapcsolja vagy készenléti módba állítja a hangszórórendszert.

2 (bemenetválasztó) gomb

Kiválasztja a bemenetet a hangszórórendszeren történő lejátszáshoz.

3 **BLUETOOTH** gomb (23. oldal)

4 +/- (hangerő) gombok

5 **BLUETOOTH-jelzőfény**

- Kéken világít: A BLUETOOTH-kapcsolat létrejött.
- Lassan, folyamatosan kéken villog: A BLUETOOTH-kapcsolat létrehozásának kísérlete.
- Kétszer kéken felvillan: Párosítási készenléti állapot alatt.

6 **Elülső panel kijelzője**

7 (USB) port (21. oldal)

8 **Távvezérlő érzékelője**

A hangszórórendszer működtetéséhez mutasson a távvezérlővel annak érzékelőjére.

Hátulnézet

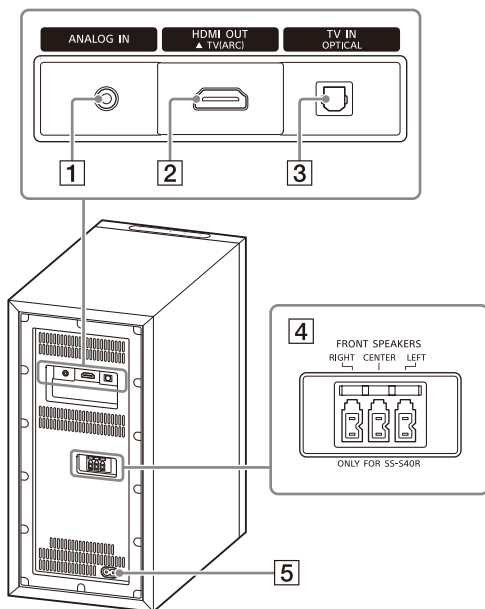

1 ANALOG IN aljzat

2 HDMI OUT (TV (ARC)) aljzat

Csatlakoztassa a HDMI-bemeneti aljzattal rendelkező tv-t egy HDMI-kábellel. A hangszórórendszer kompatibilis az Audio Return Channel (ARC) funkcióval. Az ARC funkció a tv hangját annak HDMI-aljzatán keresztül továbbítja egy AV-eszközre (amilyen például ez a hangszórórendszer).

3 TV IN (OPTICAL) aljzat

4 FRONT SPEAKERS aljzatok

5 Váltakozó áram bemenete

Vezeték nélküli erősítő

A készülék eleje

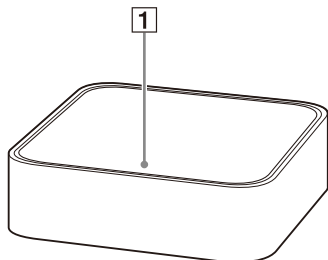

1 Működésjelző

A mélynyomó és a vezeték nélküli erősítő közötti csatlakoztatási állapotot és a vezeték nélküli erősítő áramellátási állapotát jeleníti meg.

Vörös

– Világítani kezd: A vezeték nélküli erősítő készenléti üzemmódban van.

Zöld

– Világítani kezd: A vezeték nélküli erősítő csatlakoztatva van a mélynyomóhoz.

– Lassan villog: A vezeték nélküli erősítő megpróbál csatlakozni a mélynyomóhoz.

Borostyánsárga

– Világítani kezd: A vezeték nélküli erősítő manuális csatlakozással van csatlakoztatva a mélynyomóhoz.

– Lassan villog: A vezeték nélküli erősítő manuális csatlakozással próbál meg csatlakozni a mélynyomóhoz.

Hátulnézet

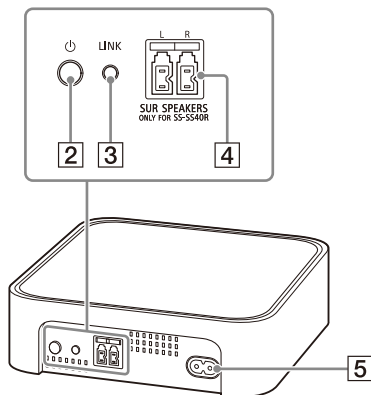

– Egymás után kétszer villog: A vezeték nélküli erősítő manuális csatlakozáson keresztül párosítási készenléti állapotban van.

– Gyorsan villog: A szoftver frissítés alatt áll.

Kikapcsol

– A vezeték nélküli erősítő ki van kapcsolva.

2 (bekapcsoló) gomb

Ki- és bekapcsolja a vezeték nélküli erősítőt.

3 LINK gomb (16. oldal)

4 SUR SPEAKERS aljzatok

5 Váltakozó áram bemenete

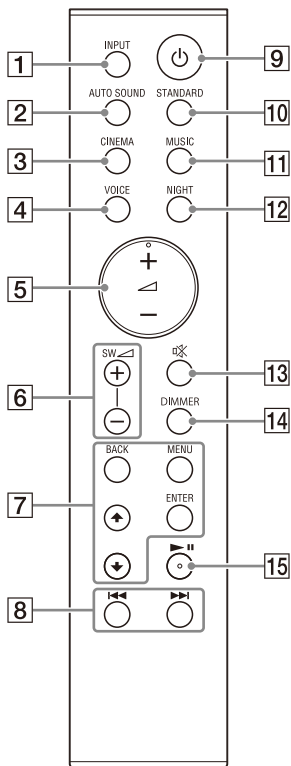

1 INPUT (20., 25., 26. oldal)

A bemeneti forrás kiválasztására szolgál.

Az INPUT gomb minden megnyomására a bemeneti forrás ciklikusan változik a következőknek megfelelően.
[TV] → [ANALOG] → [BT] → [USB]

2 AUTO SOUND (27. oldal)

Beállítja a AUTO SOUND hang üzemmódot.

3 CINEMA (27. oldal)

Beállítja a CINEMA hang üzemmódot.

4 VOICE (28. oldal)

Be-/kikapcsolja a beszédhang üzemmódot.

5 ▲ (hangerő) +/-

Beállítja a hangerőt.

6 SW ▲ (mélynyomó hangereje) +/-

Beállítja a mélynyomó hangerejét.

7 MENU (21., 32. oldal)

Ki-/bekapcsolja a beállítási menüt az előlap kijelzőjén.

▲/▼ (21., 32. oldal)

Kiválasztja a beállítási menü elemeit.

Kiválasztja a tv képernyőjén megjelenő tartalmat USB-lejátszáshoz.

ENTER (21., 32. oldal)

A kijelölés érvényesítése.
Lejátssza a ▲/▼ gombokkal kiválasztott tartalmat USB-lejátszással.

BACK (21., 32. oldal)

Visszalép az előző képernyőre.

Az előző szintet választja ki USB-lejátszásra.

8 ◀◀/▶▶ (előző/következő) (21., 23. oldal)

Az előző/következő sáv vagy fájl kiválasztása.

Nyomja le a vissza- vagy előretekeréshez USB-lejátszásnál.

9 ⏻ (tápkapcsoló)

Bekapcsolja vagy készenléti módba állítja a hangszórórendszert.

10 STANDARD (27. oldal)

Beállítja a STANDARD hang üzemmódot.

11 MUSIC (27. oldal)

Beállítja a MUSIC hang üzemmódot.

12 NIGHT (28. oldal)

Be-/kikapcsolja az éjszakai módot.

13 ✖ (némítás)

Ideiglenesen elnémítja a hangot. A gomb újbóli megnyomása megszünteti a némítást.

14 DIMMER (36. oldal)

15 ▶||* (lejátszás/szünet) (21., 23. oldal)

Elindítja, szünetelteti vagy folytatja a lejátszást.

* A ◀ + és a ▶|| gomb felületén egy-egy kitapintható jelzés található. Ezt a használat során tájékozási pontként lehet használni.

A távvezérlő elemeinek cseréje

Ha a hangszórórendszer nem reagál a távvezérlő működtetésére, cserélje ki a távvezérlő két elemét újakra.

Ehhez használjon R03 (AAA méretű) mangán elemeket.

Alapvető üzembe helyezés és csatlakoztatás

Lásd a Használatbavételi útmutatót (külön dokumentum).

A hangszórórendszer felszerelése a falra

A rúdhangszóró, a térhatású hangszórók és a vezeték nélküli erősítő a falra is felszerelhető.

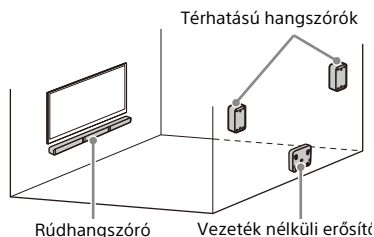

Megjegyzések

- Készítsen elő a fal anyagának és teherbírásának megfelelő csavarokat (nincsenek mellékelve). Mivel a gipszpanel különösen törékeny, a csavarokat egy falgerendához rögzítse. A hangszórókat vagy a vezeték nélküli erősítőt vízszintesen szerelje fel, hogy a menetes csavarok tartsák azokat a fal egy folyamatos szakaszán.
- A felszerelést bízza a Sony viszonteladójára vagy egy alvállalkozóra, és a szereléskor ügyeljen a biztonságra.
- A Sony nem tehető felelőssé a helytelen szerelés, a fal nem elegendő teherbírása, helytelen csavar használata vagy természeti csapás stb. miatt bekövetkező balesetekért vagy károkért.

A rúdhangszóró felszerelése a falra

- 1 Készítsen elő két csavart (nincsenek mellékelve), amelyek beleillenek a rúdhangszóró hátoldalán lévő, a falra szerelésre szolgáló furatokba.

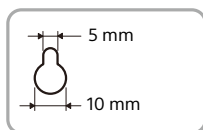
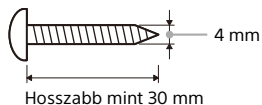

A rúdhangszóró hátlapján található furat

- 2 Ragassza a FALRA SZERELÉSI SABLONT (mellékelve) a falra.

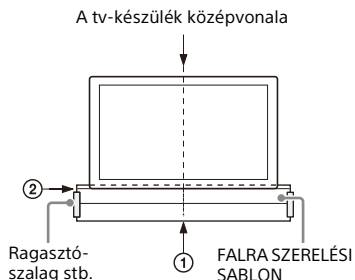

- 1 Igazítsa a FALRA SZERELÉSI SABLON TV KÖZÉPVONALA jelölését (1) a tv középvonalához.
- 2 Igazítsa a FALRA SZERELÉSI SABLON TV ALSÓ VONALA jelölését (2) a tv aljához, majd ragassza a sablont a falra valamilyen általánosan használt ragasztószalaggal.

- 3** Csavarja be a csavarokat a FALRA SZERELÉSI SABLON CSAVAROZÁSI VONAL (③) jelölésén lévő jeleknél (Ⓟ) az alábbi illusztrációnak megfelelően.

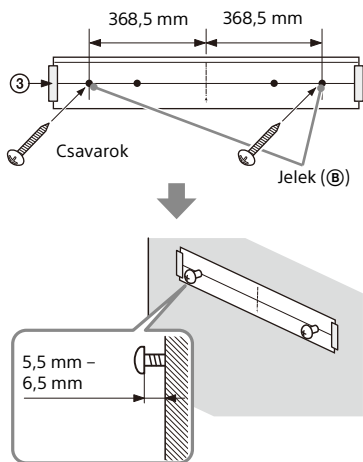

- 4** Távolítsa el a FALRA SZERELÉSI SABLONT.

- 5** Akassza a rúdhangszórót a csavarokra.

Illessze a rúdhangszóró hátulján lévő furatokat a csavarokhoz, majd akassza a készüléket a két csavarra.

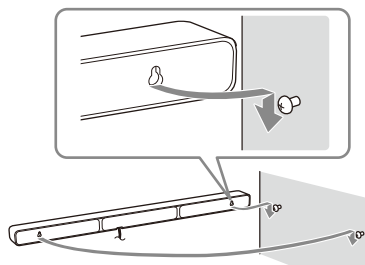

Megjegyzés

Amikor a falra ragasztja, alaposan simítsa ki a FALRA SZERELÉSI SABLONT.

A térhatású hangszórók felszerelése a falra

- 1** Készítsen elő mindegyik hangszóróhoz egy csavart (nincs mellékelve), amely beleillik a térhatású hangszóró hátoldalán lévő, a falra szerelésre szolgáló furatba.

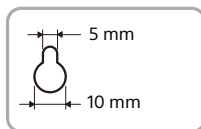
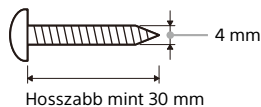

A térhatású hangszóró hátlapján található furat

- 2** Csavarja a csavart a falba az alábbi illusztráción látható módon.

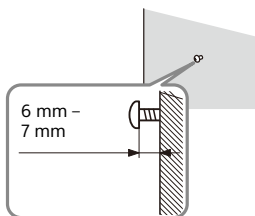

3 Akassza a térhatású hangszórót a csavarra.

Illessze a térhatású hangszóró hátulján lévő furatot a csavarhoz, majd akassza a térhatású hangszórót a csavarra.

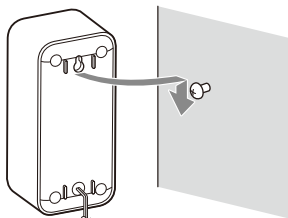

A vezeték nélküli erősítő felszerelése a falra

1 Készítsen elő két csavart (nincsenek mellékelve), amelyek beleillenek a vezeték nélküli erősítő alján lévő, a falra szerelésre szolgáló furatokba.

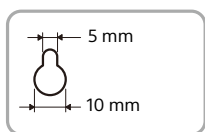
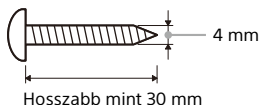

A vezeték nélküli erősítő alján lévő furat

2 Csavarja a csavarokat a falba az alábbi illusztráción látható módon.

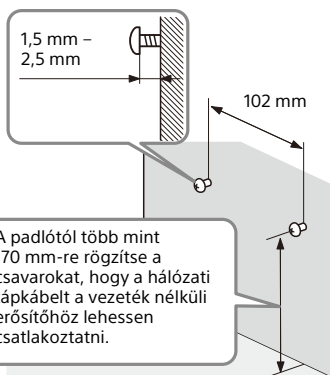

3 Akassza a vezeték nélküli erősítőt a csavarokra.

Illessze a vezeték nélküli erősítő alján lévő furatokat a csavarokhoz, majd akassza a vezeték nélküli erősítőt a két csavarra.

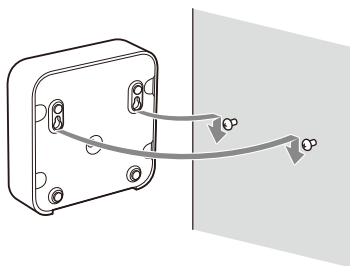

A vezeték nélküli erősítő manuális csatlakoztatása

A vezeték nélküli erősítő a bekapcsolásukkor automatikusan csatlakozik a mélynyomóhoz. Ha nem tudja automatikusan csatlakoztatni a vezeték nélküli erősítőt a mélynyomóhoz, vagy ha több vezeték nélküli terméket használ, és meg szeretné határozni, hogy melyik mélynyomó csatlakozzon vezeték nélküli a vezeték nélküli erősítőhöz, hajtson végre manuális csatlakoztatást.

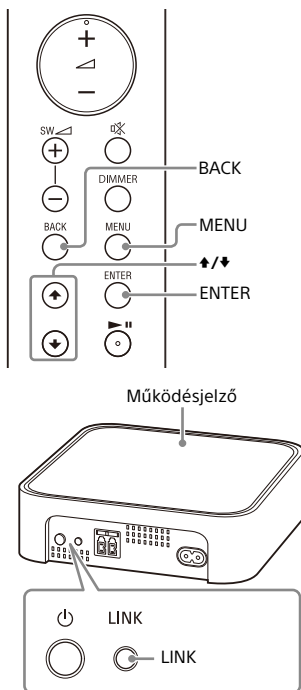

- 1 Nyomja meg a MENU gombot.**
Megjelenik a [CURRENT STATUS] felirat az elülső panel kijelzőjén.
- 2 A \uparrow/\downarrow gombbal válassza ki a [SPEAKER] lehetőséget, majd nyomja meg az ENTER gombot.**
- 3 A \uparrow/\downarrow gombbal válassza ki a [LINK] lehetőséget, majd nyomja meg az ENTER gombot.**
- 4 A \uparrow/\downarrow gombbal válassza ki a [START] lehetőséget, majd nyomja meg az ENTER gombot.**
Felviláglik a [LINK] felirat az elülső panel kijelzőjén.
A manuális csatlakozás megszakításához nyomja meg a BACK gombot.
- 5 Nyomja meg a vezeték nélküli erősítőn található LINK gombot.**
A manuális összekapcsolás elindul.
A vezeték nélküli erősítő működésjelzője egymás után kétszer borostyánsárgán villan.
- 6 Amikor megjelenik a [DONE] felirat az elülső panel kijelzőjén, nyomja meg a MENU gombot.**
A kapcsolat létrejött, és a vezeték nélküli erősítő működésjelzője borostyánsárgán világít.

Megjegyzés

Ha az [ERROR] felirat jelenik meg az előlapi kijelzőn, a vezeték nélküli erősítő csatlakozása nem jött létre. Hajtsa végre újból a manuális csatlakoztatást.

BLUETOOTH funkcióval rendelkező Sony tv vezeték nélküli csatlakoztatása

BLUETOOTH funkcióval rendelkező Sony tv* használata esetén a tv vagy az ahhoz csatlakoztatott egyéb eszköz hangjának lejátszásához vezeték nélkül is csatlakoztathatja a tv-t és a hangszórórendszert.

* A tv-nek kompatibilisnek kell lennie a BLUETOOTH-profil A2DP-jével (Advanced Audio Distribution Profile).

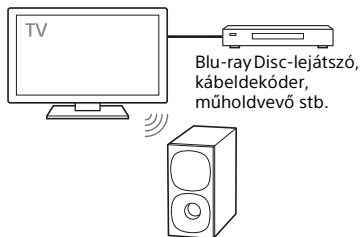

Megjegyzés

Ha a hangszórórendszert és a tv-t a BLUETOOTH funkcióval csatlakoztatja, nem jelenítheti meg az USB-lejátszás képernyőt a tv képernyőjén.

A hangszórórendszer összes funkciójának használatához a hangszórórendszert és a tv-t HDMI-kábellel kell csatlakoztatni. A tv HDMI-kábellel történő hanglejátszásával kapcsolatos csatlakoztatással és műveletekkel kapcsolatos részletekért lásd a Használatbavételi útmutatót (külön dokumentum).

A tv hangjának hallgatása a hangszórórendszer és a tv vezeték nélküli csatlakoztatásával

Párosítania kell a hangszórórendszert és a tv-t a BLUETOOTH funkcióval.

A párosítás az az eljárás, amelynek során a BLUETOOTH-eszközök előre regisztrálják egymás adatait a vezeték nélküli kapcsolódáshoz.

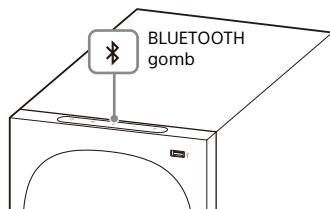
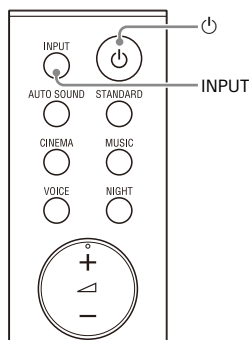

- 1** Kapcsolja be a tv-t.
- 2** Kapcsolja be a hangszórórendszert.
- 3** Egyszerre nyomja le és 5 másodpercig tartva lenyomva a mélynyomó BLUETOOTH gombját és a távvezérlő INPUT gombját.

A hangszórórendszer párosítási üzemmódba lép, a [PAIRING] felirat megjelenik az elülső panel

kijelzőjén, és a BLUETOOTH jelzőfénye kétszer kéken felvillan.

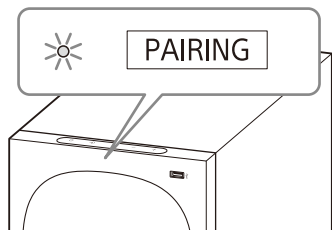

4 A tv-n hajtsa végre a párosítási műveletet, és keresse meg a hangszórórendszert.

A kereshető BLUETOOTH-eszközök listája a tv képernyőjén látható. A BLUETOOTH-eszköz tv-vel való párosításának elvégzésével kapcsolatos részleteket lásd a tv kezelési útmutatójában.

5 A hangszórórendszer és a tv párosításához válassza a „HT-S40R” lehetőséget a tv képernyőjén szereplő listából.

6 Győződjön meg arról, hogy a mélynyomón lévő BLUETOOTH jelzőfény kék színben világít, és a [TV-BT] felirat megjelenik az elülső panel kijelzőjén.

Ezzel létrejött a kapcsolat a hangszórórendszer és a tv között.

7 Válassza ki programot vagy az eszköz bemenetét a tv távvezérlőjével.

A tv képernyőjén megjelenő képhez tartozó hang a hangszórórendszerből hallható.

8 A hangszórórendszer hangerejét a tv távvezérlőjével szabályozhatja.

A tv távvezérlőjének némítás gombjával ideiglenesen elnémíthatja a hangot.

Megjegyzések

- Ha a tv hangja nem szól a hangszórórendszerből, válassza ki a TV bemenetet az INPUT gomb megnyomásával, és ellenőrizze, mi látható az elülső panel kijelzőjén, illetve hogyan viselkednek a mélynyomó jelzőfényei.
 - A [TV-BT] felirat jelenik meg az elülső panel kijelzőjén: a hangszórórendszer és a tv csatlakoztatva van, és a tv hangja a hangszórórendszerből szól.
 - A BLUETOOTH jelzőfénye kétszer villog, és az elülső panel kijelzőjén megjelenik a [PAIRING] felirat: párosítsa a tv-t.
 - Megjelenik a [TV] felirat az elülső panel kijelzőjén: hajtsa végre a lépéseket a letelejétől.
- Ha a hangszórórendszert és a tv-t HDMI-kábellel csatlakoztatja, akkor a rendszer kikapcsolja a BLUETOOTH-kapcsolatot. A hangszórórendszer és a tv a BLUETOOTH funkcióval való ismételt csatlakoztatásához válassza le a HDMI-kábelt, majd végezze el újra a csatlakoztatási műveletet az elejétől.
- Amíg a hangszórórendszer a tv-t a BLUETOOTH funkcióval csatlakoztatja, és a hang üzemmódnál [AUTO SOUND] van kiválasztva, a [STANDARD] hang üzemmód lesz kiválasztva.

A párosított tv hangjának hallgatása

Ha a tv és a hangszórórendszer vezeték nélkül csatlakozik, a tv távvezérlőjével be- és kikapcsolhatja a hangszórórendszert, szabályozhatja annak hangerejét, illetve el is némíthatja.

1 Kapcsolja be a tv-t a tv távvezérlőjével.

A hangszórórendszer a tv-vel összehangolva bekapcsol, és lejátszza a tv hangját.

2 Válassza ki programot vagy az eszköz bemenetét a tv távvezérlőjével.

A tv képernyőjén megjelenő képhez tartozó hang a hangszórórendszerből hallható.

3 A hangszórórendszer hangerejét a tv távvezérlőjével szabályozhatja.

A tv távvezérlőjének némítás gombjával ideiglenesen elnémíthatja a hangot.

Megjegyzés

Ha a hangszórórendszerhez mellékelt távirányítón nem a [TV] bemenetet választja ki, a tv hangja nem fog szólni a hangszórórendszerből. A tv hangjának megszólaltatásához válassza ki a TV bemenetet az INPUT megnyomásával.

Tipp

A hangszórórendszer a tv-vel összehangolt kikapcsolási funkció révén a tv kikapcsolásakor szintén kikapcsol.

Tv hangjának lejátszása

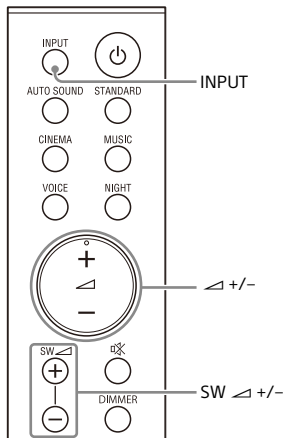

1 Nyomja meg többször az **INPUT** gombot a [TV] mód kiválasztásához az előlap kijelzőjén.

2 A hangerő beállítása.

- A hangerőt a \triangle +/- gombok megnyomásával szabályozhatja.
- A mélynyomó hangerejét a SW \triangle +/- gombok lenyomásával szabályozhatja.

Megjegyzések

- Ha a tv egyszerre a HDMI OUT (TV (ARC)) és a TV IN (OPTICAL) aljzatra is csatlakoztatva van, a hangbemeneti aljzat kiválasztása az elsőként beérkező audiojel alapján történik.
- Ha a bemeneti forrás nem nagyon tartalmaz basszushangokat (ilyenek például a tv-műsorok), a mélynyomó basszushangjai nehezen hallhatóak.

Tipp

A bemenetet a mélynyomó \rightarrow gombjának megnyomásával is kiválaszthatja.

USB-eszközön tárolt zene hallgatása

Megjegyzések

- Ahhoz, hogy az USB-eszköz tartalomlistája megtekinthető legyen a tv képernyőjén, a hangszórórendszer HDMI-kábellel kell csatlakoztatni a tv-hez.
- Módosítsa a tv bemenetét arra a bemenetre, amelyhez a hangszórórendszer csatlakoztatva van.

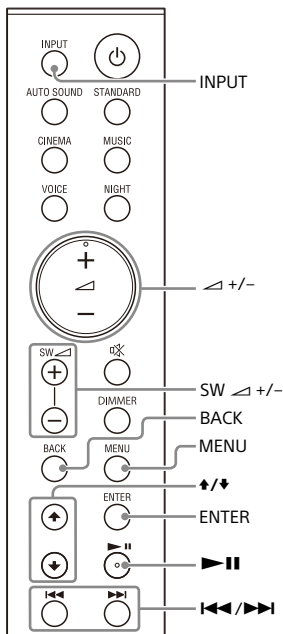

- 1 Csatlakoztassa az USB-eszközt az USB (USB) porthoz.

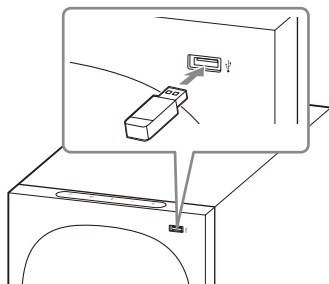

- 2 Nyomja meg többször az INPUT gombot az [USB] mód kiválasztásához az előlap kijelzőjén.

A [READ] felirat jelenik meg az előlapi kijelzőn, és a hangszórórendszer elkezd beolvasni az USB-eszközön tárolt adatokat. Ha az adatok beolvasása befejeződött, az USB-eszköz tartalomlistája megjelenik a tv képernyőjén.

- 3 A $\blacktriangle/\blacktriangledown$ gombbal válassza ki a kívánt tartalmat, majd nyomja meg az ENTER billentyűt.

Megkezdődik a kijelölt tartalom lejátszása.

A BACK gomb megnyomásával visszatérhet az előző szintre.

- 4 A hangerő beállítása.

- A hangerőt a $\blacktriangle/\blacktriangledown$ gombok megnyomásával szabályozhatja.
- A mélynyomó hangerejét a SW +/- gombok lenyomásával szabályozhatja.

Megjegyzés

Ha a bemeneti forrás nem nagyon tartalmaz basszushangokat (ilyenek például a tv-műsorok), a mélynyomó basszushangjai nehezen hallhatóak.

A lejátszási mód kiválasztása

A beállítási menüben kiválaszthatja az USB-lejátszás módját, például ismétlődő lejátszást vagy véletlenszerű lejátszást.

1 Nyomja meg a MENU gombot.

Megjelenik a [CURRENT STATUS] felirat az elülső panel kijelzőjén.

2 A ▲/▼/ENTER gombbal válassza ki az [USB] – [REPEAT] lehetőséget.

3 A ▲/▼/ENTER gombbal válassza ki a lejátszási módot.

- [OFF]: Ismétlés kikapcsolva. Az összes zeneszám lejátszása.
- [ONE]: Egy zeneszám ismétlése.
- [FOLDER]: Az aktuális mappában található összes zeneszám ismétlése.
- [RANDOM]: Az aktuális mappában található összes zeneszám lejátszása véletlenszerű sorrendben.
- [ALL]: Az összes zeneszám ismétlése.

4 A beállítási menüből a MENU megnyomásával léphet ki.

Egyéb műveletek

Művelet	Tegye az alábbiakat
Lejátszás szüneteltetése vagy folytatása	Nyomja meg a ► gombot.
Előző vagy következő zeneszám kiválasztása	Nyomja meg a ◀◀/▶▶ gombot.
Keresés visszafelé vagy előrefelé (visszatekerés/ gyors előretekerés)	Tartsa lenyomva a ◀◀/▶▶ gombot.

Megjegyzések

- Ne válassza le az USB-eszközt használat közben. Az adatkárosodás és az USB-eszköz sérülésének megelőzése érdekében kapcsolja ki a

hangszórórendszert, mielőtt az USB-eszközt csatlakoztatja vagy eltávolítja.

- Ha egy nem támogatott vagy nem működő USB-eszközt csatlakoztat, az [INVALID USB] felirat jelenik meg az előlap kijelzőjén.
- Bizonyos formátumú fájlokat nem lehet visszatekerni vagy előretekerni.

Az USB-eszközökre vonatkozó információk a tv képernyőjén

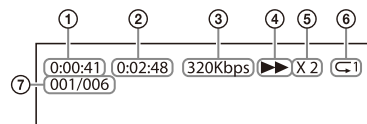

- 1 Játékidő
- 2 Teljes játékidő
- 3 Bitsebesség
- 4 Lejátszási állapot
- 5 Vissza-/előretekerés sebessége
- 6 Lejátszási mód
- 7 Kiválasztott fájl indexe/Fájlok teljes száma a mappában

Az USB-eszköz állapotától függően a tv képernyőjén a következő üzenet jelenik meg.

- [File Unsupported]
2 másodpercre jelenik meg a bal alsó részen, amikor a rendszer átugrik egy nem támogatott fájlra.
- [Device Not Support]
– Az USB-eszköz nem támogatott.
– A csatlakoztatott eszköz nem USB-eszköz, hibás USB-eszköz, vagy olyan USB-eszköz, amelyen nincsenek fájlok.
- [No USB]
Nincs USB-eszköz csatlakoztatva.
- [Waiting]
A hangszórórendszer keresi az USB-eszközt.
- [This device is empty]
Nincsenek lejátszható fájlok az USB-eszközön.

Megjegyzések

- A lejátszás forrásától függően lehetséges, hogy egyes információk nem jelennek meg.
- A lejátszási módtól függően a megjelenített információk eltérők lehetnek.

Zenehallgatás a BLUETOOTH® funkcióval

Zene hallgatása első alkalommal csatlakoztatott mobilkészítők párosításával

A BLUETOOTH funkció használatához előbb a hangszórórendszer és a mobilkészítő párosítását kell elvégeznie.

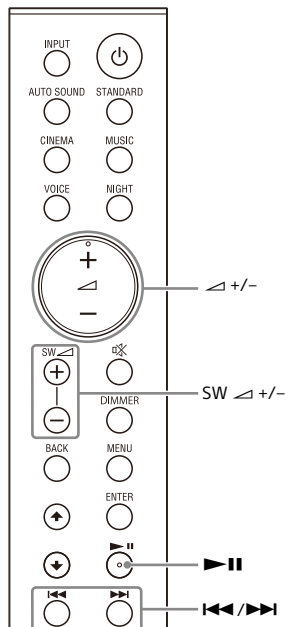

1 Nyomja le és tartsa lenyomva a mélynyomó BLUETOOTH gombját 2 másodpercig.

A hangszórórendszer párosítási üzemmódba lép, a [PAIRING] felirat megjelenik az elülső panel kijelzőjén, és a BLUETOOTH jelzőfénye kétszer kék felvillan.

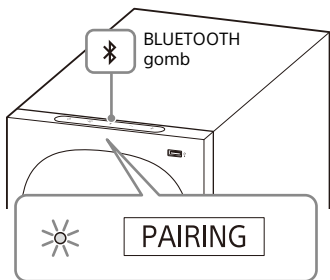

2 A mobilkészítőn keresse meg a hangszórórendszert a párosítási művelet végrehajtásával.

A kereshető BLUETOOTH-eszközök listája a mobilkészítő képernyőjén látható.

A BLUETOOTH-eszköz mobilkészítővel való párosításával kapcsolatban részletes információt a mobilkészítő kezelési útmutatójában olvashat.

3 A hangszórórendszer és a mobilkészítő párosításához válassza a „HT-S40R” lehetőséget a mobilkészítő képernyőjén megjelenő listából.

Ha hozzáférési kulcs szükséges, írja be a „0000” kulcsot.

4 Győződjön meg arról, hogy a mélynyomón lévő BLUETOOTH jelzőfény kék színben világít, és a [BT] felirat megjelenik az elülső panel kijelzőjén.

Ezzel létrejött a kapcsolat a hangszórórendszer és a mobilkészítő között.

5 Indítsa el a hanglejátszást a csatlakoztatott mobilkészítő zenei alkalmazásával.

A hangot a hangszórórendszer lejátsza.

6 A hangerő beállítása.

- A hangerőt a \triangleleft +/- gombok megnyomásával szabályozhatja.
- A mélynyomó hangerejét a SW \triangleleft +/- gombok lenyomásával szabályozhatja.
- A \blacktriangleright II és \blacktriangleleft / \blacktriangleright gombokkal kezelhető a BLUETOOTH funkció. (A vissza-/előretekerés a \blacktriangleleft / \blacktriangleright gomb megnyomásával nem működik.)

Megjegyzések

- Az alábbi darabszámig bármennyi BLUETOOTH-eszközt csatlakoztathat.
 - Mobilkészítők: 9
 - Sony tv a BLUETOOTH funkcióval: 1Ha új eszközt párosít a fent megjelölt eszközök darabszámain túl, a legrégebben csatlakoztatott eszköz párosítási adatait az új párosítási adatok váltják fel.
- Párosítsa a második és további mobilkészítőket.
- Ha a bemeneti forrás nem nagyon tartalmaz basszushangokat (ilyenek például a tv-műsorok), a mélynyomó basszushangjai nehezen hallhatóak.

Tipp

- A BLUETOOTH funkció csatlakozási állapotát ellenőrizheti a BLUETOOTH jelzőfény állapotának ellenőrzésével.
- A BLUETOOTH-bemenet kiválasztásakor a hangszórórendszer párosítási üzemmódba léptetheti a mélynyomón található BLUETOOTH gomb rövid megnyomásával.

Zene hallgatása párosított eszköztől

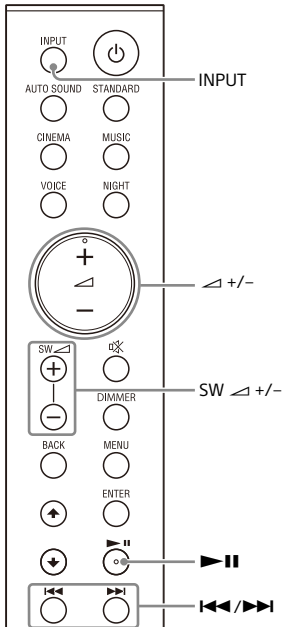

- 1 Kapcsolja be a BLUETOOTH funkciót a mobilkészüléken.**
- 2 Az INPUT gomb ismételt megnyomásával vagy a mélynyomón található BLUETOOTH gomb rövid lenyomásával kiválaszthatja a [BT] bemenetet.**

A BLUETOOTH jelzőfény villog, és a hangszórórendszer automatikusan újrapárosodik a legutóbb csatlakoztatott BLUETOOTH-eszközhöz.

- 3 Győződjön meg róla, hogy a BLUETOOTH jelzőfény kéken világít.**

Ezzel létrejött a kapcsolat a hangszórórendszer és a mobilkészülék között.

- 4 Indítsa el a hanglejátszást a csatlakoztatott mobilkészülék zenei alkalmazásával.**

A hangot a hangszórórendszer lejátszsa.

- 5 A hangerő beállítása.**

- A hangerőt a \triangleleft +/- gombok megnyomásával szabályozhatja.
- A mélynyomó hangerejét a SW +/- gombok lenyomásával szabályozhatja.
- A $\blacktriangleright \parallel$ és $\blacktriangleleft / \blacktriangleright$ gombokkal kezelhető a BLUETOOTH funkció. (A vissza-/előretétel a $\blacktriangleleft / \blacktriangleright$ gomb megnyomásával nem működik.)

Megjegyzés

Ha a bemeneti forrás nem nagyon tartalmaz basszushangokat (ilyenek például a tv-műsorok), a mélynyomó basszushangjai nehezen hallhatóak.

Tipp

Amikor nincs kapcsolat, válassza ki a „HT-S40R” elemet a mobilkészüléken.

A mobilkészülék leválasztása

Hajtsa végre a következő műveletek valamelyikét.

- Tiltsa le a BLUETOOTH funkciót a mobilkészüléken.
- Állítsa a [BT] - [POWER] beállítását [OFF] értékre (34. oldal).
- Kapcsolja ki a hangszórórendszert vagy a mobilkészüléket.

Zenehallgatás sztereó mini kábellel csatlakoztatott audioeszközön

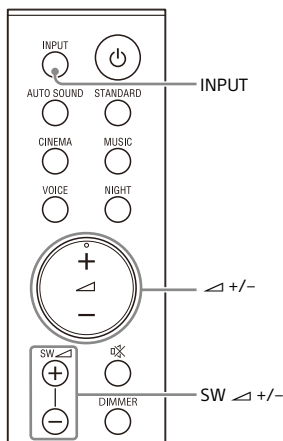

1 Csatlakoztasson egy audioeszközt az ANALOG IN aljzathoz.

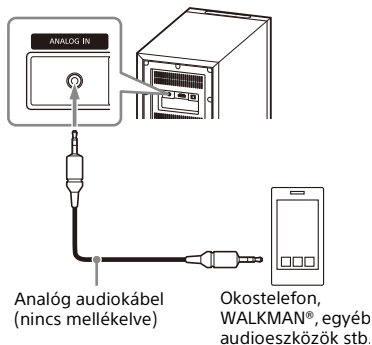

2 Nyomja meg többször az INPUT gombot az [ANALOG] mód kiválasztásához az előlap kijelzőjén.

3 A csatlakoztatott audioeszköz működtetésével kezdje meg a zenelejátszást.

A hangot a hangszórórendszer lejátsza.

4 A hangerő beállítása.

- A hangerőt a \triangle +/- gombok megnyomásával szabályozhatja.
- A mélynyomó hangerejét a SW \triangle +/- gombok lenyomásával szabályozhatja.

Megjegyzés

Ha a bemeneti forrás nem nagyon tartalmaz basszushangokat (ilyenek például a tv-műsorok), a mélynyomó basszushangjai nehezen hallhatóak.

A hangminőség beállítása

A hangforrásokra testre szabott hanghatások használata (hang üzemmód)

Könnyedén alkalmazhatja a különféle hangforrásokra testre szabott, előre programozott hangeffektusokat.

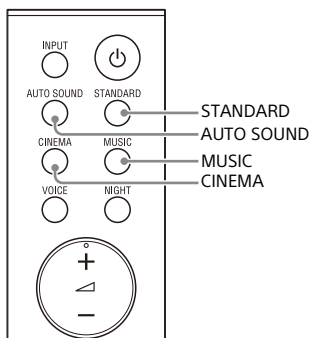

1 A hang üzemmód kiválasztásához nyomja meg a hangüzemmód-kiválasztó gombok (AUTO SOUND, STANDARD, CINEMA, MUSIC) egyikét.

Gomb	Funkció
AUTO SOUND	Megjelenik az [AUTO SOUND] felirat az elülső panel kijelzőjén. A rendszer automatikusan kiválasztja a megfelelő hang üzemmódot a STANDARD, CINEMA vagy MUSIC közül.
STANDARD	Megjelenik a [STANDARD] felirat az elülső panel kijelzőjén. A hanghatások az egyes forrásoknak megfelelően módosulnak.
CINEMA	Megjelenik a [CINEMA] felirat az elülső panel kijelzőjén. A hanglejátszás térhatású lesz, ami a mozifilmek lejátszásához megfelelő, valóságos és hatásos hangzást eredményez.
MUSIC	Megjelenik a [MUSIC] felirat az elülső panel kijelzőjén. Ezek a hanghatások zenehallgatáshoz vannak optimalizálva.

Párbeszéd hangjának érthetőbbé tétele (VOICE)

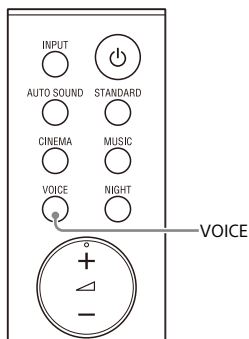

- 1** A funkció be- vagy kikapcsolásához nyomja meg a VOICE gombot.

Elülső panel kijelzője	Funkció
[Vo.ON]	A párbeszéd hangja könnyebben hallhatóvá tehető a párbeszéd tartomány növelésével.
[Vo.OFF]	Kikapcsolja a beszédhang üzemmód funkcióját.

Tisztább hangok alacsony hangerő mellett éjszaka (NIGHT)

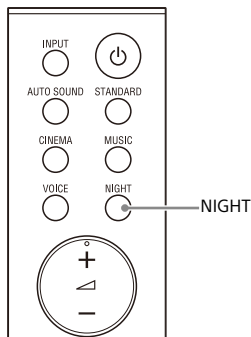

- 1** A funkció be- vagy kikapcsolásához nyomja meg a NIGHT gombot.

Elülső panel kijelzője	Funkció
[N.ON]	A rendszer a hangot alacsony hangerőn, de minimális minőségromlással és tiszta párbeszédekkel játssza le.
[N.OFF]	Kikapcsolja az éjszakai módot.

Megjegyzés

A hangszórórendszer kikapcsolásakor ez a beállítás automatikusan [N.OFF] értékre áll.

Az aktuális hangbeállítások ellenőrzése

Ellenőrizheti a hang, éjszakai és beszédhang módok beállításait és az aktuális stream adatait.

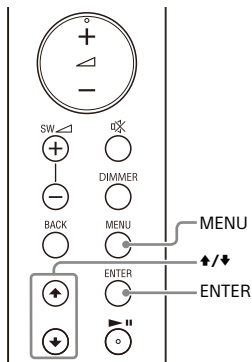

- 1 Nyomja meg a MENU gombot.**
A [CURRENT STATUS] felirat jelenik meg az elülső panel kijelzőjén, ezután nyomja meg az ENTER gombot.
- 2 Többször nyomja meg a ↓ gombot a kívánt elem kiválasztásához.**
Az aktuális beállítások az alábbi sorrendben jelennek meg.
Hang üzemmód → Beszédhang üzemmód → Éjszakai üzemmód → Stream adatai
A ↑ gomb megnyomására az aktuális beállítások fordított sorrendben jelennek meg.
- 3 A beállítási menüből a MENU megnyomásával léphet ki.**

A hangszórórendszer használata tv-vel összehangolva

A hangszórórendszer használata tv-vel összehangolva (HDMI-vezérlés funkció)

Ha egy HDMI-vezérlés funkcióval kompatibilis tv-t HDMI-kábellel csatlakoztat, összehangolhatja a hangszórórendszer és a tv működtetését, például be- és kikapcsolását vagy hangerőszabályzását.

A HDMI-vezérlés funkció

A HDMI-vezérlés funkció az eszközök összehangolása révén lehetővé teszi a HDMI- (High-Definition Multimedia Interface-) kábellel csatlakoztatott eszközök működtetését. Bár ez a funkció a HDMI-vezérlés funkcióval kompatibilis eszközökön működik, előfordulhat, hogy a nem a Sony által gyártott eszközök csatlakoztatásakor nem működik.

Felkészülés a használatra tv-vel való összehangolással

Engedélyezze a HDMI-vezérlés funkciót a hangszórórendszerhez HDMI-kábellel csatlakoztatott tv-n.

A hangszórórendszer HDMI-vezérlés funkciójának gyári beállítása [ON] (34. oldal).

Tipppek

- Amikor egy Blu-ray Disc-lejátszóhoz hasonló eszközt csatlakoztat HDMI-kábellel egy tv-hez, engedélyezze a HDMI-vezérlés funkciót.

- Egy tv vagy Blu-ray Disc-lejátszó HDMI-vezérlés funkciójának engedélyezéséhez tekintse meg a használati útmutatójukat.
- Ha engedélyezi a HDMI-vezérlés („BRAVIA” sync) funkciót egy Sony által gyártott tv használata közben, a hangszórórendszer HDMI-vezérlés funkcióját is automatikusan engedélyezi.

Be- vagy kikapcsolás vagy hangerőszabályzás a tv távvezérlőjével

Amikor a tv távvezérlőjével kapcsolja be vagy ki a tv-t vagy végez hangerőszabályzást, a hangszórórendszer be- és kikapcsolása vagy hangerőszabályzása ezzel összhangban van.



Tv távvezérlője

Be- és kikapcsolás összehangolása

A tv be- vagy kikapcsolásakor a hangszórórendszer automatikusan be- vagy kikapcsol.

Megjegyzés

Ha a tv kikapcsolása előtt kapcsolja ki a hangszórórendszert, lehetséges, hogy a hangszórórendszer nem kapcsol be automatikusan a tv következő bekapcsolásakor. Ilyen esetben végezze el a következő műveletet.

- Válassza ki a hangszórórendszert a Tv menüben a hangkimeneti eszközként.

- Sony tv használata esetén kapcsolja be a hangszórórendszert, mialatt a tv be van kapcsolva.

Hangerőszabályzás

A nézett tv-műsor hangja automatikusan a hangszórórendszerből fog szólni. A hangszórórendszer hangerejét a tv távvezérlőjével szabályozhatja.

Egyéb funkciók összehangolása

Egyérintéses lejátszási funkció

Ha a tv-hez csatlakoztatott Blu-ray Disc-lejátszón vagy „PlayStation®4” készüléken stb. játszik le tartalmat, a hangszórórendszer és a tv automatikusan bekapcsol.

Tipp

A HDMI-vezérlés funkció beállítását a beállítási menü [HDMI] – [CONTROL FOR HDMI] (34. oldal) területén módosíthatja.

A beállítási menü használata

A beállítási menü segítségével a következő elemeket állíthatja be. A beállításokat a rendszer akkor is megőrzi, ha leválasztja a hálózati tápkábelt.

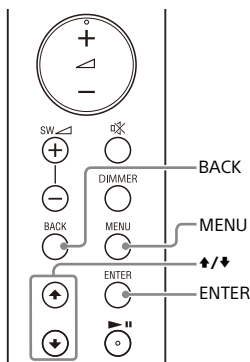

- 1 A beállítási menü módba a MENU megnyomásával léphet be.**
A beállítási menü elem megjelenik az előlap kijelzőjén.
- 2 Az elem kiválasztásához többször nyomja meg a \updownarrow , majd nyomja meg az ENTER gombot.**
A következő elemeket választhatja ki.
 - [CURRENT STATUS] (Az aktuális állapot ellenőrzése) (33. oldal)
 - [SPEAKER] (Hangszóró-beállítások) (33. oldal)
 - [AUDIO] (Hangbeállítások) (34. oldal)
 - [HDMI] (HDMI-beállítások) (34. oldal)
 - [BT] (BLUETOOTH-beállítások) (34. oldal)
 - [USB] (USB-beállítások) (35. oldal)
 - [SYSTEM] (Hangszórórendszer beállításai) (35. oldal)
 - [RESET] (A hangszórórendszer visszaállítása) (35. oldal)
 - [UPDATE] (A hangszórórendszer frissítése) (35. oldal)
- 3 A beállítás kiválasztásához többször nyomja meg a \updownarrow , majd nyomja meg az ENTER gombot.**
Az előző szintre való visszalépéshez nyomja meg a BACK gombot.
- 4 A beállítási menü módból a MENU megnyomásával léphet ki.**

A beállítási menü elemei

Elem	Funkció
[CURRENT STATUS] (Az aktuális állapot ellenőrzése)	<p>[AUTO SOUND]/[STANDARD]/[CINEMA]/[MUSIC] (Hang üzemmód)</p> <p>[Vo. ON]/[Vo.OFF] (Beszédhang üzemmód)</p> <p>[N.ON]/[N.OFF] (Éjszakai mód)</p> <p>[NO INFO.]/[LPCM]/[DOLBY DIGITAL] (Stream adatai)</p>
[SPEAKER] (Hangszóró-beállítások)	<p>[MULTI SPEAKER]</p> <ul style="list-style-type: none"> • [ON]: A rendszer az összes hangfalon játssza le a hangot, függetlenül a lejátszási forrás hangcsatornáinak számától. • [OFF]: A rendszer azokon a hangfalakon játssza le a hangot, amelyek hangkimenete megfelel a lejátszási forrás hangcsatornáinak. <p>[SUR.L.DISTANCE]/[SUR.R.DISTANCE] (Térhatású hangszórók távolsága)</p> <p>Megjegyzés A [DISTANCE UNIT] használatával válthat a mértékegységek (láb vagy méter) között.</p> <p>[DISTANCE UNIT]</p> <p>A [SUR.L.DISTANCE]/[SUR.R.DISTANCE] esetében vált a mértékegységek (láb vagy méter) között.</p> <ul style="list-style-type: none"> • [METER]: Méter kijelzése. • [FEET]: Láb kijelzése. <p>[SUR.L.LEVEL]/[SUR.R.LEVEL] (Térhatású hangszórók szintje)</p> <p>Beállítja a térhatású (bal vagy jobb) hangfalak hangerejét -6,0 dB és +6,0 dB között (0,5 dB-es lépésenként).</p> <p>Megjegyzés A könnyebb beállítás érdekében a [TEST TONE] beállítást mindig állítsa [ON] állapotba.</p> <p>[TEST TONE]</p> <p>[ON]: A teszt hangjelzés sorban mindegyik hangszóróból megszólal. [OFF]: A teszt hangjelzés kikapcsolása.</p> <p>Megjegyzés Az [USB] bemenet kiválasztása esetén a teszt hangjelzés akkor sem hallható, ha a [TEST TONE] beállítása [ON]. Ne az [USB] bemenetet válassza ki.</p> <p>[LINK]</p> <ul style="list-style-type: none"> • [START]: Végrehajtja a vezeték nélküli erősítő és a mélynyomó manuális csatlakoztatását. A részleteket lásd: „A vezeték nélküli erősítő manuális csatlakoztatása” (16. oldal). A manuális csatlakozás megszakításához nyomja meg a BACK gombot. • [CANCEL]: Visszatér az előző, [LINK] szintre.

Elem	Funkció	
[AUDIO] (Hang-beállítások)	[DRC] (Dinamikatartomány vezérlése)	Filmek alacsony hangerővel való megtekintésekor hasznos. A DRC a Dolby Digital-források esetén alkalmazható. <ul style="list-style-type: none"> • [ON]: Az információtartalomnak megfelelően tömöríti a hangot. • [OFF]: Nincs hangtömörítés.
	[A.VOL] (Auto hangerő-szabályozás)	A csatlakoztatott eszköz bemeneti hangerejétől függően automatikusan beállítja a hangerőt. <ul style="list-style-type: none"> • [ON]: Automatikusan beállítja a hangerőt. • [OFF]: Kikapcsolás.
	[DUAL] (Kettős monó)	Ha a hangszórórendszer Dolby Digital multiplex jelet vesz, akkor multiplex hang használható. <ul style="list-style-type: none"> • [MAIN]: A rendszer a fő nyelv hangját játssza le. • [SUB]: A rendszer a feliratok nyelvének hangját játssza le. • [M/S]: A rendszer a fő nyelv és a feliratok nyelvének hangját is lejátssza.
		Megjegyzés Dolby Digital-jel vételéhez csatlakoztatni kell a tv-t vagy egyéb eszközt a megfelelő TV IN (OPTICAL) aljzathoz egy optikai digitális kábellel, vagy a HDMI OUT (TV (ARC)) aljzathoz egy HDMI-kábellel.
[HDMI] (HDMI-beállítások)	[CONTROL FOR HDMI]	<ul style="list-style-type: none"> • [ON]: Engedélyezi a HDMI-vezérlés funkciót. A HDMI-kábellel összekapcsolt eszközök képesek egymás vezérlésére. • [OFF]: Letiltja a HDMI-vezérlés funkciót.
	[TV AUDIO]	Kiválaszthatja, hogy a lejátszott hang a HDMI-kábel vagy az optikai digitális kábel bemenetén érkezen-e. <ul style="list-style-type: none"> • [AUTO]: Az észlelt hangot játssza le a HDMI-kábeltől vagy az optikai digitális kábeltől. Ha egy HDMI-kábelt vagy egy optikai digitális kábelt csatlakoztat, a hangszórórendszer a TV-bemenetre csatlakoztatott kábelt választja ki a lejátszáshoz. • [OPTICAL]: A rendszer a TV-bemenet TV IN (OPTICAL) aljzatán kapott hangot játssza le.
[BT] (BLUETOOTH-beállítások)	[POWER]	<ul style="list-style-type: none"> • [ON]: Bekapcsolja a BLUETOOTH funkciót. • [OFF]: Kikapcsolja a BLUETOOTH funkciót.
	[STANDBY]	Ha a hangszórórendszer rendelkezik párosítási információkkal, akkor is bekapcsolhatja a hangszórórendszert és lejátszhat zenét egy BLUETOOTH-eszközzel, ha a hangszórórendszer készenléti állapotban van. Ehhez kapcsolja be a BLUETOOTH készenléti üzemmódját. <ul style="list-style-type: none"> • [ON]: Bekapcsolja a BLUETOOTH készenléti üzemmódját. • [OFF]: Kikapcsolja a BLUETOOTH készenléti üzemmódját.
		Megjegyzés Ha a BLUETOOTH készenléti üzemmódja be van kapcsolva, a készenléti üzemmód energiafelhasználása megnő.

Elem	Funkció	
[USB] (USB-beállítások)	[REPEAT] (Lejátszási mód megismétlése) <ul style="list-style-type: none"> • [OFF]: Ismétlés kikapcsolva. Az összes zeneszám lejátszása. • [ONE]: Egy zeneszám ismétlése. • [FOLDER]: Az aktuális mappában található összes zeneszám ismétlése. • [RANDOM]: Az aktuális mappában található összes zeneszám lejátszása véletlenszerű sorrendben. • [ALL]: Az összes zeneszám ismétlése. 	
[SYSTEM] (Hangszórórendszer beállításai)	[AUTO STANDBY]	<ul style="list-style-type: none"> • [ON]: Bekapcsolja az automatikus készenléti funkciót. A hangszórórendszer automatikusan készenléti üzemmódba lép, ha körülbelül 20 percig nem üzemelteti. • [OFF]: Kikapcsolás.
	[VERSION] (Verzióadatok)	Megjelenik a hangszórórendszer aktuális firmware-verziója az elülső panel kijelzőjén.
	[SUR. AMP. INFO] (Vezeték nélküli erősítő verzióadatai)	<ul style="list-style-type: none"> • [LATEST]: A vezeték nélküli erősítő a legújabb verzió. • [PLEASE UPDATE]: A vezeték nélküli erősítő nem a legújabb verzió. • [NOT CONNECTED]: A vezeték nélküli erősítő nincs csatlakoztatva a mélynyomóhoz.
[RESET] (A hangszórórendszer visszaállítása)	[ALL RESET]	Visszaállíthatja a hangszórórendszer beállításait a gyári alapértékekre. A részleteket lásd: „A hangszórórendszer visszaállítása” (44. oldal).
[UPDATE] (A hangszórórendszer frissítése)	[START]	<p>A szoftverfrissítést azután indítsa el, hogy csatlakoztatta a hangszórórendszerhez azt az USB-memóriaeszközt, amelyen a szoftverfrissítési fájl található. Amikor elérhetővé válik egy szoftverfrissítés, a következő webhelyen adunk erről tájékoztatást:</p> <ul style="list-style-type: none"> • Az amerikai kontinensen élő ügyfeleinknek https://www.sony.com/am/support • Európai ügyfeleinknek https://www.sony.eu/support • Ázsia és a Csendes-óceáni térség, Óceánia, a Közel-Kelet és Afrika térségében élő ügyfeleinknek https://www.sony-asia.com/support <p>Megjegyzés Frissítés előtt ellenőrizze, hogy a vezeték nélküli erősítő be van-e kapcsolva, és csatlakozik-e a mélynyomóhoz.</p>
	[CANCEL]	Visszatér az előző, [UPDATE] szintre.

Az elülső panelen lévő kijelző és a jelzőfények fényerősségének módosítása (DIMMER)

Bizonyos esetekben azonban előfordulhat, hogy az elülső panel kijelzője nem kapcsol ki. Ebben az esetben az elülső panel fényerőssége a [DARK] beállításnak felel meg.

Az alábbiak fényerőssége módosítható.

- Elülső panel kijelzője
- BLUETOOTH jelzőfény
- A vezeték nélküli erősítőn található működésjelző

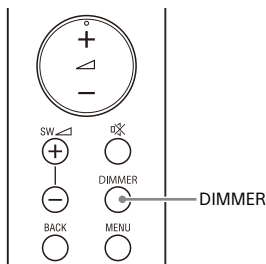

1 A kívánt beállítást a DIMMER ismételt megnyomásával választhatja ki.

Elülső panel kijelzője	Funkció
[BRIGHT]	Az elülső panel kijelzője és a jelzőfények fényesen világítanak.
[DARK]	Az elülső panel kijelzője és a jelzőfények nem fényesen világítanak.
[OFF]	Az elülső panel kijelzője ki van kapcsolva.

Megjegyzés

Ha az [OFF] beállítás van kiválasztva, az elülső panel kijelzője ki van kapcsolva. Bármelyik gomb megnyomására automatikusan bekapcsol, majd megint kikapcsol, ha nagyjából 10 másodpercig nem használja a hangszórórendszert.

Az energiafogyasztás csökkentése

Ha a hangszórórendszert az energiafogyasztás csökkentése mellett kívánja használni, módosítsa a következő beállításokat.

A hangszórórendszer kikapcsolása a használati állapot érzékelésével

Amikor bekapcsolja az automatikus készenléti funkciót, a hangszórórendszer automatikusan készenléti üzemmódba lép, ha azt körülbelül 20 percen át nem működteti, és ha a hangszórórendszer nem kap bemeneti jelet.

- 1** Állítsa a vonatkozó [SYSTEM] - [AUTO STANDBY] beállítást [ON] értékre.

Energiafogyasztás csökkentése készenléti üzemmódban

Az energiafogyasztás készenléti üzemmódban való csökkentéséhez állítsa a [BT] - [STANDBY] beállítást [OFF] értékre (34. oldal).

Hibaelhárítás

Ha a hangszórórendszer nem működik megfelelően, a következő sorrendben javítsa ki a problémát.

- 1 Ezzel a hibaelhárítási útmutatóval keresse meg a probléma okát és megoldását.
- 2 Állítsa alaphelyzetbe a hangszórórendszert.
A hangszórórendszer összes beállítása visszaáll az eredeti állapotra. A részleteket lásd: „A hangszórórendszer visszaállítása” (44. oldal).

Ha valamelyik probléma továbbra is fennáll, értesítse a legközelebbi Sony-forgalmazót.

Amikor javítást kér, vigye magával a rúdhangszórót, a mélynyomót, a vezeték nélküli erősítőt és térhatású hangszórókat is, még akkor is, ha úgy tűnik, hogy csak az egyikkel van probléma.

Tápellátás

A hangszórórendszer nem kapcsol be.

- Ellenőrizze a hálózati tápkábel megfelelő csatlakoztatását.
- Húzza ki a hálózati tápkábelt a fali aljzatból, majd pár perc múlva csatlakoztassa újra.

A hangszórórendszer automatikusan kikapcsol.

- Az automatikus készenléti funkció működik. Állítsa a [SYSTEM] - [AUTO STANDBY] beállítását [OFF] értékre (35. oldal).

A hangszórórendszer akkor sem kapcsol be, amikor a tv be van kapcsolva.

- Állítsa a [HDMI] - [CONTROL FOR HDMI] beállítását [ON] értékre (34. oldal). A tv-nek támogatnia kell a HDMI-vezérlést. Részleteket a tv kezelési útmutatójában talál.
- Ellenőrizze a tv hangszóró-beállításait. Bekapcsoláskor a hangszórórendszer szinkronizálódik a tv hangszóró-beállításával. Részleteket a tv kezelési útmutatójában talál.
- A tv-től függően előfordulhat, hogy ha a hang legutóbb a tv hangszóróiból szólt, akkor a hangszórórendszer nem kapcsol be a tv-vel összehangolt bekapcsolási funkcióval még akkor sem, ha bekapcsolja a tv-t.

A tv kikapcsolásakor a hangszórórendszer is kikapcsol.

- Ellenőrizze a HDMI-vezérlés beállítását (34. oldal). Ha a HDMI-vezérlés funkció be van kapcsolva, és a hangszórórendszer a tv-bemenetről kapja a jelet, akkor a tv kikapcsolásakor a hangszórórendszer automatikusan kikapcsol.

A hangszórórendszer akkor sem kapcsol ki, amikor a tv ki van kapcsolva.

- Ellenőrizze a HDMI-vezérlés beállítását (34. oldal). A tv kikapcsolásakor a hangszórórendszer csak akkor kapcsol ki automatikusan, ha a tv-bemenetről kapja a jelet. A tv-nek támogatnia kell a HDMI-vezérlést. Részleteket a tv kezelési útmutatójában talál.

Kép

Nincs kép vagy a kép nem megfelelően jelenik meg.

- Válassza ki a megfelelő bemenetet.
- Ha annak ellenére sincs kép, hogy a TV bemenet lett kiválasztva, akkor a tv

távvezérlőjével válassza ki a kívánt tv-csatornát.

- Húzza ki a megfelelő HDMI-kábelt, majd dugja vissza. Győződjön meg róla, hogy a kábel megfelelően csatlakozik.

Hang

A hangszórórendszer nem tud kapcsolódni a tv-hez a BLUETOOTH funkcióval.

- Ha a hangszórórendszert és a tv-t HDMI-kábellel csatlakoztatja, akkor a rendszer kikapcsolja a BLUETOOTH-kapcsolatot. Válassza le a HDMI-kábelt, majd kezdje az elejétől a csatlakoztatási műveletet (17. oldal).

A tv hangja nem hallható a hangszórórendszeren.

- Ellenőrizze a hangszórórendszerhez és a tv-hez csatlakoztatott HDMI-kábel vagy az optikai digitális kábel típusát és kapcsolatát (lásd a mellékelt Használatbavételi útmutatót).
- Válassza le a tv és a hangszórórendszer csatlakoztatására szolgáló kábeleket, majd ügyeljen rá, hogy megfelelően csatlakoztassa őket újra. Húzza ki a tv és a hangszórórendszer hálózati tápkábeleit a fali aljzatból, majd csatlakoztassa őket újra.
- Ha a hangszórórendszert és a tv-t csak HDMI-kábellel csatlakoztatja, akkor ellenőrizze az alábbiakat.
 - A csatlakoztatott tv HDMI-aljzata „ARC” felirattal van ellátva.
 - A tv HDMI-vezérlési funkciója be van kapcsolva.
 - A tv ARC funkciója engedélyezve van.
 - A HDMI-vezérlés be van kapcsolva a hangszórórendszeren (34. oldal).
- Ha a tv nem kompatibilis az Audio Return Channel funkcióval, akkor csatlakoztasson egy optikai digitális kábelt (lásd a mellékelt Használatbavételi útmutatót). Ha a tv

nem kompatibilis az Audio Return Channel funkcióval, akkor a tv hangja nem hallható a hangszórórendszeren még akkor sem, ha a hangszórórendszer a tv HDMI IN-aljzatához van csatlakoztatva.

- Ha a tv optikai bemeneti csatlakozójához csatlakoztatott eszköz hangja nem hallható, próbálja ki a következőt.
 - Csatlakoztassa a kábeldekódert vagy műholdvevőt közvetlenül a hangszórórendszer TV IN (OPTICAL)-aljzatához.
- A TV-bemenetet az INPUT gomb többszöri megnyomásával választhatja ki (20. oldal).
- Növelje a tv hangerejét, vagy oldja fel a némítást.
- A tv és a hangszórórendszer bekapcsolási sorrendjétől függően előfordulhat, hogy a hangszórórendszer le van némítva. Ilyen esetben először a tv-t kapcsolja be, majd utána a hangszórórendszert.
- A tv (BRAVIA) hangszóróinak beállítása legyen Audiorendszer. A tv beállításával kapcsolatos információkat a tv kezelési útmutatójában találja.
- Ellenőrizze a tv hangkimenetét. A tv-beállításokat a tv kezelési útmutatójában tekintheti meg.
- A hangszórórendszer támogatja a Dolby Digital és PCM hangformátumokat. Amikor nem támogatott formátumot játszik le, állítsa a tv (BRAVIA) digitális hangkimenet-beállítását „PCM” formátumra. Részleteket a tv kezelési útmutatójában talál.

A hang a hangszórórendszer és a tv hangszóróiból is hallatszik.

- Változtassa meg a tv hangkimenet-beállítását, hogy a külső hangszórókból érkezen a hang.
- Állítsa minimálisra a tv hangerejét.

Egyáltalán nem vagy csak nagyon halkán hallható hang a mélynyomóból.

- Győződjön meg róla, hogy a mélynyomó hálózati kábele megfelelően van csatlakoztatva (lásd a mellékelt Használatbavételi útmutatót).
- Nyomja meg a SW \triangleleft + gombot a távvezérlőn a mélynyomó hangerejének növeléséhez (11. oldal).
- A mélynyomó basszus hangokat ad ki. Ha a bemeneti forrás alig tartalmaz basszushangokat (ilyenek például a tv-műsorok), akkor előfordulhat, hogy a mélynyomó hangja nehezen hallható.
- Amikor szerzőjog-védelmi technológiával (HDCP) kompatibilis tartalmakat játszik le, nem hallható hang a mélynyomóból.

Egyáltalán nem, vagy csak nagyon halkán hallható a hangszórórendszerhez csatlakoztatott eszköz hangja a hangszórórendszerrel.

- Nyomja meg a \triangleleft + gombot, és ellenőrizze a hangerőszintet (11. oldal).
- Nyomja meg a \otimes vagy a \triangleleft + gombot a némítás kikapcsolásához (11. oldal).
- Ellenőrizze, hogy a megfelelő bemeneti forrás van-e kiválasztva. Az INPUT gomb többszöri megnyomásával más bemeneti forrásokat is kipróbálhat.
- Ellenőrizze, hogy a hangszórórendszer és a csatlakoztatott eszköz kábelei megfelelően vannak-e csatlakoztatva.
- Ha a csatlakoztatott készülék támogatja a mintavételi sűrűség növelése funkciót, kapcsolja ki.

A térhatású hang nem hallható.

- A bemenő jeltől függően előfordulhat, hogy a készülék nem tud megfelelő térhatású hangot kiadni. A hallgatott műsortól vagy

lemeztől függően előfordulhat, hogy az effektest alig lehet észrevenni.

- Többcsatornás hang lejátszásához ellenőrizze a hangszórórendszerhez csatlakoztatott eszköz digitális hangkimenetének beállítását. A részleteket lásd a csatlakoztatott eszköz használati útmutatójában.

A hangszórórendszer és a tv által kiadott hang erőssége akkor is különbözik, ha a hangerő a hangszórórendszeren és a tv-n ugyanarra az értékre van beállítva.

- Ha a HDMI-vezérlés funkció be van kapcsolva, a hangszórórendszer hangerejének értéke a tv hangerejeként jelenhet meg a tv-n. A hangszórórendszer és a tv által kiadott hang erőssége akkor is különbözik, ha a hangerő a hangszórórendszeren és a tv-n ugyanarra az értékre van beállítva. A hangszórórendszer és a tv által kiadott hang erőssége az eszközök hangfeldolgozó jellemzőitől függően különbözik, így ez nem jelent hibás működést.

A Hang megszakad például tv-műsorok megtekintésekor vagy Blu-ray lemez lejátszásakor.



- Ellenőrizze a Hang üzemmód beállítását (27. oldal). Ha a Hang üzemmód beállítása [AUTO SOUND], akkor előfordulhat, hogy a hang megszakad, amikor a rendszer automatikusan megváltoztatja a Hang üzemmódot az éppen lejátszott műsornak megfelelően. Ha ki szeretné kapcsolni a Hang üzemmód automatikus módosítását, akkor adjon meg egy, az [AUTO SOUND]-tól elerő beállítást.

A tv hangja a hangszórórendszeren késik a képhez képest.

- A hangforrástól függően időbeli eltérések fordulhatnak elő a hang és a kép között. A hangot a képhez igazíthatja, ha a tv rendelkezik képkésleltetési funkcióval.

Vezeték nélküli erősítő

Egyáltalán nem vagy csak nagyon halkan hallható hang a vezeték nélküli erősítőből.

- Győződjön meg arról, hogy a vezeték nélküli erősítő működésjelzője zölden vagy borostyánsárgán világít.
- Ha a vezeték nélküli erősítő működésjelzője nem világít, próbálkozzon a következővel.
 - Győződjön meg róla, hogy a vezeték nélküli erősítő hálózati tápkábele megfelelően van csatlakoztatva.
 - Nyomja meg a vezeték nélküli erősítő  (tápkapcsoló) gombját, hogy bekapcsolja az erősítőt.
- Ha a vezeték nélküli erősítő működésjelzője zölden vagy borostyánsárgán lassan villog vagy vörösen világít, próbálkozzon a következővel.
 - Vigye közelebb a vezeték nélküli erősítőt a mélynyomóhoz, hogy a vezeték nélküli erősítő működésjelzője zölden vagy borostyánsárgán világítson.
 - Kövesse a következő szakasz lépéseit: „A vezeték nélküli erősítő manuális csatlakoztatása” (16. oldal).
- Ha a vezeték nélküli erősítő működésjelzője vörösen villog, a  (tápkapcsoló) megnyomásával kapcsolja ki a vezeték nélküli erősítőt, és ellenőrizze, hogy nem takarta-e el valami a szellőzőnyílásait.
- Gondoskodjon róla, hogy a [SPEAKER] – [MULTI SPEAKER] beállítása [ON] legyen (33. oldal). Ha a [SPEAKER] – [MULTI SPEAKER] beállítása [OFF], akkor egy 2 csatornás forrás hangjának lejátszásakor nem hallható hang a térhatású hangszórókból.

A hang szakadozik vagy zajos.

- Ha van a közelben egy elektromágneses hullámokat generáló eszköz, például egy vezeték

nélküli LAN vagy egy használatban lévő mikrohullámú sütő, helyezze távolabb tőle a hangszórórendszert.

- Ha a mélynyomó és a vezeték nélküli erősítő között van valamilyen akadály, tegye arrébb vagy vegye el onnan.
- Ne takarja le a mélynyomó tetejét fémből készült tárgyakkal, például tv-kerettel vagy más egyéb tárggyal. A vezeték nélküli funkciók instabillá válhatnak.
- Helyezze a lehető legközelebb egymáshoz a mélynyomót és a vezeték nélküli erősítőt.
- Állítsa át az esetlegesen a közelben lévő vezeték nélküli LAN-útválasztó vagy számítógép vezeték nélküli LAN-frekvenciáját az 5 GHz-es tartományra.
- Állítsa át a tv vagy a Blu-ray Disc-lejátszó hálózati kapcsolatát vezeték nélkülről vezetékre.

USB-eszköz csatlakoztatása

A rendszer nem ismeri fel az USB-eszközt.

- Próbálja meg a következőket:
 - ① Kapcsolja ki a hangszórórendszert.
 - ② Távolítsa el, majd csatlakoztassa ismét az USB-eszközt.
 - ③ Kapcsolja be a hangszórórendszert.
- Győződjön meg arról, hogy az USB-eszköz megfelelően csatlakozik az  (USB) porthoz.
- Ellenőrizze, hogy az USB-eszköz vagy a kábel sérült-e.
- Győződjön meg arról, hogy az USB-eszköz be van kapcsolva.
- Ha az USB-eszköz USB-elosztón keresztül van csatlakoztatva, válassza le, és csatlakoztassa az USB-eszközt közvetlenül a mélynyomóhoz.

Mobileszköz csatlakoztatása

Nem létesíthető BLUETOOTH-kapcsolat.

- Győződjön meg róla, hogy a mélynyomó BLUETOOTH-jelzőfényre világít (23. oldal).
- Ellenőrizze, hogy a csatlakoztatni kívánt BLUETOOTH-eszköz, illetve annak BLUETOOTH funkciója be van-e kapcsolva.
- Vigye a BLUETOOTH-eszközt közel a mélynyomóhoz.
- Párosítsa ismét a hangszórórendszert és a BLUETOOTH-eszközt. Előfordulhat, hogy ehhez először törölnie kell a BLUETOOTH-eszköz és a hangszórórendszer párosítását.
- Ha a [BT] – [POWER] beállítása [OFF], állítsa [ON] értékre (34. oldal).

A párosítás nem végezhető el.

- Vigye a BLUETOOTH-eszközt közel a mélynyomóhoz.
- Ellenőrizze, hogy a hangszórórendszer vételét nem zavarja-e vezeték nélküli LAN-eszköztől, más 2,4 GHz-es vezeték nélküli eszköztől vagy mikrohullámú sütőtől származó interferencia. Ha elektromágneses sugárzást gerjesztő eszköz működik a közelben, akkor vigye távolabb a hangszórórendszertől.
- Előfordulhat, hogy nem lehet párosítani az eszközöket, ha más BLUETOOTH-eszközök is vannak a rendszer közelében. Ebben az esetben kapcsolja ki a többi BLUETOOTH-eszközt.

A csatlakoztatott BLUETOOTH-mobileszköz hangja nem hallható a hangszórórendszeren.

- Győződjön meg róla, hogy a mélynyomó BLUETOOTH-jelzőfényre világít (23. oldal).
- Vigye a BLUETOOTH-eszközt közel a mélynyomóhoz.
- Ha elektromágneses sugárzást kibocsátó eszköz, például vezeték nélküli LAN, más BLUETOOTH-eszköz

vagy mikrohullámú sütő működik a közelben, akkor vigye azt messzebb a hangszórórendszertől.

- Helyezze távolabb az USB 3.0 eszközt és a kábelét a hangszórórendszertől.
- Távolítsa el a hangszórórendszert és a BLUETOOTH-eszköz közötti esetleges akadályokat, vagy vigye tőlük távolabb a hangszórórendszert.
- Helyezze át máshová a csatlakoztatott BLUETOOTH-eszközt.
- Állítsa át az esetlegesen a közelben lévő vezeték nélküli LAN-útválasztó vagy számítógép vezeték nélküli LAN-frekvenciáját az 5 GHz-es tartományra.
- Növelje a hangerőt a csatlakoztatott BLUETOOTH-eszközön.

A hang nincs szinkronban a képpel.

- Előfordulhat, hogy filmnézés közben a hang kissé késik a képhez képest.

Távvezérlő

A hangszórórendszer távvezérlője nem működik.

- Mutasson a távvezérlővel a mélynyomó távvezérlő-érzékelőjére (8. oldal).
- Távolítsa el minden akadályt a távvezérlő és a mélynyomó közül.
- Cserélje ki a távvezérlő mindkét elemét, ha azok már merülőfélben vannak.
- Ellenőrizze, hogy a megfelelő gombot nyomta-e meg a távvezérlőn.

A tv távvezérlője nem működik.

- Úgy helyezze el a rúdhangszórót, hogy az ne takarja el a tv távvezérlőjének érzékelőjét.

Egyéb

A HDMI-vezérlés nem működik megfelelően.

- Ellenőrizze a hangszórórendszer csatlakozását (lásd a mellékelt Használatbavételi útmutatót).

- Engedélyezze a tv-n a HDMI-vezérlési funkciót. Részleteket a tv kezelési útmutatójában talál.
- Várjon egy rövid ideig, majd próbálkozzon ismét. Ha leválasztja a hangszórórendszert, akkor egy ideig nem tud műveleteket végrehajtani. Várjon legalább 15 másodpercet, majd próbálkozzon ismét.
- A hangszórórendszerhez csatlakoztatott eszközöknek támogatniuk kell a HDMI-vezérlést.
- Engedélyezze a HDMI-vezérlést a hangszórórendszerhez csatlakoztatott eszközökön. Részleteket az eszközök kezelési útmutatójában talál.
- A HDMI-vezérléssel vezérelhető eszközök típusát és számát a HDMI CEC szabvány a következőképpen korlátozza:
 - Felvevőeszközök (Blu-ray Disc-felvevő, DVD-felvevő stb.): legfeljebb 3 eszköz
 - Lejátszóeszközök (Blu-ray Disc-lejátszó, DVD-lejátszó stb.): legfeljebb 3 eszköz
 - Tunerhez kapcsolódó eszközök: legfeljebb 4 eszköz
 - Audiorendszer (fülhallgatóegység/fejhallgató): legfeljebb 1 eszköz (a hangszórórendszer használja)

A [PROTECT] felirat jelenik meg a mélynyomó elülső panelének kijelzőjén, a rendszer elnémul, és a távvezérlőn vagy mélynyomón csak a  (bekapcsoló) gomb működik.

- A védelmi funkció aktiválódott. Nyomja meg a  (bekapcsoló) gombot a hangszórórendszer kikapcsolásához, és válassza le a hálózati kábelt, majd ellenőrizze az alábbi elemeket.
 - Győződjön meg arról, hogy semmi sem takarja a mélynyomó szellőzőnyílásait, majd egy idő után kapcsolja vissza a hangszórórendszert.
 - Amikor a hangszórórendszer az USB-kapcsolatot használja, távolítsa

el az USB-eszközt, és kapcsolja be a hangszórórendszert. Ha a hangszórórendszer megfelelően működik, akkor a csatlakoztatott USB-eszköz áramerőssége meghaladja a hangszórórendszer 500 mA-es maximális kimeneti áramerősségét, máskülönben az USB-eszköz rendellenesen működhet.

A mélynyomó elülső panelének kijelzője nem világít.

- Nyomja meg a DIMMER gombot, hogy a fényerőt [BRIGHT] vagy [DARK] értékre állítsa, ha [OFF] állapotban van (36. oldal).

A tv érzékelői nem működnek megfelelően.

- A rúdhangszóró blokkolhat bizonyos érzékelőket (például a fényerősség-érzékelőt), a tv távvezérlőjének vevőegységét, az infravörös 3D szemüvegrendszert támogató 3D tv-hez tartozó 3D szemüvegek kibocsátóit, illetve a vezeték nélküli kommunikációt. Vigye távolabb a rúdhangszórót a tv-től olyan távolságra, amely lehetővé teszi a részegységek megfelelő működését. Az érzékelők és a távvezérlő vevőegységének helyével kapcsolatban tekintse meg a tv kezelési útmutatóját.

A vezeték nélküli funkció (a BLUETOOTH-funkció vagy a vezeték nélküli erősítő) működése instabil.

- A tv-n kívül ne tegyen fémtárgyakat a hangszórórendszer közelébe.

A hangszórórendszer nem működik megfelelően (a [DEMO] szöveg jelenik meg az elülső panel kijelzőjén).

- A hangszórórendszer bemutató üzemmódban van. A bemutató üzemmódból való kilépéshez állítsa alaphelyzetbe a hangszórórendszert. Ehhez nyomja meg és tartsa lenyomva a  (bekapcsoló) és a -

(hangerő) gombot a mélynyomón több mint 5 másodpercig (44. oldal).

Amikor az INPUT gomb megnyomásával az USB-bemenetről tv-bemenetre vált, megjelenik az üzenet.

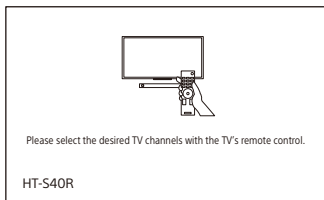

* Ez a képernyő az angol verziót mutatja.

→ Válassza ki a tv programot a tv távvezérlőjével.

A hangszórórendszer visszaállítása

Ha a hangszórórendszer még mindig nem működik megfelelően, a következőképpen állíthatja alaphelyzetbe.

- 1 Nyomja meg a MENU gombot.**
Megjelenik a [CURRENT STATUS] felirat az elülső panel kijelzőjén.
- 2 A ▲/▼ gombbal válassza ki a [RESET] lehetőséget, majd nyomja meg az ENTER gombot.**
- 3 A ▲/▼ gombbal válassza ki az [ALL RESET] lehetőséget, majd nyomja meg az ENTER gombot.**
- 4 A ▲/▼ gombbal válassza ki a [START] lehetőséget, majd nyomja meg az ENTER gombot.**

Valamennyi beállítás visszaáll az eredeti állapotra.

A visszaállítás visszavonása

Válassza ki a [CANCEL] elemet a 4. lépésben.

Ha nem tudja visszaállítani a rendszert a Beállítások menüből

Ehhez nyomja meg és tartsa lenyomva a  (bekapcsoló) és a - (hangerő) gombot a mélynyomón több mint 5 másodpercig.

A beállítások visszaállnak az eredeti állapotra.

Megjegyzés

A visszaállítás miatt elveszhet a rendszer és a vezeték nélküli erősítő közötti kapcsolat. Ilyen esetben végezze el „A vezeték nélküli erősítő manuális csatlakoztatása” (16. oldal) szakasz lépéseit.

További információk

Műszaki adatok

Mélynyomó (SA-WS40R)

Erősítőre vonatkozó szakasz

KIMENŐ TELJESÍTMÉNY (névleges)

Elülső bal + elülső jobb: 50 W + 50 W
(8 ohm, 1 kHz, 1% THD)

KIMENŐ TELJESÍTMÉNY (viszonyított)

Elülső bal/elülső jobb/középső: 90 W
(csatornánként 8 ohm, 1 kHz)
Mélynyomó: 180 W (4 ohm, 100 Hz)

Bemenetek

TV IN (OPTICAL)

USB

ANALOG IN

Kimenet

HDMI OUT (TV (ARC))

HDMI-re vonatkozó szakasz

Csatlakozó

A típusú (19 tűs)

USB szakasz

↓ (USB)-port:

A típus

BLUETOOTH-ra vonatkozó szakasz

Kommunikációs rendszer

BLUETOOTH specifikáció, 5.0-ás verzió

Kimenet

BLUETOOTH Power Class 1 specifikáció

Legnagyobb kommunikációs távolság:

A hatótáv látótengelyben kb.
10 méter¹⁾

Frekvenciasáv

2,4 GHz (2,4000 GHz – 2,4835 GHz)

Maximális kimeneti teljesítmény

< 14 dBm

Modulációs módszer

FHSS (Freq Hopping Spread Spectrum)

Kompatibilis BLUETOOTH-profilok²⁾

A2DP (Advanced Audio Distribution Profile)

AVRCP (Audio Video Remote Control Profile)

Támogatott kodek³⁾

SBC⁴⁾

Átviteli tartomány (A2DP)

20 Hz – 20 000 Hz (Mintavételi frekvencia: 32 kHz, 44,1 kHz, 48 kHz)

- 1) A tényleges távolság olyan tényezőktől függ, mint például az eszközök közötti akadályok, a mikrohullámú sütő körüli mágneses mezők, a sztatikus elektromosság, vezeték nélküli telefon használata, a vétel érzékenysége, az operációs rendszer, a szoftveralkalmazások stb.
- 2) A standard BLUETOOTH-profilok jelölik az eszközök közötti BLUETOOTH-kommunikáció célját.
- 3) Kodek: Az audiojelek tömörítési és átalakítási formátuma
- 4) Alsáv kodek (Subband Codec) rövidítése

Hangsugárzók

Hangszórórendszer

Mélynyomó rendszer, Basszusreflex

Hangszóró

160 mm, kúp típusú

Általános jellemzők

Áramellátási követelmények

220 V – 240 V AC, 50 Hz/60 Hz

Energiafogyasztás

Bekapcsolva: 55 W

Készenléti módban: 0,5 W vagy

kevesebb (energiatakarékos mód)

(Ha a [HDMI] [CONTROL FOR HDMI]

beállítása és a [BT] [STANDBY]

beállítása [OFF] állapotba van állítva)

Készenléti módban: 2 W vagy

kevesebb*

(Ha a [CONTROL FOR HDMI] – [HDMI] és

a [STANDBY] – [BT] [ON] állapotba van

állítva)

* A hangszórórendszer automatikusan energiatakarékos módba lép, ha nincs HDMI-kapcsolat, vagy nincsenek BLUETOOTH-párosítási előzmények.

Méretek* (kb.) (szé/ma/mé)

192 mm × 387 mm × 366 mm

* A kiálló részeket nem számítva

Tömeg (kb.)

7,8 kg

Rúdhangszóró (SS-S40R)

Hangszórórendszer

Teljes tartományú hangszórórendszer,
Basszusreflex

Hangszóró

42 mm × 100 mm, kúp típusú

Méreték* (kb.) (szé/ma/mé)

900 mm × 52 mm × 74,5 mm

* A kiálló részeket nem számítva

Tömeg (kb.)

2 kg

Vezeték nélküli erősítő (TA-S40RWR)

KIMENŐ TELJESÍTMÉNY (viszonyított)

Térhatású bal/Térhatású jobb: 75 W
(csatornánként 4 ohm, 1 kHz)

Áramellátási követelmények

220 V – 240 V AC, 50 Hz/60 Hz

Energiafogyasztás

Bekapcsolva: 20 W

Készenléti módban: 0,5 W vagy
kevesebb

Méreték* (kb.) (szé/ma/mé)

160 mm × 52 mm × 160 mm

* A kiálló részeket nem számítva

Tömeg (kb.)

0,8 kg

Térhatású hangszórók (SS-SS40R)

Hangszórórendszer

Teljes tartományú hangszórórendszer,
Basszusreflex

Hangszóró

65 mm, kúp típusú

Méreték* (kb.) (szé/ma/mé)

83 mm × 180 mm × 74,5 mm

* A kiálló részeket nem számítva

Tömeg (kb.)

0,6 kg

Vezeték nélküli jeladóra/ vevőegységre vonatkozó szakasz

Frekvenciasáv

2,4 GHz (2,404 GHz – 2,476 GHz)

Maximális kimeneti teljesítmény

< 10 dBm

Modulációs módszer

GFSK

Mellékelt tartozékok

- Távvezérlő (1)
- R03 (AAA méretű) elem (2)
- FALRA SZERELÉSI SABLON (1)
- Optikai digitális kábel (1)
- Hálózati tápkábel (2)
- Használatbavételi útmutató
- Kezelési útmutató (ez a dokumentum)

A kialakítás és a műszaki adatok előzetes bejelentés nélkül megváltozhatnak.

Lejátszható fájlformátusok

Kodek	Kiterjesztés
MP3 (MPEG-1 Audio Layer III)	.mp3
WMA9 szabvány	.wma
LPCM (2 csat.)	.wav

Megjegyzések

- A fájlformátumtól, a fájlkódolástól és a rögzítés körülményeitől függően előfordulhat, hogy egyes fájlok nem játszhatók le, vagy hang nélkül játszhatók le.
- Előfordulhat, hogy egyes számítógépen szerkesztett fájlok nem játszhatók le.
- A hangszórórendszer nem játszik le kódolt – például DRM vagy veszteségmentes tömörítésű – fájlokat.
- A hangszórórendszer az USB-eszközökön a következő fájlokat és mappákat ismeri fel:
 - legfeljebb 200 mappa (beleértve az üres mappákat és gyökérmappákat)
 - legfeljebb 200 zeneszám egy mappában
 - legfeljebb a 8. rétegben lévő mappák (beleértve a gyökérmappát is)
- A hangszórórendszerrel egyes USB-eszközök nem használhatók.
- A hangszórórendszer felismeri a Mass Storage Class- (MSC-) eszközöket.
- A mintavételi frekvencia legfeljebb 48 kHz.

Támogatott bemeneti hangformátumok

A hangszórórendszerben használható hangformátumok a következők.

- Dolby Digital
- Lineáris PCM, 2 csat. (legfeljebb 48 kHz)

A BLUETOOTH-kommunikáció

- A BLUETOOTH-eszközök ne legyenek egymástól 10 méternél távolabb, és ne legyenek köztük akadályok. A következő körülmények csökkenthetik a hatékony kommunikációs távolságot.
 - Ha egy személy, valamilyen fémtárgy, fal vagy más akadály az egymással BLUETOOTH-kapcsolatban álló eszközök közé áll vagy kerül
 - Aktív vezeték nélküli LAN-kapcsolat jelenléte
 - Használatban lévő mikrohullámú sütő van a közelben
 - Egyéb elektromágneses hullámok jelenléte
- A BLUETOOTH-eszközök és a vezeték nélküli LAN (IEEE 802.11b/g/n) ugyanazt a frekvenciasávot (2,4 GHz) használják. Ha vezeték nélküli LAN-nal kompatibilis eszköz közelében használja a BLUETOOTH-eszközt, elektromágneses interferencia léphet fel. Ez alacsonyabb adatátviteli sebességet és zajt okozhat, vagy meg is akadályozhatja a csatlakozást. Ilyen esetben próbálkozzon az alábbi megoldásokkal:
 - A használatban lévő hangszórórendszer legalább 10 méterre legyen a vezeték nélküli LAN-eszköztől.
 - Kapcsolja ki a vezeték nélküli LAN-eszközt, amikor a BLUETOOTH-eszközt annak 10 méteres körzetén belül használja.
 - Helyezze a hangszórórendszert és a BLUETOOTH-eszközt a lehető legközelebb egymáshoz.
- A hangszórórendszer által kibocsátott rádióhullámok megzavarhatják egyes gyógyászati segédeszközök működését. Mivel ez a zavar hibás működést eredményezhet, mindig kapcsolja ki a hangszórórendszert és a BLUETOOTH-eszközt a következő helyeken:
 - Kórházakban, vonatokon, repülőgépeken, benzinkutakon, valamint olyan egyéb helyeken, ahol gyúlékony gáz lehet a közelben

– Automata ajtók vagy tűzriasztók közelében

- A hangszórórendszer támogatja a BLUETOOTH-specifikációnak megfelelő biztonsági funkciókat, hogy gondoskodni lehessen a kapcsolat biztonságáról a BLUETOOTH technológiát használó kommunikáció során. Előfordulhat azonban, hogy ez a biztonsági szint a beállítások vagy más tényezők függvényében önmagában nem elegendő, ezért legyen körültekintő, amikor BLUETOOTH-kapcsolaton keresztül kommunikál.
- A Sony semmilyen módon nem vállal felelősséget a BLUETOOTH technológiát használó kommunikáció során bekövetkezett adatszivárgásból eredő károkkért és egyéb veszteségekért.
- A BLUETOOTH-kommunikációt nem feltétlenül lehet kialakítani minden, a hangszórórendszerrel megegyező profilú BLUETOOTH-eszközzel.
- A hangszórórendszerhez csatlakoztatott BLUETOOTH-eszközöknek meg kell felelniük a Bluetooth SIG, Inc. által előírt BLUETOOTH-specifikációnak, és megfelelő hitelesítéssel kell rendelkezniük. Még akkor is, ha a csatlakoztatni kívánt eszköz megfelel a BLUETOOTH-specifikációnak, előfordulhat, hogy a BLUETOOTH-eszköz jellemzői vagy beállításai miatt a csatlakoztatás nem sikerül, esetenként pedig más vezérlési, kijelzési vagy működési módot eredményez.
- A hangszórórendszerhez kapcsolt BLUETOOTH-eszköztől, a kommunikációs környezettől vagy a használati környezettől függően zaj keletkezhet, vagy elnémulhat a hang.

Ha a hangszórórendszerrel kapcsolatban bármilyen kérdése vagy problémája van, kérjük, forduljon a legközelebbi Sony-forgalmazóhoz.

Övintézkedések

Biztonság

- Ha a hangszórórendszerbe szilárd tárgy vagy folyadék kerül, akkor áramtalanítsa a hangszórórendszert, és a további használat előtt ellenőriztesse szakemberrel.
- Ne érjen nedves kézzel a hálózati tápkábelhez. Ez áramütést okozhat.
- Ne álljon a rúdhangszóróra, a mélynyomóra és a térhatású hangszórókra, mert leeshet és megsérülhet, illetve a hangszórórendszer megrongálódhat.

Aramellátás

- A hangszórórendszer bekapcsolása előtt ellenőrizze, hogy a helyi hálózati feszültség megegyezik-e a rendszer tápfeszültségével. A tápfeszültséget a mélynyomó hátulján található típus tábla tünteti fel.
- Ha hosszú ideig nem használja a hangszórórendszert, akkor válassza le a hálózati feszültségről. A hálózati tápkábelt a csatlakozónál fogva húzza ki, soha ne a kábelnél fogva.
- A hálózati tápkábelt csak minősített szakszervizben szabad kicserélni.

Hőtermelés

A hangszórórendszer használat közben felmelegszik, de ez nem jelent hibát. Ha a hangszórórendszert folyamatosan nagy hangerővel használja, akkor jelentősen emelkedik a hangszórórendszer hőmérséklete. Az égési sérülés elkerülése érdekében ne érintse meg a hangszórórendszert.

Elhelyezés

- A hangszórórendszert megfelelő szellőzésű helyen állítsa fel, így megelőzhető a túlmelegedés, és nő a hangszórórendszer élettartama.
- A hangszórórendszert ne helyezze el hőforrás közelében, közvetlen napsütésnek, nagy pornak vagy rázkódásnak kitett helyen.

- Ne helyezze a rúdhangszórót, a mélynyomót és a térhatású hangszórókat puha felületre (szőnyegre, takaróra stb.), és ne tegyen semmit a rúdhangszóró, mélynyomó és térhatású hangszóró hátuljára, ami eltakarhatja a szellőzőnyílásokat, mert ez meghibásodást okozhat.
- Ha a hangszórórendszert tv-vel, videomagnóval vagy kazettás magnetofonkészülékkel együtt használja, akkor zaj keletkezhet, és romolhat a képminőség. Ebben az esetben vigye távolabb a hangszórórendszert a tv-től, videomagnótól vagy kazettás magnetofonkészüléktől.
- Ügyeljen arra, hogy ha a hangszórórendszert speciálisan kezelt (viaszozott, olajozott, polírozott stb.) padlón helyezi el, akkor a padló szennyeződhet vagy elszineződhet.
- Vigyázzon, nehogy a rúdhangszóró, a mélynyomó és a térhatású hangszórók sarkai sérülést okozzanak.
- Ha falra szereli a készüléket, biztosítson legalább 3 cm távolságot a rúdhangszóró és a térhatású hangszóró alatt.

Használat

Másik eszköz csatlakoztatása előtt kapcsolja ki a hangszórórendszert, és válassza le a hálózati feszültségről.

Ha a közelben üzemelő tv-készülék képernyőjén elállítódnak a színek

Bizonyos típusú tv-ken elállíthatnak a színek.

- Ha a színek elállítódását tapasztalja, kapcsolja ki a tv-t, majd 15–30 perc múlva ismét kapcsolja be.
- Ha ezután is jelentkezik a színek elállítódása...
Helyezze a hangszórórendszert távolabb a tv-től.

Tisztítás

A hangszórórendszert száraz, puha ruhával tisztítsa. Ne használjon semmilyen súrolóeszközt, súrolószert és oldószert, például alkoholt vagy benzint.

Tudnivalók a mélynyomó kezeléséről

Ne tegye a kezét a mélynyomó nyílásába, amikor felemeli. Magsérülhet a hangszóró. A mélynyomót az aljánál fogva emelje fel.

Ha a hangszórórendszerrel kapcsolatban bármilyen kérdése vagy problémája van, kérjük, forduljon a legközelebbi Sony-forgalmazóhoz.

Szerzői jogok és védjegyek

Ez a hangszórórendszer Dolby® Digital rendszert tartalmaz.

* A gyártás a Dolby Laboratories licencengedélyével történt. A Dolby, a Dolby Audio és a dupla D szimbólum a Dolby Laboratories védjegyei.

A HDMI és a HDMI High-Definition Multimedia Interface kifejezések, valamint a HDMI embléma a HDMI Licensing Administrator, Inc. védjegyei vagy bejegyzett védjegyei az Amerikai Egyesült Államokban és más országokban.

A BLUETOOTH® jelzés és emblémák a Bluetooth SIG, Inc. tulajdonában lévő bejegyzett védjegyek, ezeket a Sony Corporation licencmegállapodás keretében használja. Minden egyéb védjegy, illetve kereskedelmi név az adott tulajdonosok birtokában van.

A „BRAVIA” embléma a Sony Corporation védjegye.

A „PlayStation” a Sony Interactive Entertainment Inc. bejegyzett védjegye vagy védjegye.

Az MPEG Layer-3 audiókódolási technológia és szabadalom használatát a Fraunhofer IIS és a Thomson engedélyezte.

A Windows Media a Microsoft Corporation védjegye vagy bejegyzett védjegye az Amerikai Egyesült Államokban és/vagy más országokban.

A termék bizonyos részeit a Microsoft Corporation szellemi tulajdonhoz fűződő jogai védik. Az ilyen technológiák közzététele, illetve a terméken kívüli felhasználása kizárólag a Microsoft vagy egy hivatalos Microsoft leányvállalat engedélyével lehetséges.

Minden egyéb védjegy a megfelelő tulajdonos védjegye.

Tárgymutató

Gombok

DIMMER 36
NIGHT 28
VOICE 28

A

ARC 9
Audio DRC 34
Audio Return Channel 9
Automatikus készenlét 35

B

Beállítások
 BLUETOOTH 34
 Fényerősség 36
 Hang 34
 Hangszóró 33
 HDMI 34
 Jelenlegi állapot 33
 Menü 32
 Rendszer 35
 USB 35
 Visszaállítás 44
Beszédhang üzemmód 28
BLUETOOTH
 Beállítások 34
 Készenléti mód 34
 Párosítás 23

E

Egyérintéses lejátszás 31
Éjszakai mód 28

F

Falra szerelés 13
Felszerelés 13
Fényerősség
 Elülső panel kijelzője 36
 Jelzőfény 36

H

Hang üzemmód 27
Hangbeállítások 34
Hangformátum 47

Hangszóró-beállítások 33
HDMI-beállítások 34
HDMI-vezérlés 30

J

Jelenlegi beállítások 29

K

Kapcsolat (Lásd a „Tárgymutató”
 „Vezetékes kapcsolat” vagy
 „Vezeték nélküli kapcsolat” elemét)

M

Multiplex hang 34

P

PROTECT 43

R

Rendszerbeállításai 35

S

Szoftver
 Frissítés 35
 Verzió 35

T

Távvezérlő 11

U

USB-beállítások 35

V

Verziószám
 Hangszórórendszer 35
 Vezeték nélküli erősítő 35
Vezeték nélküli kapcsolat
 BLUETOOTH-eszközök 23
 Tv 17
 Vezeték nélküli erősítő 16
Vezetékes kapcsolat 13
Visszaállítás 44

AVERTISMENT

Nu instalați sistemul de difuzoare în spații închise, cum ar fi o bibliotecă sau un dulap încorporat.

Pentru a reduce riscul de incendiu, nu acoperiți gaura de ventilație a sistemului de difuzoare cu ziere, fețe de masă, perdele etc.

Nu expuneți sistemul de difuzoare la surse de foc (de exemplu, lumânări aprinse).

Pentru reducerea riscului de incendiu sau de șoc electric, nu expuneți acest sistem de difuzoare la stropi sau jeturi de apă și nu așezați obiecte care conțin lichide, cum ar fi vasele, pe sistemul de difuzoare.

Sistemul de difuzoare nu este deconectat de la rețea atât timp cât este conectat la priza de c.a., chiar dacă sistemul de difuzoare a fost oprit.

Întrucât mufa principală este folosită pentru a deconecta sistemul de difuzoare de la rețea, conectați sistemul de difuzoare la o priză de c.a. ușor accesibilă. Dacă observați o anomalie a sistemului de difuzoare, deconectați imediat mufa principală de la priza de c.a.

ATENȚIE

Risc de explozie dacă bateria este înlocuită cu una necorespunzătoare. Nu expuneți bateriile sau aparatele cu baterie instalată la căldură în exces, cum ar fi razele soarelui sau sursele de foc.

Nu amplasați acest produs în apropierea dispozitivelor medicale.

Acest produs (inclusiv accesoriile) conține unu sau mai mulți magneți care pot interfera cu stimulatoarele cardiace, șunturile ventriculo-peritoneale

programabile pentru tratarea hidrocefaliei sau alte dispozitive medicale. Nu amplasați acest produs în apropierea persoanelor care utilizează astfel de dispozitive medicale. Solicitați sfatul medicului înainte de a utiliza acest produs dacă folosiți astfel de dispozitive medicale.

Numai pentru utilizare în interior.

Cabluri recomandate

Pentru conectarea la computere gazdă și/sau unități periferice, se vor utiliza cabluri și conectori ecranati și împământați corespunzător.

Pentru bara de sunet și difuzoarele surround

Plăcuțele de identificare se află pe partea inferioară a barei de sunet și ale difuzoarelor surround.

Acest echipament a fost testat și s-a constatat că este conform cu limitele impuse de reglementările EMC utilizând un cablu de conectare mai mic de 3 metri.

Pentru clienții din Europa

Aviz pentru clienți: următoarele informații se aplică numai echipamentelor vândute în țările care respectă directivele UE și/sau cerințele legale relevante din Regatul Unit

Acest produs a fost fabricat de către sau în numele Sony Corporation.

Importator în UE și Regatul Unit: Sony Europe B.V.

Întrebări către importatorul UE sau referitoare la conformitatea produsului în Europa se trimit către reprezentantul autorizat al producătorului, Sony Belgium, bijkantoor van Sony Europe B.V., Da Vincilaan 7-D1, 1930 Zaventem, Belgia.

Întrebările către Importatorul din Regatul Unit sau cele referitoare la conformitatea produsului în Regatul Unit vor fi trimise la reprezentanța producătorului autorizat: Sony Europe B.V., The Heights, Brooklands, Weybridge, Surrey KT13 0XW, Regatul Unit.



Prin prezenta, Sony Corporation declară că acest echipament este în conformitate cu Directiva 2014/53/UE. Textul complet al declarației de conformitate UE este disponibil la următoarea adresă de internet: <https://compliance.sony.eu>

Prin prezenta, Sony Corporation declară că acest echipament este conform cu cerințele legale relevante din Regatul Unit.

Textul complet al declarației de conformitate este disponibil la următoarea adresă de internet: <https://compliance.sony.co.uk>

Acest echipament radio este destinat utilizării împreună cu versiunile de software aprobate precizate în Declarația de conformitate. Software-ul încărcat în acest echipament radio este verificat în privința conformității cu cerințele esențiale ale reglementărilor privind echipamentele radio. Versiunea software-ului poate fi găsită în [SYSTEM] - [VERSION] în meniul cu setări.

Acest echipament trebuie instalat și utilizat ținând radiatorul la o distanță de peste 20 cm de corpul unei persoane.



Dezafectarea bateriilor uzate și a echipamentelor electrice și electronice vechi (se aplică pentru țările membre ale

Uniunii Europene și pentru alte țări cu sisteme de colectare separată)

Acest simbol aplicat pe produs, pe baterie sau pe ambalaj indică faptul că produsul și bateria nu trebuie considerate reziduuri menajere. Pe anumite tipuri de baterii, acestui simbol i se pot asocia simbolurile anumitor substanțe chimice. Simbolul pentru plumb (Pb) este adăugat dacă bateria conține mai mult de 0,004% plumb. Asigurându-vă de faptul că aceste produse și baterii sunt dezafectate în mod corect, veți ajuta la prevenirea consecințelor negative pentru mediu și pentru sănătatea umană, care pot fi afectate de către manipularea și dezafectarea incorectă. Reciclarea acestor materiale va ajuta la conservarea resurselor naturale. În cazul produselor care, din motive legate de siguranță, performanță sau integritate a datelor, necesită o conexiune permanentă cu bateria încorporată, aceasta trebuie înlocuită numai de către personalul specializat din centrele de service. Pentru a vă asigura de faptul că bateriile și echipamentele electrice și electronice vor fi dezafectate în mod corespunzător, predați aceste produse la sfârșitul duratei de funcționare la centrele adecvate de colectare pentru deșeurii electrice și electronice. Pentru celelalte tipuri de baterii, vă rugăm să consultați secțiunea în care este explicat modul de îndepărtare a bateriei din produs în condiții de siguranță. Predați bateria uzată la un centru adecvat de colectare și reciclare a bateriilor. Pentru mai multe informații detaliate referitoare la reciclarea acestui produs sau a bateriei,

vă rugăm să contactați primăria dvs. sau magazinul de unde ați achiziționat produsul sau bateria.

Cuprins

Despre manualele sistemului de difuzoare	6
Conținutul ambalajului	→ Ghid de inițiere (document separat)
Ce puteți face cu sistemul de difuzoare	7
Ghid pentru părți componente și comenzi	8

Instalare și conectare

Instalare și conectare de bază	→ Ghid de inițiere (document separat)
Montarea sistemului de difuzoare pe un perete	13
Conectarea manuală a amplificatorului wireless	16
Conectarea wireless a unui televizor Sony cu funcția BLUETOOTH	17

Ascultarea de Muzică/Sunet

Ascultarea la TV	20
Ascultarea muzicii pe un dispozitiv USB	20
Ascultarea muzicii cu funcția BLUETOOTH®	22
Ascultarea muzicii pe un dispozitiv audio conectat cu un cablu stereo mini	25

Reglarea calității sunetului

Cum vă setați efectul sonor care este personalizat în funcție de sursele de sunet (modul sonor)	26
Dialoguri mai clare (VOICE)	27
Cum vă bucurați de un sunet clar la un volum redus, în toiuł noptii (NIGHT)	27

Verificarea setărilor de sunet actuale	28
--	----

Utilizarea sistemului de difuzoare prin sincronizarea cu un televizor

Utilizarea sistemului de difuzoare prin sincronizarea cu un televizor (funcția Comandă HDMI)	29
--	----

Modificarea setărilor

Utilizarea meniului de setări	31
Reglarea luminozității afișajului panoului frontal și ale indicatoarelor (DIMMER)	35
Economisirea consumului de energie	36

Depanare

Depanare	37
Resetarea sistemului de difuzoare	43

Informații suplimentare

Specificații	44
Tipuri de fișiere care pot fi redate	46
Formatele audio de intrare compatibile	46
Despre comunicarea BLUETOOTH	47
Măsurile de precauție	48
Index	50

Despre manualele sistemului de difuzoare

- Indicațiile din aceste manuale descriu comenzile de pe telecomandă.
- Unele ilustrații sunt prezentate ca schițe de concepție și pot să difere de produsele reale.
- Caracterele din paranteze [] apar pe afișajul panoului frontal.

Conținutul ambalajului

Consultați Ghidul de inițiere (document separat).

Ce puteți face cu sistemul de difuzoare

„Ascultarea la TV” (pagina 20)



Player Blu-ray Disc™,
receptor prin cablu,
receptor prin satelit etc.



**Conectarea la TV: Consultați
„Ghidul de inițiere” (document
separat).**

„Conectarea wireless a
unui televizor Sony cu
funcția BLUETOOTH”
(pagina 17)



„Utilizarea sistemului de difuzoare
prin sincronizarea cu un televizor
(funcția Comandă HDMI)”
(pagina 29)



„Ascultarea muzicii
pe un dispozitiv
USB” (pagina 20)

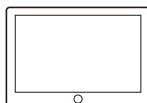
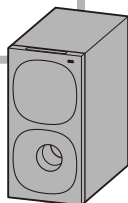

„Ascultarea muzicii cu
funcția BLUETOOTH®”
(pagina 22)



„Conectarea manuală a
amplificatorului wireless”
(pagina 16)

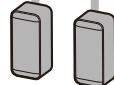
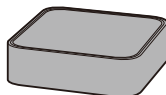

Difuzoare surround

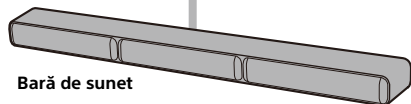

Bară de sunet

Ghid pentru părți componente și comenzi

Subwoofer

Partea frontală

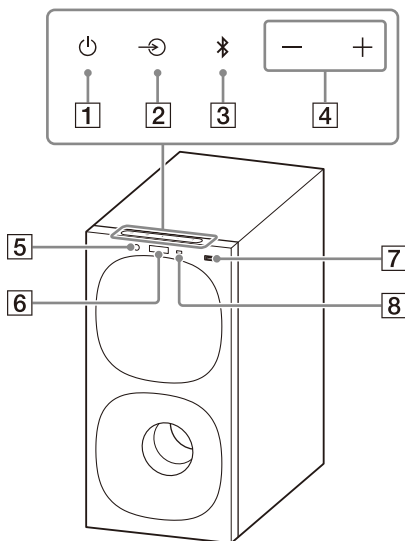

1 Butonul  (alimentare)

Pornește sistemul de difuzoare sau îl trece în modul standby.

2 Butonul  (de selectare a intrării)

Selectează intrarea de redare a sistemului de difuzoare.

3 Butonul BLUETOOTH (pagina 22)

4 Butoanele +/- (volum)

5 Indicator BLUETOOTH

- Luminează albastru: Conexiunea BLUETOOTH a fost stabilă.
- Se aprinde intermitent lent în albastru: Se încearcă o conexiune BLUETOOTH.
- Se aprinde intermitent de două ori în albastru: Stare de standby în timpul asocierii.

6 Afișajul panoului frontal

7  Port (USB) (pagina 20)

8 Senzorul telecomenzii

Pentru a opera sistemul de difuzoare, îndreptați telecomanda spre senzorul pentru controlul la distanță.

Partea din spate

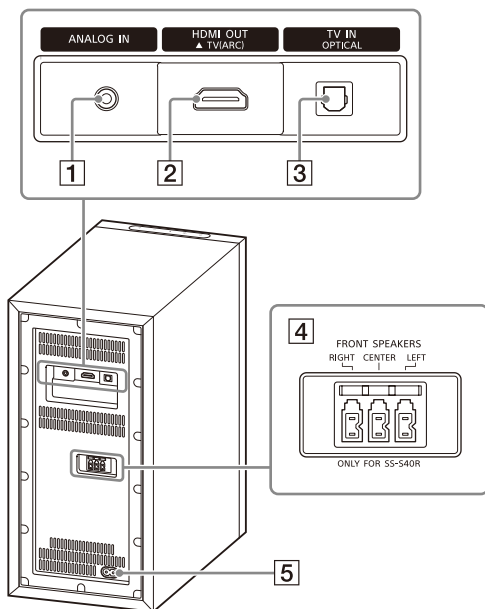

1 Mufa ANALOG IN

2 Mufa HDMI OUT (TV (ARC))

Conectați un televizor care are o mufă de intrare HDMI cu un cablu HDMI. Sistemul de difuzoare este compatibil cu Audio Return Channel (ARC). ARC este funcția care trimite sunetul de la televizor la un dispozitiv AV, cum ar fi sistemul de difuzoare, prin mufa de intrare HDMI a televizorului.

3 Mufă TV IN (OPTICAL)

4 Mufe FRONT SPEAKERS

5 Intrare pentru curent alternativ

Amplificator wireless

Partea frontală

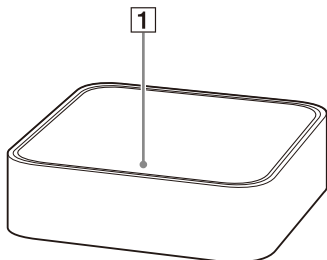

1 Indicator alimentare

Afișează starea conexiunii între subwoofer și amplificatorul wireless, precum și starea alimentării amplificatorului wireless.

Roșu

– Se aprinde: Amplificatorul wireless este în modul standby.

Verde

– Se aprinde: Amplificatorul wireless este conectat la subwoofer.

– Se aprinde intermitent lent: Amplificatorul wireless încearcă să se conecteze la subwoofer.

Portocaliu

– Se aprinde: Amplificatorul wireless este conectat la subwoofer prin intermediul unei conexiuni manuale.

– Se aprinde intermitent lent: Amplificatorul wireless încearcă să se conecteze la subwoofer prin intermediul unei conexiuni manuale.

Partea din spate

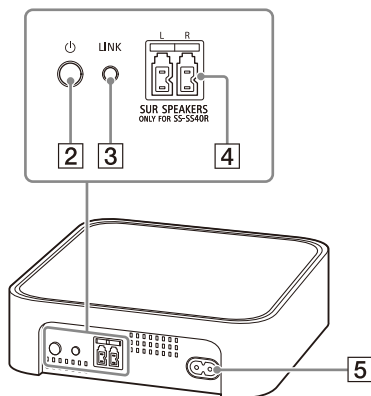

– Se aprinde de două ori intermitent în mod repetat: Amplificatorul wireless este în starea asociere în regim de așteptare prin intermediul unei conexiuni manuale.

– Clipește rapid: Software-ul se actualizează.

Se oprește

– Amplificatorul wireless este oprit.

2 Butonul (alimentare)

Pornește sau oprește amplificatorul wireless.

3 Butonul LINK (pagina 16)

4 Mufe SUR SPEAKERS

5 Intrare pentru curent alternativ

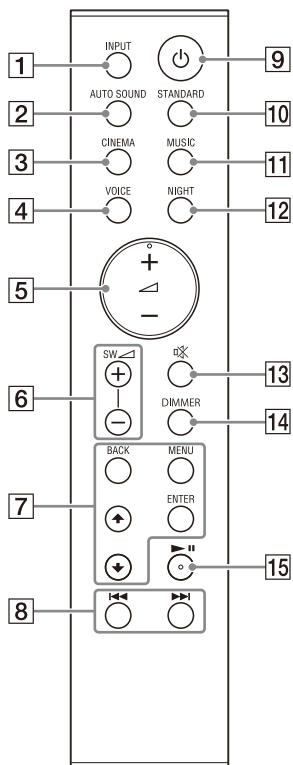

1 INPUT (paginile 20, 24, 25)

Selectează sursa de intrare. De fiecare dată când apăsați pe INPUT, sursa de intrare se schimbă ciclic după cum urmează. [TV] → [ANALOG] → [BT] → [USB]

2 AUTO SOUND (pagina 26)

Selectează AUTO SOUND pentru modul de sunet.

3 CINEMA (pagina 26)

Selectează CINEMA pentru modul de sunet.

4 VOICE (pagina 27)

Activează/dezactivează modul voce.

5 ▲ (volum) +/-

Reglează volumul.

6 SW ▲ (volum subwoofer) +/-

Ajustează nivelul de volum al subwooferului.

7 MENU (paginile 20, 31)

Activează/dezactivează meniul de setări pe afișajul panoului frontal.

▲/▼ (paginile 20, 31)

Selectează elementele meniului de setări.

Selectează conținutul pe ecranul televizorului pentru redare prin USB.

ENTER (paginile 20, 31)

Introduce selecția. Redă conținutul selectat prin ▲/▼ pentru redare prin USB.

BACK (paginile 20, 31)

Revine la afișajul anterior. Selectează nivelul superior pentru redare prin USB.

8 ◀◀/▶▶ (anterior/următor)
(paginile 20, 22)

Selectează piesa sau fișierul anterior/următor.
Țineți apăsat pentru a căuta înapoi sau înainte pentru redare prin USB.

9 ⏻ (alimentare)

Pornește sistemul de difuzoare sau îl trece în modul standby.

10 STANDARD (pagina 26)

Selectează STANDARD pentru modul de sunet.

11 MUSIC (pagina 26)

Selectează MUSIC pentru modul de sunet.

12 NIGHT (pagina 27)

Activează/dezactivează modul nocturn.

13 🔇 (mod silențios)

Dezactivează temporar sunetul.
Apăsarea butonului în modul silențios anulează modul silențios.

14 DIMMER (pagina 35)

15 ▶||* (redare/pauză) (paginile 20, 22)

Redă, pune pauză sau continuă redarea.

* Butoanele ◀ + și ▶|| au un punct tactil.
Utilizați-l ca ghidaj în timpul operării.

Înlocuirea bateriilor telecomenzii

Dacă sistemul de difuzoare nu răspunde la comenzile transmise prin telecomandă, înlocuiți cele două baterii cu unele noi.

La înlocuire, folosiți baterii R03 cu mangan (dimensiunea AAA).

Instalare și conectare de bază

Consultați Ghidul de inițiere (document separat).

Montarea sistemului de difuzoare pe un perete

Puteți monta bara de sunet, difuzoarele surround și amplificatorul wireless pe un perete.

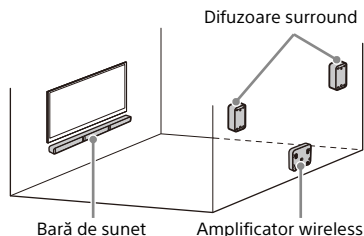

Note

- Pregătiți șuruburile (neincluse) adecvate pentru materialul și rezistența peretelui respectiv. Deoarece pereții din gips-carton sunt extrem de fragili, fixați corespunzător șuruburile în grinda din perete. Montați difuzoarele sau amplificatorul wireless în poziție orizontală, suspențați-le de șuruburile din dibluri pe o zonă plată a peretelui.
- Pentru instalare, contactați un dealer sau un contractant autorizat Sony și acordați o atenție deosebită siguranței în timpul acestei operațiuni.
- Sony nu își asumă răspunderea pentru accidentele sau pagubele provocate de instalarea necorespunzătoare, rezistența insuficientă a peretelui, montarea necorespunzătoare a șuruburilor sau dezastre naturale etc.

Montarea barei de sunet pe un perete

- 1 Pregătiți două șuruburi (neincluse) adecvate montării pe perete în orificiile din spatele barei de sunet.

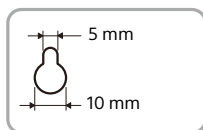
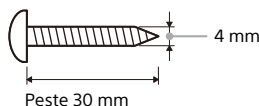

Orificiul din spatele barei de sunet

- 2 Lipiți ȘABLONUL SUPORT DE MONTARE (inclus) pe un perete.

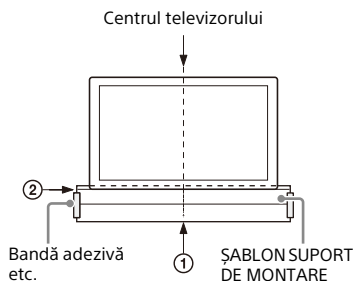

- 1 Aliniați LINIA CENTRALĂ TV (1) a ȘABLONULUI SUPORT DE MONTARE cu linia centrală a televizorului dumneavoastră.
- 2 Aliniați LINIA DE BAZĂ TV (2) a ȘABLONULUI SUPORT DE MONTARE cu linia de bază a televizorului dumneavoastră, apoi lipiți ȘABLONUL SUPORT DE MONTARE pe un perete folosind

bandă adezivă disponibilă la vânzare etc.

- 3** Strângeți șuruburile în marcajele (ⓐ) de pe LINIA ȘURUBURILOR (ⓑ) a ȘABLONULUI SUPORT DE MONTARE, ca în ilustrația de mai jos.

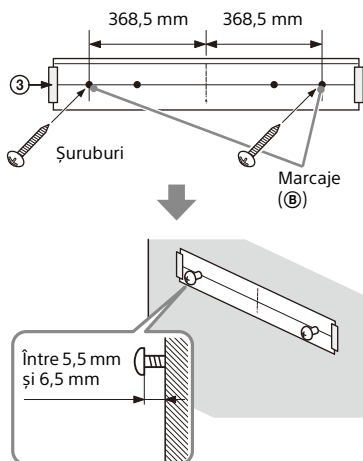

- 4** Scoateți ȘABLONUL SUPORT DE MONTARE.

- 5** Atârnați bara de sunet de șuruburi.

Aliniați orificiile din spatele barei de sunet cu șuruburile, apoi atârnați bara de sunet de cele două șuruburi.

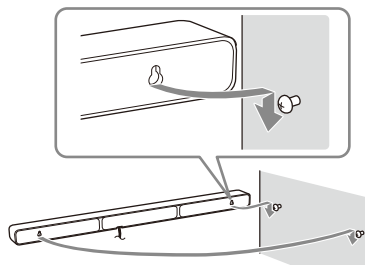

Notă

Atunci când lipiți ȘABLONUL SUPORT DE MONTARE, încercați să fie complet neted.

Montarea difuzoarelor surround pe un perete

- 1** Pregătiți un șurub (neinclus) pentru fiecare difuzor, adecvat pentru montarea pe perete în orificiul din spatele difuzorului surround.

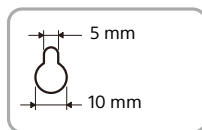
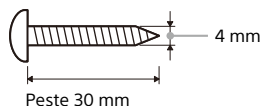

Orificiul din spatele difuzorului surround

- 2** Fixați șurubul pe un perete ca în ilustrația de mai jos.

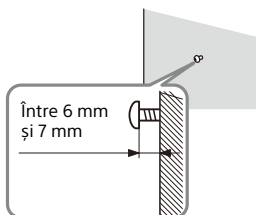

3 Atârnați difuzorul surround de șurub.

Aliniați orificiul din spatele difuzorului surround cu șurubul, apoi atârnați difuzorul surround de șurub.

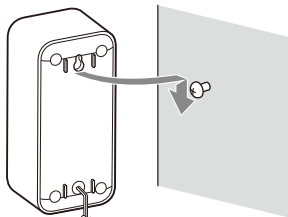

Montarea amplificatorului wireless pe un perete

1 Pregătiți două șuruburi (neincluse) adecvate montării pe perete în orificiile din spatele amplificatorului wireless.

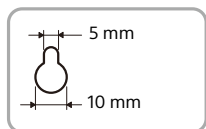
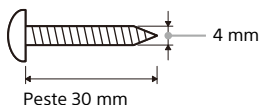

Gaură în spatele amplificatorului wireless

2 Fixați șuruburile pe un perete ca în ilustrația de mai jos.

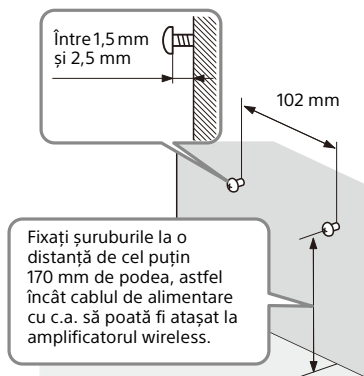

3 Atârnați amplificatorul wireless de șuruburi.

Aliniați orificiile din spatele amplificatorului wireless cu șuruburile, apoi atârnați amplificatorul wireless de cele două șuruburi.

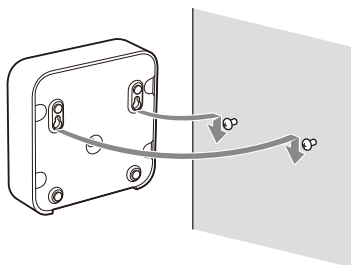

Conectarea manuală a amplificatorului wireless

Amplificatorul wireless se conectează automat la subwoofer când acestea sunt pornite.

Dacă nu puteți conecta automat amplificatorul wireless la subwoofer sau dacă utilizați mai multe produse wireless și doriți să specificați subwooferul care este conectat wireless la amplificator, efectuați manual conectarea.

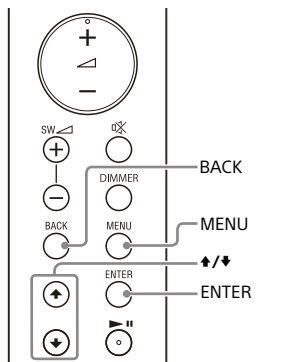

Indicator alimentare

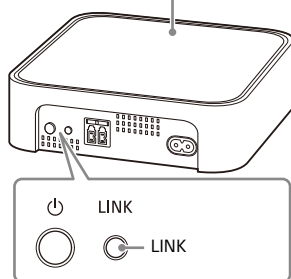

- 1 Apăsați pe MENU.**
[CURRENT STATUS] apare pe afișajul panoului frontal.
- 2 Apăsați pe ▲/▼ pentru a selecta [SPEAKER], apoi apăsați pe ENTER.**
- 3 Apăsați pe ▲/▼ pentru a selecta [LINK], apoi apăsați pe ENTER.**
- 4 Apăsați pe ▲/▼ pentru a selecta [START], apoi apăsați pe ENTER.**
[LINK] se aprinde intermitent pe afișajul panoului frontal.
Pentru a anula conectarea manuală, apăsați BACK.
- 5 Apăsați pe LINK de pe amplificatorul wireless.**
Pornește asocierea manuală.
Indicatorul de alimentare al amplificatorului wireless se aprinde intermitent de două ori și are o culoare portocalie.
- 6 Când [DONE] apare pe afișajul panoului frontal, apăsați MENU.**
Asocierea este stabilită și indicatorul de alimentare al amplificatorului wireless se aprinde în portocaliu.

Notă

Dacă [ERROR] apare pe afișajul panoului frontal, conexiunea cu amplificatorul wireless nu a fost stabilită. Efectuați din nou conectarea manuală.

Conectarea wireless a unui televizor Sony cu funcția BLUETOOTH

Când utilizați un TV Sony* cu funcția BLUETOOTH, puteți să ascultați sunetul televizorului sau al dispozitivului care este conectat la TV prin conectarea wireless a sistemului de difuzoare la televizor.

* Televizorul trebuie să fie compatibil cu A2DP (Advanced Audio Distribution Profile) al profilului BLUETOOTH.

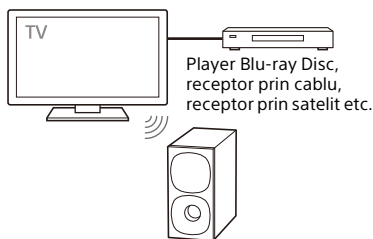

Notă

Atunci când conectați sistemul de difuzoare la televizor prin intermediul funcției BLUETOOTH, nu puteți afișa ecranul de redare prin USB pe ecranul televizorului. Pentru a utiliza toate funcțiile sistemului de difuzoare, conectați sistemul de difuzoare la televizor cu ajutorul unui cablu HDMI. Pentru detalii cu privire la conexiunile și operațiunile necesare pentru a auzi sunetul televizorului prin intermediul unui cablu HDMI, consultați Ghidul de inițiere rapidă (document separat).

Ascultarea sunetului la TV prin conectarea wireless a sistemului de difuzoare și a televizorului

Trebuie să realizați asocierea între sistemul de difuzoare și televizor prin intermediul funcției BLUETOOTH. Asocierea este procesul necesar pentru înregistrarea reciprocă prealabilă a informațiilor pe dispozitivele BLUETOOTH care vor fi conectate wireless.

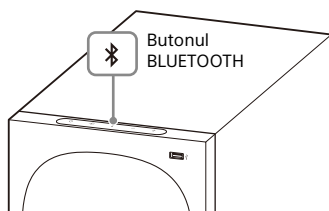
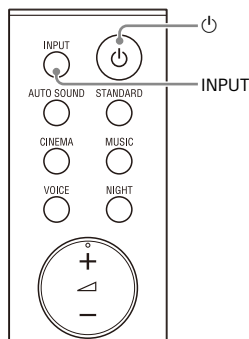

- 1 Porniți televizorul.**
 - 2 Porniți sistemul de difuzoare.**
 - 3 Apăsați continuu timp de 5 secunde butonul BLUETOOTH de pe subwoofer și, simultan, butonul INPUT de pe telecomandă.**
- Sistemul de difuzoare intră în modul de asociere, [PAIRING] apare pe

afișajul panoului frontal, iar indicatorul BLUETOOTH se aprinde intermitent de două ori în albastru.

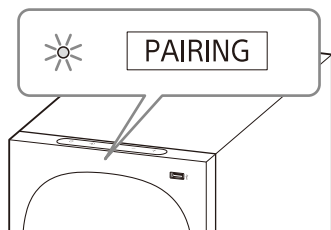

4 Căutați sistemul de difuzoare pe televizor efectuând operațiunea de asociere.

Lista dispozitivelor BLUETOOTH găsite apare pe ecranul televizorului.

Pentru metoda de operare la asocierea dispozitivului BLUETOOTH cu televizorul, consultați instrucțiunile de utilizare ale acestuia din urmă.

5 Asociați sistemul de difuzoare cu televizorul selectând „HT-S40R” din lista de pe ecranul televizorului.

6 Asigurați-vă că indicatorul BLUETOOTH de pe subwoofer luminează albastru și [TV-BT] apare pe afișajul panoului frontal.

A fost stabilită o conexiune între sistemul de difuzoare și televizor.

7 Selectați programul sau intrarea dispozitivului folosind telecomanda televizorului.

Sunetul imaginii afișate pe ecranul TV se aude prin sistemul de difuzoare.

8 Reglați volumul sistemului de difuzoare utilizând telecomanda televizorului.

Atunci când apăsați butonul modului silențios de pe

telecomanda televizorului, sunetul este temporar oprit.

Note

- Dacă sunetul televizorului nu se aude din sistemul de difuzoare, selectați intrarea TV apăsând INPUT și verificați starea afișajului panoului frontal și a indicatorilor de pe subwoofer.
 - [TV-BT] apare pe afișajul panoului frontal: Sistemul de difuzoare și televizorul sunt conectate, iar sunetul televizorului este emis din sistemul de difuzoare.
 - Indicatorul BLUETOOTH se aprinde intermitent de două ori și [PAIRING] apare pe afișajul panoului frontal: Efectuați asocierea pe TV.
 - [TV] apare pe afișajul panoului frontal: Efectuați pașii de la început.
- Atunci când conectați sistemul de difuzoare la televizor cu ajutorul unui cablu HDMI, conexiunea BLUETOOTH este anulată. Pentru a conecta din nou sistemul de difuzoare la televizor cu ajutorul funcției BLUETOOTH, deconectați cablul HDMI, apoi reluați de la zero operațiunea de conectare.
- Când sistemul de difuzoare este în curs de conectare la televizor cu ajutorul funcției BLUETOOTH și [AUTO SOUND] este selectat pentru modul de sunet, [STANDARD] este selectat pentru modul sonor.

Ascultarea sunetului pe un TV asociat

Puteți să porniți/să închideți sistemul de difuzoare, să reglați volumul și să îl treceți în modul silențios folosind telecomanda atunci când conectați wireless televizorul la sistemul de difuzoare.

1 Porniți televizorul cu telecomanda acestuia.

Sistemul de difuzoare este pornit prin sincronizarea cu alimentarea televizorului, iar sunetul televizorului se aude din sistemul de difuzoare.

2 Selectați programul sau intrarea dispozitivului folosind telecomanda televizorului.

Sunetul imaginii afișate pe ecranul TV se aude prin sistemul de difuzoare.

3 Reglați volumul sistemului de difuzoare utilizând telecomanda televizorului.

Atunci când apăsați butonul modului silențios de pe telecomanda televizorului, sunetul este temporar oprit.

Notă

Dacă selectați altă intrare față de [TV] pe telecomanda inclusă împreună cu sistemul de difuzoare, sunetul televizorului nu este emis din sistem. Pentru a emite sunet din televizor, selectați intrarea TV prin apăsarea INPUT.

Sfat

Atunci când televizorul este oprit, și sistemul de difuzoare este oprit prin sincronizarea cu alimentarea televizorului.

Ascultarea la TV

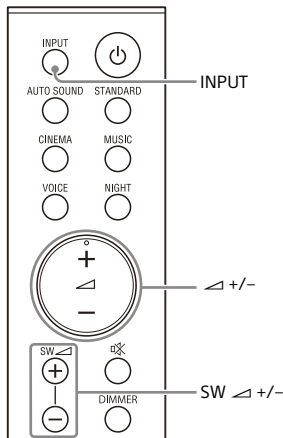

1 Apăsați pe **INPUT** în mod repetat pentru a selecta [TV] pe afișajul panoului frontal.

2 Reglați volumul.

- Reglați volumul apăsând pe \triangleleft +/-.
- Reglați volumul subwoofer-ului apăsând pe SW \triangleleft +/-.

Note

- Atunci când conectați televizorul atât la mufa HDMI OUT (TV (ARC)), cât și la cea TV IN (OPTICAL), mufa pentru intrarea audio este selectată în funcție de care semnal audio este introdus mai întâi.
- Atunci când sursa de intrare nu conține prea mulți bași, ca în cazul programelor TV, este posibil ca sunetul de bas din subwoofer să fie dificil de auzit.

Sfat

Puteți să selectați intrarea și apăsând pe ↺ de pe subwoofer.

Ascultarea muzicii pe un dispozitiv USB

Note

- Pentru a vizualiza lista conținutului de pe dispozitivul USB pe ecranul televizorului, asigurați-vă că ați conectat sistemul de difuzoare la televizor printr-un cablu HDMI.
- Comutați intrarea pentru televizor pe intrarea la care ați conectat sistemul de difuzoare.

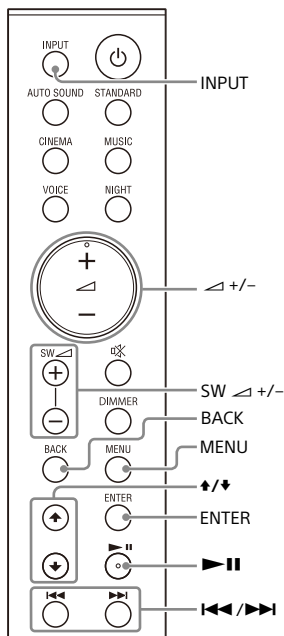

1 Conectați dispozitivul USB la portul (USB) .

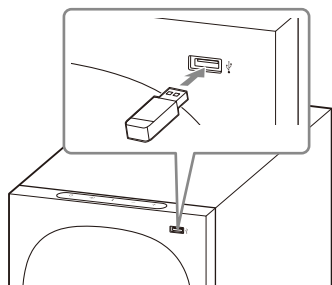



2 Apăsați pe INPUT în mod repetat pentru a selecta [USB] pe afișajul panoului frontal.

[READ] apare pe afișajul panoului frontal, iar sistemul de difuzoare începe să citească datele de pe dispozitivul USB. Când citirea datelor este finalizată, lista conținutului USB va apărea pe ecranul televizorului.

3 Apăsați pe / pentru a selecta conținutul dorit, apoi apăsați pe ENTER.

Conținutul selectat este redat. Puteți reveni la nivelul superior apăsând BACK.

4 Reglați volumul.

- Reglați volumul apăsând pe  +/-.
- Reglați volumul subwoofer-ului apăsând pe SW  +/-.

Notă

Atunci când sursa de intrare nu conține prea mulți bași, ca în cazul programelor TV, este posibil ca sunetul de bas din subwoofer să fie dificil de auzit.

Pentru a selecta modul de redare

Puteți selecta modul de redare prin USB, cum ar fi redarea repetată sau aleatorie, din meniul de setări.

1 Apăsați pe MENU.

[CURRENT STATUS] apare pe afișajul panoului frontal.





2 Apăsați pe //ENTER pentru a selecta [USB] - [REPEAT].

3 Apăsați pe //ENTER pentru a selecta modul de redare.

- [OFF]: Repetare dezactivată. Redă toate piesele.
- [ONE]: Repetă o piesă.
- [FOLDER]: Repetă toate piesele din folderul actual.
- [RANDOM]: Repetă aleatoriu toate piesele din folderul actual.
- [ALL]: Repetă toate piesele.

4 Apăsați pe MENU pentru a ieși din meniul de setări.

Alte operațiuni

Pentru a	Procedați astfel
Opri sau continua redarea	Apăsați pe  .
Selecta piesa anterioară/următoare	Apăsați pe  /  .
Căuta înapoi sau înainte (derulare rapidă înapoi/inainte)	Apăsați continuu  /  .

Note

- Nu îndepărtați dispozitivul USB în timpul utilizării. Pentru a evita coruperea datelor sau defectarea dispozitivului USB, închideți sistemul de difuzoare înainte de conectarea sau îndepărtarea dispozitivului USB.
- [INVALID USB] apare pe afișajul panoului frontal dacă conectați un dispozitiv USB incompatibil sau defect.

- În funcție de formatul fișierului, derularea rapidă înapoi sau înainte poate să nu funcționeze.

Informațiile dispozitivului USB pe ecranul TV

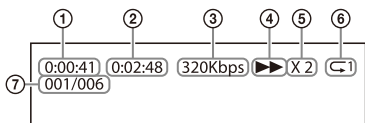

- 1 Durată de redare
- 2 Durată totală de redare
- 3 Rată de biți
- 4 Stare redare
- 5 Viteză derulare rapidă înapoi/înainte
- 6 Mod de redare
- 7 Indexul fișierului selectat/Numărul total de fișiere din folder

În funcție de starea dispozitivului USB, pe ecranul televizorului apar următoarele mesaje.

- [File Unsupported]
Apare timp de 2 secunde în partea stânga jos atunci când un fișier incompatibil este omis.
- [Device Not Support]
– Un dispozitiv USB nu este compatibil.
– Dispozitivul conectat este un dispozitiv non-USB, un dispozitiv USB incorect sau un dispozitiv USB fără fișiere pe el.
- [No USB]
Nu este conectat niciun dispozitiv USB.
- [Waiting]
Sistemul de difuzoare caută dispozitivul USB.
- [This device is empty]
Pe dispozitivul USB nu există fișiere care pot fi redare.

Note

- În funcție de sursa de redare, este posibil ca unele informații să nu fie afișate.
- În funcție de modul de redare, informațiile afișate pot să difere.

Ascultarea muzicii cu funcția BLUETOOTH®

Ascultarea muzicii prin asocierea dispozitivului mobil conectat pentru prima dată

Pentru a utiliza funcția BLUETOOTH, trebuie să efectuați în prealabil asocierea între sistemul de difuzoare și dispozitivul mobil.

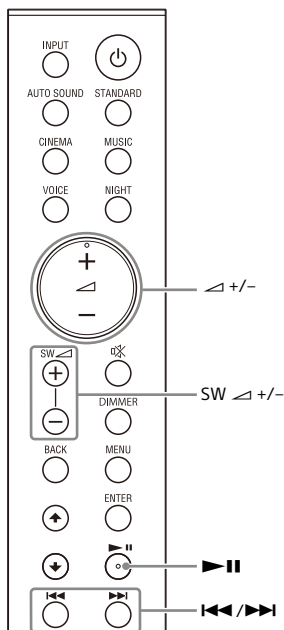

1 Apăsați continuu timp de 2 secunde pe butonul BLUETOOTH de pe subwoofer.

Sistemul de difuzoare intră în modul de asociere, [PAIRING] apare pe afișajul panoului frontal, iar indicatorul BLUETOOTH se aprinde intermitent de două ori în albastru.

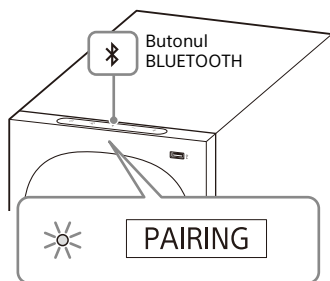

2 Căutați sistemul de difuzoare pe dispozitivul mobil prin intermediul operațiunii de asociere.

Lista dispozitivelor BLUETOOTH găsite apare pe ecranul dispozitivului mobil.

Pentru metoda de operare la asocierea dispozitivului BLUETOOTH cu dispozitivul mobil, consultați instrucțiunile de utilizare ale acestuia din urmă.

3 Asociați sistemul de difuzoare cu dispozitivul mobil selectând „HT-S40R” din lista de pe ecranul dispozitivului mobil.

Dacă este cerută o cheie de acces, introduceți „0000”.

4 Asigurați-vă că indicatorul BLUETOOTH de pe subwoofer luminează albastru și [BT] apare pe afișajul panoului frontal.

A fost stabilită o conexiune între sistemul de difuzoare și dispozitivul mobil.

5 Începeți redarea audio cu aplicația de muzică de pe dispozitivul mobil conectat.

Sunetul este redat de sistemul de difuzoare.

6 Reglați volumul.

- Reglați volumul apăsând pe \triangleleft +/-.
- Reglați volumul subwoofer-ului apăsând pe SW \triangleleft +/-.
- \blacktriangleright || și \blacktriangleleft / \blacktriangleright pot fi utilizate pentru funcția BLUETOOTH. (Căutarea înapoi sau înainte prin apăsarea continuă a butonului \blacktriangleleft / \blacktriangleright nu funcționează.)

Note

- Puteți să asociați până la următorul număr de dispozitive BLUETOOTH.
 - Dispozitive mobile: 9
 - Televizor Sony cu funcția BLUETOOTH: 1Dacă este asociat un nou dispozitiv după asocierea numărului de dispozitive de mai sus, cel mai vechi dispozitiv conectat va fi înlocuit cu cel nou.
- Efectuați asocierea pentru cel de-al doilea dispozitiv mobil și următoarele.
- Atunci când sursa de intrare nu conține prea mulți bași, ca în cazul programelor TV, este posibil ca sunetul de bas din subwoofer să fie dificil de auzit.

Sfaturi

- Puteți să verificați starea conexiunii funcției BLUETOOTH verificând starea indicatorului BLUETOOTH.
- Când intrarea BLUETOOTH este selectată, sistemul de difuzoare intră în modul de asociere dacă apăsați scurt pe butonul BLUETOOTH de pe subwoofer.

Ascultarea muzicii de pe dispozitivul asociat

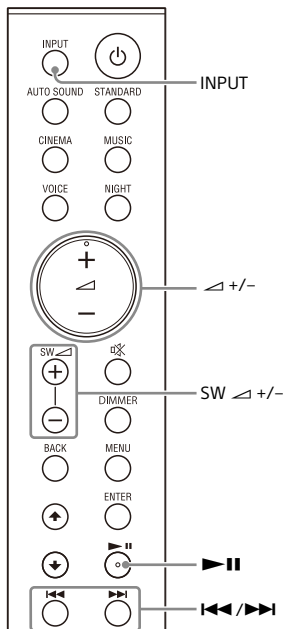

1 Activați funcția BLUETOOTH de pe dispozitivul mobil.

2 Apăsați în mod repetat pe INPUT pentru a selecta [BT] sau apăsați scurt pe butonul BLUETOOTH de pe subwoofer.

Indicatorul BLUETOOTH se aprinde intermitent, iar sistemul de difuzoare se reconectează automat la dispozitivul BLUETOOTH la care s-a conectat cel mai recent.

3 Asigurați-vă că indicatorul BLUETOOTH luminează albastru.

A fost stabilită o conexiune între sistemul de difuzoare și dispozitivul mobil.

4 Începeți redarea audio cu aplicația de muzică de pe dispozitivul mobil conectat.

Sunetul este redat de sistemul de difuzoare.

5 Reglați volumul.

- Reglați volumul apăsând pe \triangle +/-.
- Reglați volumul subwoofer-ului apăsând pe SW \triangle +/-.
- $\blacktriangleright \parallel$ și $\blacktriangleleft / \blacktriangleright$ pot fi utilizate pentru funcția BLUETOOTH. (Căutarea înapoi sau înainte prin apăsarea continuă a butonului $\blacktriangleleft / \blacktriangleright$ nu funcționează.)

Notă

Atunci când sursa de intrare nu conține prea mulți bași, ca în cazul programelor TV, este posibil ca sunetul de bas din subwoofer să fie dificil de auzit.

Sfat

Atunci când conexiunea nu este stabilă, selectați „HT-S40R” pe dispozitivul mobil.

Pentru a deconecta dispozitivul mobil

Efectuați oricare dintre operațiunile următoare.

- Dezactivați funcția BLUETOOTH de pe dispozitivul mobil.
- Setati [BT] - [POWER] la [OFF] (pagina 33).
- Opriti sistemul de difuzoare sau dispozitivul mobil.

Ascultarea muzicii pe un dispozitiv audio conectat cu un cablu stereo mini

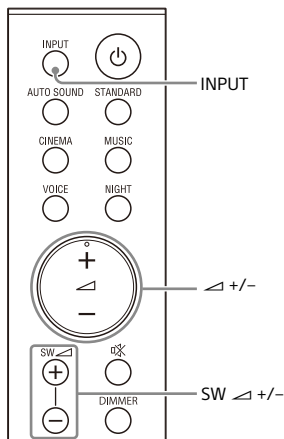

1 Conectați un dispozitiv audio la mufa ANALOG IN.

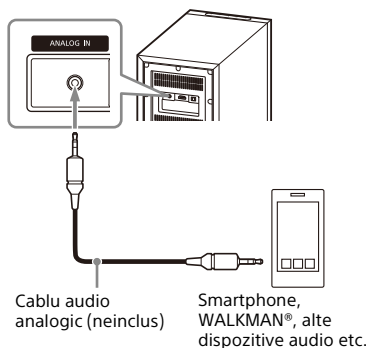

2 Apăsați pe **INPUT** în mod repetat pentru a selecta **[ANALOG]** pe afișajul panoului frontal.

3 Începeți să redați muzică utilizând dispozitivul audio conectat.

Sunetul este redat de sistemul de difuzoare.

4 Reglați volumul.

- Reglați volumul apăsând pe **+/-**.
- Reglați volumul subwoofer-ului apăsând pe **SW +/-**.

Notă

Atunci când sursa de intrare nu conține prea mulți bași, ca în cazul programelor TV, este posibil ca sunetul de bas din subwoofer să fie dificil de auzit.

Reglarea calității sunetului

Cum vă setați efectul sonor care este personalizat în funcție de sursele de sunet (modul sonor)

Puteți să vă bucurați cu ușurință de efectele sonore pre-programate care sunt personalizate în funcție de diferite tipuri de surse de sunet.

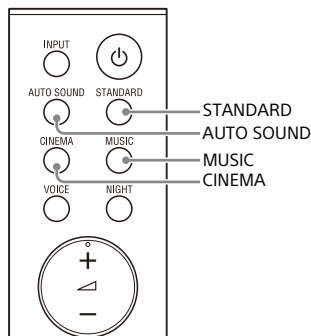

- 1 Apăsați pe unul dintre butoanele de selectare a modului de sunet (**AUTO SOUND, STANDARD, CINEMA, MUSIC**) pentru a selecta modul sonor.

Buton	Funcție
AUTO SOUND	[AUTO SOUND] apare pe afișajul panoului frontal. Setarea adecvată a modului sonor este selectată automat dintre STANDARD, CINEMA sau MUSIC.
STANDARD	[STANDARD] apare pe afișajul panoului frontal. Efectele sonore sunt optimizate pentru sursa individuală.
CINEMA	[CINEMA] apare pe afișajul panoului frontal. Sunetele sunt redade cu efecte surround și sunt realiste și puternice, făcându-le potrivite pentru filme.
MUSIC	[MUSIC] apare pe afișajul panoului frontal. Efectele sonore sunt optimizate pentru ascultarea muzicii.

Dialoguri mai clare (VOICE)

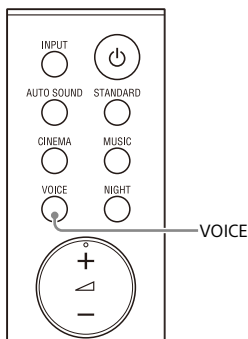

- 1 Apăsați pe **VOICE** pentru a seta funcția ca activată sau dezactivată.

Afișajul panoului frontal	Funcție
[Vo.ON]	Dialogul se aude cu ușurință prin îmbunătățirea intervalului de dialog.
[Vo.OFF]	Dezactivează funcția Mod voce.

Cum vă bucurați de un sunet clar la un volum redus, în toiul nopții (NIGHT)

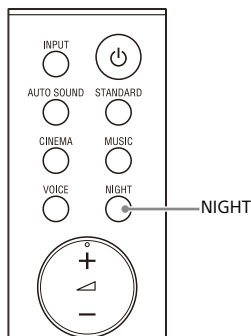

- 1 Apăsați pe **NIGHT** pentru a seta funcția ca activată sau dezactivată.

Afișajul panoului frontal	Funcție
[N.ON]	Emite sunetul la un volum scăzut cu pierderi minime de fidelitate și claritate a dialogului.
[N.OFF]	Dezactivează funcția modului nocturn.

Notă

Atunci când opriți sistemul de difuzoare, această setare este programată automat pe [N.OFF].

Verificarea setărilor de sunet actuale

Puteți verifica setările de sunet, ale modurilor nocturn și voce, precum și informațiile de flux actuale.

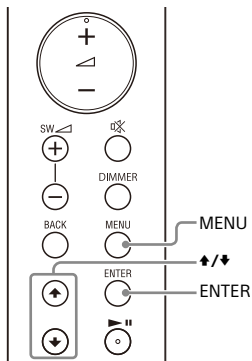

- 1 Apăsați pe MENU.**
[CURRENT STATUS] apare pe afișajul panoului frontal și apoi apăsați ENTER.
- 2 Apăsați în mod repetat pe ▼ pentru a selecta elementul dorit.**
Setarea actuală apare în următoarea ordine.
Mod sonor → Mod voce → Mod nocturn → Informații flux
Setarea actuală va apărea în ordine inversă prin apăsarea ▲.
- 3 Apăsați pe MENU pentru a ieși din meniul de setări.**

Utilizarea sistemului de difuzoare prin sincronizarea cu un televizor

Utilizarea sistemului de difuzoare prin sincronizarea cu un televizor (funcția Comandă HDMI)

Conectarea unui TV compatibil cu funcția Comandă HDMI cu ajutorul unui cablu HDMI vă permite să sincronizați funcționarea sistemului de difuzoare, cum ar fi pornirea/oprirea sau reglarea volumului, cu cea a televizorului.

Despre funcția Comandă HDMI

Funcția Comandă HDMI este o funcție care permite utilizarea dispozitivelor conectate cu un cablu HDMI (High-Definition Multimedia Interface) prin sincronizarea acestora. Deși această funcție funcționează cu dispozitive compatibile cu funcția Comandă HDMI, este posibil să nu meargă dacă sunt conectate alte dispozitive decât cele produse de Sony.

Pregătirea pentru utilizare prin sincronizarea cu un televizor

Activați setările funcției Comandă HDMI pentru televizorul conectat la sistemul de difuzoare cu un cablu HDMI. Setarea implicită pentru funcția Comandă HDMI a sistemului de difuzoare este [ON] (pagina 33).

Sfaturi

- Când conectați un dispozitiv precum un Player Blu-ray Disc la un televizor prin

intermediul unui cablu HDMI, activați funcția Comandă HDMI.

- Pentru a activa funcția Comandă HDMI a unui televizor sau a unui Player Blu-ray Disc, consultați instrucțiunile de utilizare.
- Dacă activați funcția Comandă HDMI (sincronizare „BRAVIA”) atunci când folosiți un TV fabricat de Sony, și funcția Comandă HDMI a sistemului de difuzoare este activată automat.

Pornirea/oprirea sau reglarea volumului cu ajutorul unei telecomenzi TV

Când porniți/opriți televizorul sau reglați volumul cu ajutorul unei telecomenzi TV, alimentarea sau reglajul volumului sistemului de difuzoare sunt sincronizate.

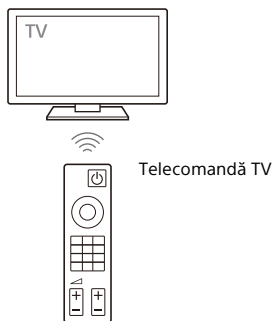

Sincronizarea alimentării

Atunci când opriți televizorul, sistemul de difuzoare va porni sau se va opri automat.

Notă

Dacă opriți sistemul de difuzoare înainte de a opri televizorul, este posibil ca sistemul de difuzoare să nu pornească automat data viitoare, chiar dacă porniți televizorul. În acest caz, faceți următorul lucru.

- Selectați sistemul de difuzoare de pe lista dedicată dispozitivului de ieșire pentru sunet din meniul televizorului.

- Când utilizați un televizor Sony, porniți sistemul de difuzoare atunci când TV-ul este pornit.

Reglarea volumului

Sunetul televizorului este redat automat de sistemul de difuzoare. Puteți regla volumul sistemului de difuzoare prin intermediul telecomenzii televizorului.

Alte funcții care implică sincronizarea

Redarea printr-o singură atingere

Atunci când redați conținut pe un Player Blu-ray Disc sau pe un „PlayStation®4” etc. conectat la televizor, sistemul de difuzoare și televizorul pornesc automat.

Sfat

Puteți modifica setările funcției Comandă HDMI accesând [HDMI] - [CONTROL FOR HDMI] (pagina 33) din meniul de setări.

Utilizarea meniului de setări

Puteți seta următoarele elemente în meniul de setări. Setările dumneavoastră sunt salvate chiar dacă deconectați cablul de alimentare cu c.a.

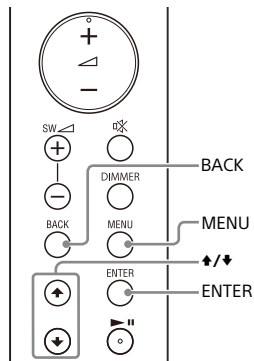

- 1 Apăsați pe MENU pentru a intra în modul meniului de setări.**
Elementele meniului de setări apar pe afișajul panoului frontal.
- 2 Apăsați în mod repetat pe \updownarrow pentru a selecta elementul dorit, apoi apăsați ENTER.**
Puteți selecta următoarele elemente.
 - [CURRENT STATUS] (Verificarea stării actuale) (pagina 32)
 - [SPEAKER] (Setări difuzor) (pagina 32)
 - [AUDIO] (Setări audio) (pagina 33)
 - [HDMI] (setări HDMI) (pagina 33)
 - [BT] (setări BLUETOOTH) (pagina 33)
 - [USB] (Setări USB) (pagina 34)
 - [SYSTEM] (Setări sistem difuzoare) (pagina 34)
 - [RESET] (Resetarea sistemului de difuzoare) (pagina 34)
 - [UPDATE] (Actualizarea sistemului de difuzoare) (pagina 34)
- 3 Apăsați în mod repetat pe \updownarrow pentru a selecta setarea dorită, apoi apăsați ENTER.**
Pentru a reveni la nivelul superior, apăsați BACK.
- 4 Apăsați pe MENU pentru a ieși din modul meniului de setări.**

Setarea elementelor de meniu

Elemente	Funcție
[CURRENT STATUS] (Verificarea stării actuale)	<p>[AUTO SOUND]/[STANDARD]/[CINEMA]/[MUSIC] (Mod sonor)</p> <p>[Vo. ON]/[Vo.OFF] (Mod voce)</p> <p>[N.ON]/[N.OFF] (Mod nocturn)</p> <p>[NO INFO.]/[LPCM]/[DOLBY DIGITAL] (Informații flux)</p>
[SPEAKER] (Setări difuzor)	<p>[MULTI SPEAKER]</p> <ul style="list-style-type: none"> • [ON]: Redă sunetul din toate difuzoarele, indiferent de numărul de canale audio ale sursei de redare. • [OFF]: Redă sunetul din difuzoarele care corespund canalului audio al sursei de redare. <p>[SUR.L.DISTANCE]/[SUR.R.DISTANCE] (Distanță difuzor surround)</p> <p>Reglează distanța față de poziția de amplasare a difuzorului surround (stânga sau dreapta) de la 1 metru la 6 metri (intervale de 0,1 metri).</p> <p>Notă Puteți schimba unitatea de măsură (metri sau picioare) apăsând pe [DISTANCE UNIT].</p> <p>[DISTANCE UNIT]</p> <p>Schimbă unitatea de măsură (metri sau picioare) apăsând pe [SUR.L.DISTANCE]/[SUR.R.DISTANCE].</p> <ul style="list-style-type: none"> • [METER]: Afișare în metri. • [FEET]: Afișare în picioare. <p>[SUR.L.LEVEL]/[SUR.R.LEVEL] (Nivel difuzor surround)</p> <p>Reglează nivelul sunetului al difuzorului surround (stânga sau dreapta) de la -6,0 dB la +6,0 dB (intervale de 0,5 dB).</p> <p>Notă Asigurați-vă că setați [TEST TONE] pe [ON] pentru o reglare ușoară.</p> <p>[TEST TONE]</p> <p>[ON]: Redă tonul de test succesiv din fiecare difuzor. [OFF]: Oprește tonul de test.</p> <p>Notă Tonul de test nu este redat chiar dacă [TEST TONE] este setat pe [ON] atunci când este selectată intrarea [USB]. Selectați o altă intrare decât [USB].</p> <p>[LINK]</p> <ul style="list-style-type: none"> • [START]: Realizează conectarea manuală a amplificatorului wireless la subwoofer. Pentru detalii, consultați „Conectarea manuală a amplificatorului wireless” (pagina 16). Pentru a anula conectarea manuală, apăsați BACK. • [CANCEL]: Revine la nivelul superior [LINK].

Elemente	Funcție	
[AUDIO] (Setări audio)	[DRC] (Control interval dinamic)	Util pentru savurarea filmelor la un nivel sonor redus. DRC este compatibil cu sursele Dolby Digital. <ul style="list-style-type: none"> • [ON]: Comprimă sunetul conform informațiilor din conținut. • [OFF]: Sunetul nu este comprimat.
	[A.VOL] (Volum automat)	Reglează automat volumul în funcție de nivelul de intrare al dispozitivului conectat. <ul style="list-style-type: none"> • [ON]: Reglează automat volumul. • [OFF]: Oprit.
	[DUAL] (Mono dual)	Puteți să vă bucurați de sunetul de difuzare multiplex atunci când sistemul de difuzoare primește un semnal de difuzare multiplex Dolby Digital. <ul style="list-style-type: none"> • [MAIN]: Va fi redat sunetul limbajului principal. • [SUB]: Va fi redat sunetul sublimbajului. • [M/S]: Va fi redat un sunet mix, atât al limbajului principal, cât și al sublimbajului. <p>Notă Pentru a recepționa un semnal Dolby Digital, va trebui să conectați televizorul la un alt dispozitiv prin mufa TV IN (OPTICAL) cu un cablu digital optic sau la mufa HDMI OUT (TV (ARC)) cu un cablu HDMI.</p>
[HDMI] (setări HDMI)	[CONTROL FOR HDMI]	<ul style="list-style-type: none"> • [ON]: Activează funcția Comandă HDMI. Dispozitivele conectate printr-un cablu HDMI se pot controla reciproc. • [OFF]: Dezactivează funcția Comandă HDMI.
	[TV AUDIO]	Puteți seta dacă intrarea sunetului redat se face printr-un cablu HDMI sau un cablu digital optic. <ul style="list-style-type: none"> • [AUTO]: Redă sunetul care este detectat fie prin cablul HDMI, fie prin cablul digital optic. Când conectați un cablu HDMI sau unul digital optic, sistemul de difuzoare va efectua redarea prin selectarea cablului conectat la intrarea TV. • [OPTICAL]: Redă sunetul de la mufa TV IN (OPTICAL) a intrării TV.
[BT] (setări BLUETOOTH)	[POWER]	<ul style="list-style-type: none"> • [ON]: Activează funcția BLUETOOTH. • [OFF]: Dezactivează funcția BLUETOOTH. <p>Notă Atunci când funcția BLUETOOTH este setată ca dezactivată, intrarea BLUETOOTH este sărită în timp ce selectați intrarea apăsând pe INPUT.</p>
	[STANDBY]	Atunci când sistemul de difuzoare are informații de asociere, puteți să porniți sistemul de difuzoare și să ascultați muzica de pe un dispozitiv BLUETOOTH chiar și atunci când sistemul de difuzoare este în modul standby, prin setarea modului BLUETOOTH ca activat. <ul style="list-style-type: none"> • [ON]: Activează modul standby BLUETOOTH. • [OFF]: Dezactivează modul standby BLUETOOTH. <p>Notă Dacă modul BLUETOOTH este activat, consumul de energie în modul standby crește.</p>

Elemente		Funcție
[USB] (Setări USB)	[REPEAT] (Mod de redare repetată)	<ul style="list-style-type: none"> • [OFF]: Repetare dezactivată. Redă toate piesele. • [ONE]: Repetă o piesă. • [FOLDER]: Repetă toate piesele din folderul actual. • [RANDOM]: Repetă aleatoriu toate piesele din folderul actual. • [ALL]: Repetă toate piesele.
[SYSTEM] (Setări sistem difuzoare)	[AUTO STANDBY]	<ul style="list-style-type: none"> • [ON]: Activează automat funcția standby. Atunci când nu utilizați sistemul de difuzoare timp aproximativ 20 de minute, acesta intră automat în modul standby. • [OFF]: Oprit.
	[VERSION] (Informații privind versiunea)	Informațiile cu privire la versiunea actuală de firmware a sistemului pot fi găsite pe afișajul panoului frontal.
	[SUR. AMP. INFO] (Informații despre versiunea amplificatorului wireless)	<ul style="list-style-type: none"> • [LATEST]: Amplificatorul wireless are cea mai recentă versiune. • [PLEASE UPDATE]: Amplificatorul wireless nu are cea mai recentă versiune. • [NOT CONNECTED]: Amplificatorul wireless nu este conectat la subwoofer.
[RESET] (Resetarea sistemului de difuzoare)	[ALL RESET]	Puteți readuce setările sistemului de difuzoare la valorile implicite din fabrică. Pentru detalii, consultați „Resetarea sistemului de difuzoare” (pagina 43).
[UPDATE] (Actualizarea sistemului de difuzoare)	[START]	<p>Puteți începe actualizarea software-ului după conectarea la sistemul de difuzoare a unei memorii USB pe care este stocat fișierul de actualizare. Când o actualizare de software va deveni disponibilă, vă vom anunța pe următorul site web:</p> <ul style="list-style-type: none"> • Pentru clienții din Americi https://www.sony.com/am/support • Pentru clienții din Europa https://www.sony.eu/support • Pentru clienții din Asia-Pacific, Oceania, Orientul Mijlociu și Africa https://www.sony-asia.com/support <p>Notă Înainte de actualizare, asigurați-vă că sistemul de difuzoare este pornit și conectat la subwoofer.</p>
	[CANCEL]	Revine la nivelul superior [UPDATE].

Reglarea luminozității afișajului panoului frontal și ale indicatoarelor (DIMMER)

Puteți modifica luminozitatea următoarelor elemente.

- Afișajul panoului frontal
- Indicator BLUETOOTH
- Indicatorul de alimentare de pe amplificatorul wireless

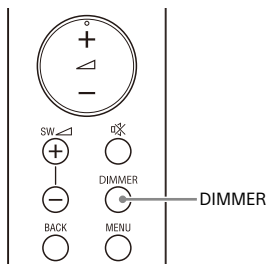

1 Apăsați în mod repetat pe DIMMER pentru a selecta setarea dorită.

Afișajul panoului frontal	Funcție
[BRIGHT]	Afișajul panoului frontal și indicatorii luminează intens.
[DARK]	Afișajul panoului frontal și indicatorii luminează întunecat.
[OFF]	Afișajul panoului frontal este dezactivat.

Notă

Afișajul panoului frontal este dezactivat când [OFF] este selectat. Se activează automat atunci când apăsați orice buton, apoi se închide din nou automat dacă nu utilizați sistemul de difuzoare timp de aproximativ 10 secunde. Cu toate acestea, în unele cazuri, afișajul panoului frontal ar

putea să nu se închidă. În acest caz, luminozitatea afișajului panoului frontal este aceeași ca [DARK].

Economisirea consumului de energie

Pentru a folosi sistemul de difuzoare cu funcția de economisire a consumului de energie, modificați următoarele setări.

Oprirea sistemului de difuzoare prin detectarea stării de utilizare

Când setați funcția standby auto, sistemul de difuzoare intră automat în modul standby atunci când nu operați sistemul de difuzoare timp de aproximativ 20 de minute, iar sistemul de difuzoare nu primește un semnal de intrare.

- 1 Setați [SYSTEM] - [AUTO STANDBY] pe [ON] .

Economisirea consumului de energie în modul standby

Pentru a reduce consumul de energie în modul standby, setați [BT] - [STANDBY] pe [OFF] (pagina 33).

Depanare

Dacă sistemul de difuzoare nu funcționează în mod corespunzător, luați măsuri în următoarea ordine.

- 1 Căutați cauza și soluția problemei utilizând acest ghid de depanare.
- 2 Resetați sistemul de difuzoare. Toate setările sistemului de difuzoare revin la starea inițială. Pentru detalii, consultați „Resetarea sistemului de difuzoare” (pagina 43).

În cazul în care problemele persistă, adresați-vă celui mai apropiat dealer Sony.

Când solicitați o reparație, asigurați-vă că aduceți atât bara de sunet, cât și subwooferul, amplificatorul wireless și difuzoarele surround, chiar dacă aveți impresia că doar unul dintre produse are o problemă.

Alimentare

Sistemul de difuzoare nu este alimentat.

- Asigurați-vă de conectarea în siguranță a cablului de alimentare cu c.a.
- Deconectați cablul de alimentare cu c.a. de la priza de perete și apoi conectați din nou după câteva minute.

Sistemul de difuzoare se oprește automat.

- Funcția standby automat este activată. Setări [SYSTEM] - [AUTO STANDBY] la [OFF] (pagina 34).

Sistemul de difuzoare nu pornește chiar dacă televizorul este pornit.

- Setări [HDMI] - [CONTROL FOR HDMI] la [ON] (pagina 33). TV-ul trebuie să accepte funcția Comandă HDMI. Pentru detalii, consultați instrucțiunile de utilizare a TV-ului.
- Verificați setările difuzorului televizorului. Alimentarea sistemului de difuzoare este sincronizată cu setările difuzorului televizorului. Pentru detalii, consultați instrucțiunile de utilizare a TV-ului.
- În funcție de televizor, dacă sunetul acestuia a fost redat de difuzoarele televizorului ultima dată, este posibil ca sistemul de difuzoare să nu pornească simultan cu pornirea televizorului, chiar dacă acesta este pornit.

Sistemul de difuzoare se oprește atunci când TV-ul este oprit.

- Verificați setarea funcției Comandă HDMI (pagina 33). Atunci când funcția Comandă HDMI este setată ca activată, iar intrarea sistemului de difuzoare este intrarea televizorului, sistemul de difuzoare se oprește automat atunci când opriți televizorul.

Sistemul de difuzoare nu se oprește chiar dacă TV-ul este oprit.

- Verificați setarea funcției Comandă HDMI (pagina 33). Când opriți televizorul, sistemul de difuzoare se oprește automat doar dacă intrarea acestuia este intrarea televizorului. TV-ul trebuie să accepte funcția Comandă HDMI. Pentru detalii, consultați instrucțiunile de utilizare a TV-ului.

Imagine

Nu există imagine sau imaginea nu este afișată corect.

- Selectați intrarea adecvată.
- Dacă nu există imagine când intrarea TV este selectată, alegeți canalul TV pe care îl doriți cu ajutorul telecomenzii televizorului.

- Deconectați cablul HDMI, apoi reconectați-l. Asigurați-vă că ați introdus bine cablul.

Sunet

Sistemul de difuzoare nu se poate conecta la un TV cu funcția BLUETOOTH.

- Atunci când conectați sistemul de difuzoare la televizor cu ajutorul unui cablu HDMI, conexiunea BLUETOOTH este anulată. Deconectați cablul HDMI, apoi luați de la început operațiunea de conectare (pagina 17).

Sunetul televizorului nu este redat de sistemul de difuzoare.

- Verificați tipul și conexiunea cablului HDMI sau a cablului optic digital conectat la sistemul de difuzoare și la televizor (consultați Ghidul de inițiere inclus).
- Deconectați cablurile care conectează televizorul și sistemul de difuzoare, apoi reintroduceți-le ferm în mufe. Deconectați cablurile de alimentare cu c.a. ale televizorului și ale sistemului de difuzoare din priza de perete și apoi conectați-le din nou.
- Atunci când sistemul de difuzoare și televizorul sunt conectate doar cu un cablu HDMI, verificați următoarele.
 - Mufa HDMI a televizorului conectat este etichetată cu „ARC”.
 - Funcția Comandă HDMI a TV-ului este activată.
 - Funcția ARC a televizorului este activată.
 - Funcția Comandă HDMI este setată ca activată pe sistemul de difuzoare (pagina 33).
- Dacă televizorul nu este compatibil cu Audio Return Channel, conectați un cablu digital optic (consultați Ghidul de inițiere inclus). Dacă televizorul nu este compatibil cu Audio Return Channel, sunetul televizorului nu va fi redat de sistemul de difuzoare, chiar dacă acesta este conectat la mufa HDMI IN a televizorului.

- Dacă sunetul dispozitivului conectat la mufa de intrare optică a televizorului nu este redat, încercați următoarele.

- Conectați receptorul prin cablu sau receptorul prin satelit direct la mufa TV IN (OPTICAL) a sistemului de difuzoare.

- Apăsăți în mod repetat pe INPUT pentru a selecta intrarea TV (pagina 20).
- Măriți volumul televizorului sau dezactivați modul silențios.
- În funcție de ordinea în care porniți televizorul și sistemul de difuzoare, este posibil ca sistemul să fie în modul silențios. Dacă acest lucru se întâmplă, porniți mai întâi televizorul, apoi sistemul de difuzoare.
- Reglați setarea difuzoarelor televizorului (BRAVIA) pe Sistem audio. Pentru detalii despre configurarea televizorului, consultați instrucțiunile de utilizare pentru acesta.
- Verificați ieșirea audio a televizorului. Consultați instrucțiunile de utilizare ale televizorului pentru setări.
- Sistemul de difuzoare este compatibil cu formatele audio Dolby Digital și PCM. Atunci când redați un format incompatibil, setați configurarea ieșirii audio digitale a televizorului (BRAVIA) la „PCM”. Pentru detalii, consultați instrucțiunile de utilizare a TV-ului.

Sunetul este redat atât de sistemul de difuzoare, cât și de TV.



- Verificați setările ieșirii audio a televizorului pentru a vă asigura că sunetul televizorului este emis prin difuzorul extern.
- Setăți volumul televizorului la minim.

Nu se aude sunetul sau se aude doar un sunet cu un nivel foarte scăzut de pe subwoofer.

- Asigurați-vă că cablul de alimentare cu c.a. al subwooferului este conectat cum trebuie (consultați Ghidul de inițiere inclus).

- Apăsați pe SW  + de pe telecomandă pentru a regla volumul subwooferului (pagina 11).
- Subwooferul nu produce sunet bass. Atunci când sursa de intrare conține foarte puține de componente de sunet bas (ca în cazul programelor TV), este posibil ca sunetul din subwoofer să fie dificil de auzit.
- Atunci când redați conținut compatibil cu tehnologia de protecție a drepturilor de autor (HDCP), acesta nu este emis prin subwoofer.

Sistemul de difuzoare nu redă niciun sunet sau redă sunet la un nivel foarte scăzut de pe dispozitivul conectat la sistemul de difuzoare.

- Apăsați pe  + și verificați nivelul volumului (pagina 11).
- Apăsați pe  sau pe  + pentru a revoca funcția de anulare a sunetului (pagina 11).
- Asigurați-vă că sursa de intrare este selectată corect. Încercați alte surse de intrare apăsând în mod repetat pe INPUT.
- Asigurați-vă că toate cablurile sistemului de difuzoare și ale dispozitivului conectat sunt bine introduse.
- Dacă dispozitivul conectat suportă funcția upsampling, va trebui să o dezactivați.

Efectul surround nu poate să fie obținut.

- În funcție de semnalul de intrare, este posibil ca procesarea sunetului surround să nu funcționeze în mod corespunzător. Este posibil ca efectul surround să fie redus, în funcție de program sau disc.
- Pentru a reda audio pe mai multe canale, verificați setările ieșirii audio digitale de pe dispozitivul conectat la sistemul de difuzoare. Pentru mai multe detalii, consultați instrucțiunile de utilizare ale dispozitivului conectat.

Sunetul redat de sistemul de difuzoare nu este la același nivel cu cel al televizorului chiar dacă valorile de volum de pe sistemul de difuzoare și televizor sunt aceleași.

- În cazul în care funcția Comandă HDMI este activată, este posibil ca valoarea nivelului de volum de pe sistemul de difuzoare să apară pe ecran ca fiind volumul televizorului. Nivelul sunetului redat de sistemul de difuzoare diferă de cel al televizorului chiar dacă valorile de volum de pe sistemul de difuzoare și televizor sunt aceleași. Nivelul sunetului redat de sistemul de difuzoare diferă de cel al televizorului în funcție de caracteristicile individuale de procesare a sunetului. Acest lucru nu reprezintă o defecțiune.

Sunetul este întrerupt în timp ce urmăriți un program TV sau un conținut de pe un disc Blu-Ray etc.



- Verificați setările modului sonor (pagina 26). Dacă modul sonor era setat pe [AUTO SOUND], sunetul poate să fie întrerupt atunci când modul se schimbă automat în funcție de informația programului care este redat. Dacă nu doriți să schimbați automat modul sonor, reglați-l la o altă setare decât [AUTO SOUND].

Sunetul televizorului care este redat de sistemul de difuzoare rămâne în urma imaginii.

- Poate să apară un decalaj între sunet și imagine, în funcție de sursa sunetului. Dacă televizorul dumneavoastră are o funcție care întârzie imaginea, folosiți-o pentru reglare.

Amplificator wireless

Nu se aude nimic sau sunetul este redat doar la un nivel foarte scăzut pe amplificatorul wireless.

- Asigurați-vă că indicatorul de alimentare de pe amplificatorul wireless luminează verde sau portocaliu.
- Dacă indicatorul de alimentare de pe amplificatorul wireless nu se aprinde, încercați următoarele.
 - Asigurați-vă de conectarea corespunzătoare a cablului de alimentare cu c.a. al amplificatorului wireless.
 - Apăsați pe butonul  (alimentare) de pe amplificatorul wireless pentru a porni alimentarea.
- Dacă indicatorul de alimentare de pe amplificatorul wireless se aprinde intermitent lent în verde sau portocaliu sau rămâne aprins în roșu, încercați următoarele.
 - Mutați amplificatorul wireless aproape de subwoofer astfel încât indicatorul de alimentare de pe amplificatorul wireless să lumineze verde sau portocaliu.
 - Urmați pașii din „Conectarea manuală a amplificatorului wireless” (pagina 16).
- Dacă indicatorul de alimentare de pe amplificatorul wireless se aprinde intermitent și are culoarea roșie, apăsați pe butonul  (alimentare) de pe amplificatorul wireless pentru a opri alimentarea și asigurați-vă că fantele de aerisire ale amplificatorului wireless nu sunt blocate.
- Verificați dacă [SPEAKER] – [MULTI SPEAKER] este setat pe [ON] (pagina 32). Dacă [SPEAKER] – [MULTI SPEAKER] este setat pe [OFF], sunetul nu este emis de difuzoarele surround atunci când acesta este redat printr-o sursă cu 2 canale.

Sunetul prezintă salturi zgomot.

- Dacă un dispozitiv din apropiere generează unde electromagnetice, precum o rețea wireless sau un cuptor cu microunde în funcțiune, îndepărtați sistemul de difuzoare de acestea.
- Dacă între subwoofer și amplificatorul wireless există un obstacol, mutați-l sau îndepărtați-l.
- Nu acoperiți partea superioară a subwooferului cu obiecte metalice, cum ar fi un cadru TV etc. Funcțiile wireless pot deveni instabile.
- Poziționați subwooferul și amplificatorul wireless cât mai aproape unul de altul.
- Comutați frecvența LAN wireless a unui router sau PC LAN wireless la 5 GHz.
- Comutați conexiunea la rețea a televizorului sau a playerului Blu-ray Disc de la wireless la cea cu fir.

Conectarea dispozitivului USB

Dispozitivul USB nu este recunoscut.

- Încercați următoarele:
 - ① Oprii sistemul de difuzoare.
 - ② Îndepărtați și reconectați dispozitivul USB.
 - ③ Porniți sistemul de difuzoare.
- Asigurați-vă că dispozitivul USB este conectat corespunzător la portul  (USB).
- Fișierele stocate pe memoria USB nu sunt redade.
- Asigurați-vă că dispozitivul USB este pornit.
- Dacă dispozitivul USB este conectat la un hub USB, deconectați-l și conectați dispozitivul USB direct la subwoofer.

Conectarea dispozitivului mobil

Conexiunea BLUETOOTH nu poate fi realizată.

- Asigurați-vă că indicatorul BLUETOOTH de pe subwoofer este aprins (pagina 22).
- Asigurați-vă că dispozitivul BLUETOOTH care urmează a fi conectat este pornit, iar funcția BLUETOOTH este activată.
- Apropiati dispozitivul BLUETOOTH de subwoofer.
- Asociați din nou acest sistem de difuzoare cu dispozitivul BLUETOOTH. Este posibil să fie necesar să anulați mai întâi asocierea cu acest sistem de difuzoare folosind dispozitivul BLUETOOTH.
- Dacă [BT] – [POWER] este setat pe [OFF], setați pe [ON] (pagina 33).

Asocierea nu poate să fie obținută.

- Apropiati dispozitivul BLUETOOTH de subwoofer.
- Asigurați-vă că sistemul de difuzoare nu recepționează interferențe de la un dispozitiv LAN wireless, altul decât un dispozitiv wireless de 2,4 GHz, sau de la un cuptor cu microunde. Dacă în apropiere se află un dispozitiv care generează radiații electromagnetice, îndepărtați-l de sistemul de difuzoare.
- Este posibil ca asocierea să nu se poată realiza dacă există alte dispozitive BLUETOOTH în jurul sistemului. În acest caz, opriți celelalte dispozitive BLUETOOTH.

Sunetul dispozitivului mobil BLUETOOTH conectat nu este redat de sistemul de difuzoare.

- Asigurați-vă că indicatorul BLUETOOTH de pe subwoofer este aprins (pagina 22).
- Apropiati dispozitivul BLUETOOTH de subwoofer.
- Dacă în apropiere se află un dispozitiv care generează radiații electromagnetice, cum ar fi un dispozitiv LAN wireless, alte

dispozitive BLUETOOTH sau un cuptor cu microunde, îndepărtați-l de sistemul de difuzoare.

- Îndepărtați dispozitivul USB 3.0 și cablul său de acest sistem de difuzoare.
- Îndepărtați orice obstacol dintre sistemul de difuzoare și dispozitivul BLUETOOTH sau îndepărtați sistemul de obstacol.
- Repoziționați dispozitivul BLUETOOTH conectat.
- Comutați frecvența LAN wireless a unui router sau PC LAN wireless la 5 GHz.
- Măriți volumul dispozitivului BLUETOOTH conectat.

Sunetul nu este sincronizat cu imaginea.

- Când vizionați filme, este posibil să auziți sunetul cu o mică întârziere față de imagine.

Telecomanda

Telecomanda acestui sistem de difuzoare nu funcționează.

- Îndreptați telecomanda spre senzorul de control la distanță de pe subwoofer (pagina 8).
- Îndepărtați orice obstacol aflat între telecomandă și subwoofer.
- Dacă sunt consumate, înlocuiți ambele baterii din telecomandă cu unele noi.
- Asigurați-vă că apăsați pe butonul corect de pe telecomandă.

Telecomanda televizorului nu funcționează.

- Instalați bara de sunet în așa fel încât să nu obstrucționeze senzorul de control la distanță al televizorului.

Altele

Funcția Comandă HDMI nu acționează corect.

- Verificați conexiunea cu sistemul de difuzoare (consultați Ghidul de inițiere inclus).
- Activați funcția Comandă HDMI de pe TV. Pentru detalii, consultați instrucțiunile de utilizare a TV-ului.
- Așteptați puțin și încercați din nou. Dacă scoateți din priză sistemul de difuzoare, este posibil să dureze puțin înainte ca operațiunile să poată să fie realizate. Așteptați cel puțin 15 secunde și încercați din nou.
- Asigurați-vă că dispozitivele conectate la sistemul de difuzoare sunt compatibile cu funcția Comandă HDMI.
- Activați funcția Comandă HDMI a dispozitivelor conectate la sistemul de difuzoare. Pentru detalii, consultați instrucțiunile de utilizare pentru dispozitiv.
- Tipul și numărul de dispozitive care pot să fie controlate cu funcția Comandă HDMI sunt limitate de standardul HDMI CEC folosit, după cum urmează:
 - Dispozitive de înregistrare (Blu-ray Disc recorder, DVD recorder etc.): până la 3 dispozitive
 - Dispozitive de redare (player Blu-Ray Disc, player DVD etc.): până la 3 dispozitive
 - Dispozitive asociate tunerului: până la 4 dispozitive
 - Sistem audio (receptor/căști): maximum 1 dispozitiv (folosit de sistemul de difuzoare)

[PROTECT] apare pe afișajul panoului frontal al subwooferului, sunetul este dezactivat și butoanele de pe telecomandă sau subwoofer, altele decât (alimentare), nu funcționează.

- Funcția de protecție este activată. Apăsăți pe butonul  (alimentare) ca

să opriți sistemul de difuzoare și să deconectați cablul de alimentare cu c.a. și verificați următoarele lucruri.

- Asigurați-vă că fantele de aerisire ale subwooferului nu sunt acoperite și așteptați puțin înainte de a porni sistemul de difuzoare.
- Când sistemul de difuzoare utilizează conexiunea USB, scoateți dispozitivul USB și porniți sistemul de difuzoare. Dacă sistemul de difuzoare nu funcționează corespunzător, curentul dispozitivului USB conectat depășește valoarea maximă a curentului de ieșire al sistemului de difuzoare (de 500 mA) sau dispozitivul USB funcționează anormal.

Afișajul panoului frontal al subwooferului nu este aprins.

- Apăsăți pe DIMMER pentru a seta luminozitatea pe [BRIGHT] sau [DARK] dacă este setată pe [OFF] (pagina 35).

Senzorii televizorului nu funcționează corect.

- Este posibil ca bara de sunet să blocheze anumiți senzori (precum senzorul de luminozitate), receptorul telecomenzii televizorului dumneavoastră sau emițătorul ochelarilor 3D (transmisie prin infraroșii) pentru un TV 3D care este compatibil cu sistemul de ochelari 3D cu infraroșii sau comunicarea wireless. Îndepărtați bara de sunet de televizor la o distanță care permite acelor piese să funcționeze corect. Pentru poziția senzorilor și a receptorului telecomenzii consultați instrucțiunile de utilizare ale televizorului.

Funcția wireless (funcția BLUETOOTH sau amplificatorul wireless) este instabilă.

- Nu așezați alte obiecte metalice decât televizorul în proximitatea sistemului de difuzoare.

Sistemul de difuzoare nu funcționează corect ([.DEMO] apare pe afișajul panoului frontal).

- Sistemul de difuzoare nu este în modul demonstrativ. Pentru a anula modul demonstrativ, resetați sistemul de difuzoare.
Apăsați continuu pe  (alimentare) și – (volum) de pe subwoofer timp de cel puțin 5 secunde (pagina 43).



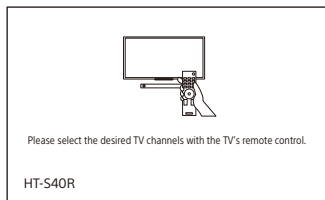



Atunci când schimbați intrarea televizorului de la USB prin apăsarea butonului INPUT, apare mesajul:



- * Acesta este un ecran exemplificator pentru limba română.
→ Selectați programul TV folosind telecomanda televizorului.

Resetarea sistemului de difuzoare

Dacă sistemul de difuzoare continuă să nu funcționeze corespunzător, resetați-l după cum urmează.

- 1 Apăsați pe MENU.**
[CURRENT STATUS] apare pe afișajul panoului frontal.
- 2 Apăsați pe / pentru a selecta [RESET], apoi apăsați pe ENTER.**
- 3 Apăsați pe / pentru a selecta [ALL RESET], apoi apăsați pe ENTER.**
- 4 Apăsați pe / pentru a selecta [START], apoi apăsați pe ENTER.**
Toate setările revin la starea inițială.

Pentru a anula reinițializarea

Selectați [CANCEL] la pasul 4.

Dacă nu puteți efectua reinițializarea din meniul de setări

Apăsați continuu pe  (alimentare) și – (volum) de pe subwoofer pentru mai mult de 5 secunde.
Setările revin la starea inițială.

Notă

Asocierea cu amplificatorul wireless poate fi pierdută în urma resetării. În acest caz, efectuați „Conectarea manuală a amplificatorului wireless” (pagina 16).

Informații suplimentare

Specificații

Subwoofer (SA-WS40R)

Secțiune amplificator

PUTERE DE IEȘIRE (nominală)

Față S + față D: 50 W + 50 W
(la 8 ohmi, 1 kHz, 1% THD)

PUTERE DE IEȘIRE (referință)

Difuzor față S/față D/Centru: 90 W (per canal la 8 ohmi, 1 kHz)
Subwoofer: 180 W (la 4 ohmi, 100 Hz)

Intrări

TV IN (OPTICAL)
USB
ANALOG IN

Ieșiri

HDMI OUT (TV (ARC))

Secțiunea HDMI

Conector

Tip A (19 pini)

Secțiunea USB

Port (USB):

Tip A

Secțiunea BLUETOOTH

Sistem de comunicații

Specificație BLUETOOTH versiunea 5.0

Ieșire

Specificația BLUETOOTH clasa de putere 1

Rază maximă de comunicare

Rază vizuală de aprox. 10 m¹⁾

Bandă de frecvență

bandă de 2,4 GHz (2,4000 GHz - 2,4835 GHz)

Putere maximă de ieșire

< 14 dBm

Metoda de modulație

FHSS (Freq Hopping Spread Spectrum)

Profiluri BLUETOOTH compatibile²⁾

A2DP (Advanced Audio Distribution Profile)

AVRCP (Audio Video Remote Control Profile)

Codec compatibil³⁾

SBC⁴⁾

Bandă de trecere (A2DP)

20 Hz - 20.000 Hz (frecvență de eșantionare 32 kHz, 44,1 kHz, 48 kHz)

- 1) Banda efectivă va fi diferită în funcție de factori, cum ar fi obstacole între dispozitive, câmpurile magnetice din jurul unui cuptor cu microunde, electricitatea statică, utilizarea telefoanelor fără fir, sensibilitatea recepției, performanța antenei, sistemul de operare, aplicațiile software etc.
- 2) Profilurile BLUETOOTH standard indică scopul comunicației BLUETOOTH între dispozitive.
- 3) Codec: format de compresie și conversie a semnalului audio
- 4) Abreviere pentru codecul sub-bandă

Secțiune difuzor

Sistem de difuzoare

Sistem subwoofer, Bass reflex

Difuzor

tip con de 160 mm

General

Cerințe de alimentare

220 V - 240 V CA, 50 Hz/60 Hz

Consum de energie

Pornit: 55 W

Mod standby: 0,5 W sau mai puțin (mod de economisire a energiei)

(Când [CONTROL FOR HDMI] în [HDMI] și [STANDBY] în [BT] sunt setate pe [OFF])

Mod standby: 2 W sau mai puțin* (Când [CONTROL FOR HDMI] în [HDMI] și [STANDBY] în [BT] sunt setate pe [ON])

* Sistemul de difuzoare va intra automat în modul de economisire a energiei atunci când nu există nicio conexiune HDMI și niciun istoric de asociere BLUETOOTH.

Dimensiuni* (aprox.) (L/h/I)

192 mm × 387 mm × 366 mm

* Nu este inclusă proeminența

Masă (aprox.)

7,8 kg

Bară de sunet (SS-S40R)

Sistem de difuzoare

Gamă completă de sistem de difuzoare
cu subwoofer, Bass reflex

Difuzor

tip con de 42 mm × 100 mm

Dimensiuni* (aprox.) (L/h/l)

900 mm × 52 mm × 74,5 mm

* Nu este inclusă proeminența

Masă (aprox).

2 kg

Amplificator wireless (TA-S40RWR)

PUTERE DE IEȘIRE (referință)

Surround S/Surround D: 75 W (per
canal la 4 ohmi, 1 kHz)

Cerințe de alimentare

220 V - 240 V CA, 50 Hz/60 Hz

Consum de energie

Pornit: 20 W

Mod standby: 0,5 W sau mai puțin

Dimensiuni* (aprox.) (L/h/l)

160 mm × 52 mm × 160 mm

* Nu este inclusă proeminența

Masă (aprox).

0,8 kg

Difuzoare surround (SS-SS40R)

Sistem de difuzoare

Gamă completă de sistem de difuzoare
cu subwoofer, Bass reflex

Difuzor

tip con de 65 mm

Dimensiuni* (aprox.) (L/h/l)

83 mm × 180 mm × 74,5 mm

* Nu este inclusă proeminența

Masă (aprox).

0,6 kg

Transmițător wireless/ Secțiune receptor

Bandă de frecvență

2,4 GHz (2,404 GHz - 2,476 GHz)

Putere maximă de ieșire

< 10 dBm

Metodă de modulație

GFSK

Accesorii incluse

- Telecomandă (1)
- Baterie R03 (dimensiune AAA) (2)
- ȘABLON SUPTOR DE MONTARE (1)
- Cablul digital optic (1)
- Cablu de alimentare cu c.a. (2)
- Ghid de inițiere
- Instrucțiuni de utilizare (prezentul document)

Designul și specificațiile pot fi modificate
fără notificare prealabilă.

Tipuri de fișiere care pot fi redade

Codec	Extensie
MP3 (MPEG-1 Audio Layer III)	.mp3
Standard WMA9	.wma
LPCM (2 canale)	.wav

Note

- Este posibil ca unele fișiere să nu fie redade sau să fie redade fără sunet în funcție de formatul fișierului, codificarea acestuia sau condiția de înregistrare.
- Unele fișiere editate pe PC ar putea să nu fie redade.
- Sistemul de difuzoare nu redă fișiere codate precum DRM sau Lossless.
- Sistemul de difuzoare poate recunoaște următoarele fișiere sau foldere de pe dispozitivele USB:
 - până la 200 de foldere (inclusiv folderele goale și cele rădăcină)
 - până la 200 de piese într-un folder
 - până la al 8-lea strat de foldere (inclusiv folderul rădăcină)
- Este posibil ca unele dispozitive USB să nu funcționeze cu acest sistem de difuzoare.
- Sistemul de difuzoare poate recunoaște dispozitivele MSC (Mass Storage Class - Clasă de stocare în masă).
- Frecvența de eșantionare este de până la 48 kHz.

Formatele audio de intrare compatibile

Formatele audio compatibile cu acest sistem de difuzoare sunt următoarele.

- Dolby Digital
- PCM linear 2 canale (până la 48 kHz)

Despre comunicarea BLUETOOTH

- Dispozitivele BLUETOOTH ar trebui să fie folosite pe o rază de aproximativ 10 metri (distanță fără obstacole) unul față de celălalt. Este posibil ca raza efectivă de comunicare să fie mai mică în următoarele condiții.
 - Atunci când o persoană, un obiect metalic sau un alt obstacol se află între dispozitivele cu o conexiune BLUETOOTH
 - Locurile în care o rețea LAN wireless este instalată
 - În jurul cuptoarelor cu microunde în uz
 - Locurile unde pot să apară alte unde electromagnetice
- Dispozitivele BLUETOOTH și rețeaua LAN wireless (IEEE 802.11b/g/n) folosesc aceeași bandă de frecvență (2,4 GHz). Atunci când folosiți un dispozitiv BLUETOOTH lângă un dispozitiv cu capabilitate LAN wireless, pot să apară interferențe electromagnetice. Aceasta ar putea să rezulte în viteze de transfer al datelor mai mici sau imposibilitatea de conectare. Dacă se întâmplă acest lucru, încercați următoarele acțiuni de remediere:
 - Folosiți acest sistem de difuzoare la cel puțin 10 metri de dispozitivul LAN wireless.
 - Oprii alimentarea dispozitivului LAN wireless atunci când folosiți dispozitivul BLUETOOTH la mai puțin de 10 metri.
 - Montați acest sistem de difuzoare și dispozitivul BLUETOOTH cât mai aproape unul de celălalt posibil.
- Undele radio emise de acest sistem de difuzoare pot să interfereze cu funcționarea anumitor dispozitive medicale. Deoarece această interferență poate să rezulte într-o funcționare defectuoasă, oprii întotdeauna alimentarea acestui sistem de difuzoare și a dispozitivului BLUETOOTH în următoarele locații:
 - În spitale, trenuri, avioane, benzinării și în orice loc unde pot să fie prezente gaze inflamabile

– În apropierea ușilor automate sau a unei alarme de incendiu

- Acest sistem de difuzoare este compatibil cu funcții de securitate care respectă specificația BLUETOOTH pentru a garanta o conexiune sigură în timpul comunicării folosind tehnologia BLUETOOTH. Cu toate acestea, în funcție de setările configurate și de alți factori, este posibil ca acest nivel de securitate să nu fie suficient, așa că procedați întotdeauna cu atenție atunci când folosiți tehnologia BLUETOOTH.
- Sony nu poate fi tras la răspundere în niciun fel cu privire la daunele sau alte pierderi rezultate din scurgerile de informații din timpul comunicării folosind această tehnologie BLUETOOTH.
- Comunicarea BLUETOOTH nu este neapărat garantată cu toate dispozitivele BLUETOOTH care au același profil ca acest sistem de difuzoare.
- Dispozitivele BLUETOOTH conectate la acest sistem de difuzoare trebuie să respecte standardul BLUETOOTH specificat de Bluetooth SIG, Inc. și trebuie să fie certificate drept conforme. Chiar și atunci când un dispozitiv este conform cu standardul BLUETOOTH, pot să existe cazuri în care caracteristicile sau specificațiile dispozitivului BLUETOOTH nu permit conectarea acestuia sau pot să rezulte în diferențe ale metodelor de control, afișajului sau funcționării.
- Se pot produce zgomote sau sunetul se poate întrerupe, în funcție de dispozitivul BLUETOOTH conectat la acest sistem de difuzoare, de mediul de comunicare sau de mediul în care este utilizată.

Dacă aveți întrebări sau probleme referitoare la sistemul de difuzoare, consultați cel mai apropiat dealer Sony.

Măsuri de precauție

Despre siguranță

- În cazul în care un obiect solid sau un lichid cade pe sistemul de difuzoare, deconectați și prezentați produsul pentru verificarea de către personalul calificat înainte de a continua utilizarea sa.
- Nu atingeți cablul de alimentare cu c.a. cu mâinile ude. Acționând astfel poate fi cauzat un șoc electric.
- Nu vă urcați pe bara de sunet, subwoofer și difuzoarele surround, deoarece puteți să cădeți și să vă răniți, iar sistemul de difuzoare poate fi deteriorat.

Despre sursele de alimentare

- Înainte de utilizarea sistemului de difuzoare, asigurați-vă că tensiunea de funcționare este identică cu cea a sursei locale de alimentare cu curent. Tensiunea de lucru este indicată pe plăcuța de identificare amplasată pe partea din spate a subwooferului.
- Dacă nu plănuți să utilizați sistemul de difuzoare pentru o perioadă lungă de timp, deconectați-l de la priza de perete. Pentru a deconecta cablul de alimentare cu c.a., prindeți de fișă; nu trageți niciodată de cablu.
- Cablul de alimentare cu c.a. trebuie să fie schimbat numai la un service autorizat.

Despre acumularea căldurii

Deși sistemul de difuzoare se încălzește atunci când îl utilizați, acest lucru nu reprezintă o funcționare defectuoasă. În cazul în care folosiți continuu acest sistem de difuzoare la un volum ridicat, temperatura acestuia crește considerabil. Pentru a evita să vă ardeți, nu atingeți sistemul de difuzoare.

Despre amplasare

- Așezați sistemul de difuzoare într-un loc cu o ventilație adecvată pentru a preveni acumularea căldurii și a prelungi durata de viață a sistemului.
- Nu amplasați sistemul de difuzoare în apropierea surselor de căldură sau într-un

loc expus acțiunii directe a razelor solare, prafului în exces sau șocurilor mecanice.

- Nu amplasați bara de sunet, subwooferul sau difuzoarele surround pe o suprafață moale (covoare, păături, etc) și nu amplasați nimic în partea din spate a barei de sunet, subwooferului sau difuzoarelor surround care ar putea bloca fantele de aerisire și cauza defecțiuni.
- Dacă sistemul de difuzoare este folosit împreună cu un TV, VCR sau un deck, pot să rezulte sunete, iar calitatea imaginii să fie afectată. În acest caz, îndepărtați sistemul de difuzoare de TV, VCR sau deck.
- Aveți grijă atunci când așezați sistemul de difuzoare pe o suprafață special tratată (cu ceară, ulei, lac etc.) deoarece pot să apară pete sau decolorări.
- Aveți grijă să evitați rănirea în colțurile barei de sunet, subwooferului și difuzoarelor surround.
- Păstrați 3 cm de spațiu sau mai mult sub bara de sunet și difuzoarele surround atunci când le agățați de perete.

Despre utilizare

Înainte de a conecta alt dispozitiv, asigurați-vă că ați oprit și deconectat sistemul de difuzoare.

Dacă apare o neregularitate a culorii pe un ecran TV din apropiere

Neregularitățile de culoare pot să fie observate la anumite tipuri de televizoare.

- Dacă se constată neregularități de culoare...
Opriti televizorul și apoi porniți-l din nou după 15 - 30 de minute.
- Dacă se constată din nou neregularități de culoare...
Îndepărtați sistemul de difuzoare de TV.

Despre curățare

Curățați sistemul de difuzoare cu o cârpă uscată și moale. Nu utilizați niciun fel de material abraziv, praf de degresare sau solvent precum alcool sau benzină.

Despre manipularea subwooferului

Nu puneți mâna în fanta subwooferului atunci când îl ridicați. Este posibilă deteriorarea unității de acționare a difuzorului. Când îl ridicați, țineți subwooferului din partea de jos.

Dacă aveți întrebări sau probleme referitoare la sistemul de difuzoare, consultați cel mai apropiat dealer Sony.

Drepturile de autor și mărcile comerciale

Acest sistem de difuzoare încorporează Dolby* Digital.

* Fabricat sub licență de la Dolby Laboratories.
Dolby, Dolby Audio și simbolul dublu-D sunt mărci comerciale ale Dolby Laboratories.

Termenii HDMI, HDMI High-Definition Multimedia Interface și sigla HDMI sunt mărci comerciale sau mărci comerciale înregistrate ale HDMI Licensing Administrator, Inc. în Statele Unite și în alte țări.

Marca verbală și siglele BLUETOOTH® sunt mărci comerciale înregistrate deținute de Bluetooth SIG, Inc., iar utilizarea acestor mărci de către Sony Corporation se face sub licență. Alte mărci comerciale și nume comerciale sunt cele ale respectivilor lor utilizatori.

Sigla „BRAVIA” este o marcă comercială a Sony Corporation.

„PlayStation” este marcă comercială înregistrată sau o marcă comercială a Sony Interactive Entertainment Inc.

Tehnologia de codare audio MPEG Layer-3 și brevetele sunt licențiate de la Fraunhofer IIS și Thomson.

Windows Media este fie o marcă comercială înregistrată, fie o marcă comercială a Microsoft Corporation în Statele Unite ale Americii și/sau în alte țări. Acest produs este protejat de anumite drepturi de proprietate intelectuală ale Microsoft Corporation. Se interzice utilizarea sau distribuirea unor astfel de tehnologii în afara acestui produs fără a deține o licență de la Microsoft sau de la o filială autorizată a Microsoft.

Toate celelalte mărci comerciale aparțin proprietarilor aferenți.

Index

Butoane

DIMMER 35
NIGHT 27
VOICE 27

A

ARC 9
Audio DRC 33
Audio Return Channel 9

B

BLUETOOTH
Asociere 22
Setări 33
Standby 33

C

Comandă HDMI 29
Conexiune (Consultați „Conexiune cu fir” sau „Conexiune wireless” în „Index”)
Conexiune cu fir 13
Conexiune wireless
Amplificator wireless 16
Dispozitive BLUETOOTH 22
TV 17

D

difuzoare 34

F

Format audio 46

I

Instalare 13
Intrare automată în mod standby 34

L

Luminozitate
Afișajul panoului frontal 35
Indicator 35

M

Mod sunet 26
Modul nocturn 27

Modul voce 27

P

PROTECT 42

R

Redare printr-o singură atingere 30
Resetarea 43

S

Setări
Audio 33
BLUETOOTH 33
difuzor 32
HDMI 33
Luminozitate 35
meniu 31
Resetare 43
sistem 34
Stare actuală 32
USB 34

Setări actuale 28

Setări audio 33

Setări difuzor 32

Setări HDMI 33

Setări sistem 34

Setări USB 34

Software

Actualizare 34

Versiune 34

Sunet de difuzare Multiplex 33

Suport de montare pentru perete 13

T

Telecomandă 11

V

Versiune

Amplificator wireless 34

Sistem de difuzoare 34

VÝSTRAHA

Neinstalujte reproduktorový systém do stísněného prostoru, například do knihovny nebo vestavěné skříňe.

Kvůli omezení rizika požáru nezakrývejte větrací otvory reproduktorového systému novinami, ubrusy, závěsy apod. Nevystavujte reproduktorový systém otevřenému ohni (například zapálené svíčky).

Kvůli omezení rizika požáru a úrazu elektřinou nevystavujte reproduktorový systém kapající ani stříkající vodě a nepokládejte na reproduktorový systém nádoby s tekutinami, například vázy apod.

Dokud je reproduktorový systém připojen k elektrické zásuvce, není odpojen od elektrické sítě, a to i v případě, že je reproduktorový systém vypnutý.

Síťová zástrčka slouží k odpojení reproduktorového systému od elektrické sítě, proto reproduktorový systém připojte ke snadno přístupné elektrické zásuvce. Pokud si na reproduktorovém systému všimnete čehokoli nenormálního, okamžitě jej odpojte od elektrické zásuvky.

VAROVÁNÍ

V případě výměny baterie za nesprávný typ hrozí nebezpečí výbuchu. Nevystavujte baterie ani zařízení, ve kterých jsou instalované baterie, příliš velkému teplu, například ze slunečního světla nebo ohně.

Neumísťujte tento produkt blízko lékařských přístrojů.

Tento přístroj (včetně doplňků) obsahuje magnet/y, které mohou interferovat s kardiostimulátory, shunty s programovatelnou chlopní, užívanými

při léčbě hydrocefalu nebo jinými lékařskými přístroji. Neukládejte tento produkt v blízkosti osob, které tyto lékařské přístroje používají. Pokud používáte některý z těchto lékařských přístrojů, poraďte se s lékařem předtím, než budete používat tento produkt.

Pouze pro použití ve vnitřních prostorech.

Doporučené kabely

Připojení k hostitelskému počítači a/nebo periferním zařízením musí být provedeno řádně stíněnými a uzemněnými kabely a konektory.

Pro reproduktor Bar a prostorové reproduktory

Typové štítky se nacházejí na spodní straně reproduktoru Bar a prostorových reproduktorů.

Toto zařízení bylo testováno a splňuje limity stanovené v předpisech o EMK při použití připojovacího kabelu kratšího než 3 metry.

Pro zákazníky v Evropě

Oznámení pro zákazníky: následující informace platí jen pro zařízení prodávaná v zemích, které uplatňují směrnice EU, a/ nebo ve Spojeném království, které uplatňuje příslušné zákonné požadavky

Tento výrobek byl vyroben buď přímo nebo v zastoupení společností Sony Corporation.

Dovozce do EU a do Spojeného království: Sony Europe B.V.

Žádosti týkající se dovozu do EU nebo technických požadavků na výrobky danými směrnicemi Evropské unie je třeba adresovat na zplnomocněného zástupce, kterým je Sony Belgium,

bijkantoor van Sony Europe B.V., Da Vincilaan 7-D1, 1930 Zaventem, België. Dotazy týkající se dovozce do Spojeného království nebo technických požadavků na výrobky ve Spojeném království je třeba adresovat na zplnomocněného zástupce, kterým je Sony Europe B.V., The Heights, Brooklands, Weybridge, Surrey KT13 0XW, Spojené království.



Sony Corporation tímto prohlašuje, že toto zařízení splňuje požadavky směrnice 2014/53/EU. Úplné znění prohlášení o shodě pro EU je k dispozici na následující internetové adrese: <https://compliance.sony.eu>

Sony Corporation tímto prohlašuje, že toto zařízení splňuje příslušné zákonné požadavky Spojeného království. Úplné znění prohlášení o shodě je k dispozici na následující internetové adrese: <https://compliance.sony.co.uk>

Toto rádiové zařízení je určeno k použití se schválenými verzemi softwaru, které jsou uvedeny v prohlášení o shodě. U softwaru nahraného v tomto rádiovém zařízení je ověřeno splnění základních požadavků předpisů pro rádiová zařízení. Informace o verzi softwaru můžete najít v nabídce nastavení v části [SYSTEM] - [VERSION].

Toto zařízení je nutné instalovat a používat tak, aby byl zachován 20 cm odstup vysílače od lidského těla.



Likvidace nepotřebných baterií a elektrického nebo elektronického zařízení (platí v Evropské unii a

dalších státech uplatňujících oddělený systém sběru)

Tento symbol umístěný na výrobku, baterii nebo obalu upozorňuje, že s výrobkem a baterií by se nemělo nakládat jako s běžným domácím odpadem. Symbol, který se nachází na určitých typech baterií, může být kombinován s chemickou značkou. Chemická značka pro olovo (Pb) je přidána, pokud baterie obsahuje více než 0,004 % olova. Správným nakládáním s těmito nepotřebnými výrobky a bateriemi pomůžete zabránit možným negativním dopadům na životní prostředí a lidské zdraví, k nimž by mohlo docházet v případech nevhodného zacházení. Recyklace materiálů pomůže ochránit přírodní zdroje. V případě, že výrobek z důvodů bezpečnosti, funkce nebo uchování dat vyžaduje trvalé spojení s vloženou baterií, je třeba, aby takovou baterii vyměnil pouze kvalifikovaný personál. K tomu, aby s baterií bylo správně naloženo, předejte výrobky, kterým končí životnost, na příslušné místo určené ke sběru elektrických a elektronických zařízení za účelem jejich recyklace. V případě, že jde o ostatní baterie, nahlédněte do části návodu, která popisuje bezpečné vyjmutí baterie z výrobku. Nepotřebnou baterii odevzdejte k recyklaci na příslušné sběrné místo. Pro podrobnější informace o recyklaci tohoto výrobku či baterie kontaktujte místní obecní úřad, podnik pro likvidaci domovních odpadů nebo prodejnu, ve které jste výrobek nebo baterii zakoupili.

Obsah

Informace o příručkách k
reproduktorovému systému ... 5

Obsah balení → Počáteční
instrukce
(samostatný
dokument)

Co můžete s reproduktorovým
systémem dělat 6

Průvodce součástmi a ovládacími
prvky7

Instalace a připojení

Základní instalace a připojení → Počáteční
instrukce
(samostatný
dokument)

Přípevnění reproduktorového
systému na zeď12

Manuální připojení bezdrátového
zesilovače15

Bezdrátové připojení televizoru
Sony s funkcí BLUETOOTH16

Poslech hudby/zvuku

Poslech televizoru19

Poslech hudby z USB zařízení19

Poslech hudby s funkcí
BLUETOOTH®21

Poslech hudby z audio zařízení
připojeného kabelem se
stereofonním mini
konektorem 24

Nastavení kvality zvuku

Nastavení zvukového efektu, který
je přizpůsoben zdrojům zvuku
(zvukový režim) 25

Zřetelnější dialogy (VOICE) 26

Jasný zvuk při nízké hlasitosti v noci
(NIGHT) 26

Kontrola aktuálního nastavení
zvuku27

Používání reproduktorového systému jeho propojením s televizorem

Ovládání reproduktorového
systému propojením s
televizorem (funkce Ovládání
zařízení HDMI) 28

Změna nastavení

Používání nabídky nastavení 30

Změna jasu displeje na čelním
panelu a indikátorů
(DIMMER) 34

Úspora elektrické energie 34

Řešení problémů

Řešení problémů35

Resetování reproduktorového
systému41

Další informace

Specifikace 42

Typy souborů, které lze
přehrát 44

Podporované vstupní formáty
zvuku 44

Komunikace BLUETOOTH 45

Bezpečnostní opatření 46

Rejstřík 49

Informace o příručkách k reproduktorovému systému

- Pokyny v těchto příručkách popisují ovládací prvky na dálkovém ovládnání.
- Některé obrázky představují koncepční nákresy a mohou se lišit od skutečných produktů.
- Znaky v závorkách [] se zobrazují na displeji na čelním panelu.

Obsah balení

Viz Počáteční instrukce (samostatný dokument).

Co můžete s reproduktorovým systémem dělat

„Poslech televizoru“ (strana 19)



Přehrávač Blu-ray Disc™, přijímač kabelové televize, přijímač satelitní televize apod.

Připojení televizoru: viz „Počáteční instrukce“ (samostatný dokument).

„Bezdrátové připojení televizoru Sony s funkcí BLUETOOTH“ (strana 16)



„Ovládání reproduktorového systému propojením s televizorem (funkce Ovládání zařízení HDMI)“ (strana 28)

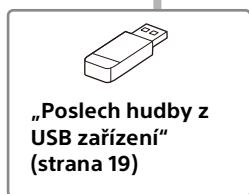

„Poslech hudby z USB zařízení“ (strana 19)

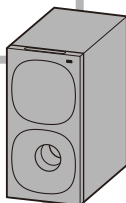

„Poslech hudby s funkcí BLUETOOTH®“ (strana 21)

„Manuální připojení bezdrátového zesilovače“ (strana 15)

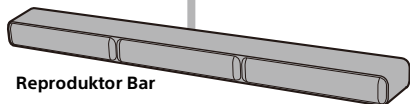

Reproduktor Bar

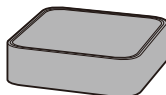

Prostorové reproduktory

Průvodce součástmi a ovládacími prvky

Subwoofer

Přední část

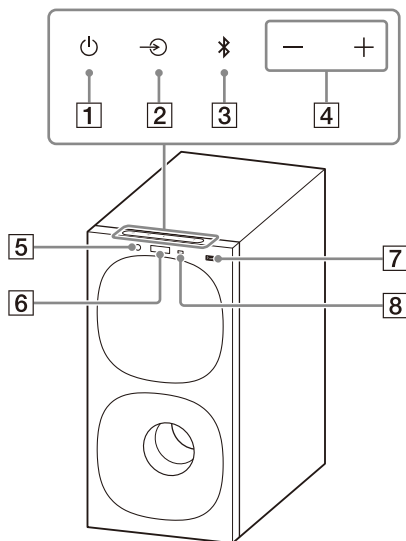

1 Tlačítko (napájení)

Zapnutí reproduktorového systému nebo jeho přepnutí do pohotovostního režimu.

2 Tlačítko (výběr vstupu)

Výběr vstupu pro přehrávání v reproduktorovém systému.

3 Tlačítko **BLUETOOTH** (strana 21)

4 Tlačítka +/- (hlasitost)

5 Indikátor **BLUETOOTH**

- Svítí modře: připojení přes BLUETOOTH bylo navázáno.
- Bliká opakovaně pomalu modře: probíhá pokus o připojení přes BLUETOOTH.
- Bliká opakovaně dvakrát modře: pohotovostní režim párování.

6 Displej na čelním panelu

7 Port (USB) (strana 19)

8 Snímač dálkového ovládání

Reproduktorový systém můžete ovládat namířením dálkového ovládání na snímač dálkového ovládání.

Zadní část

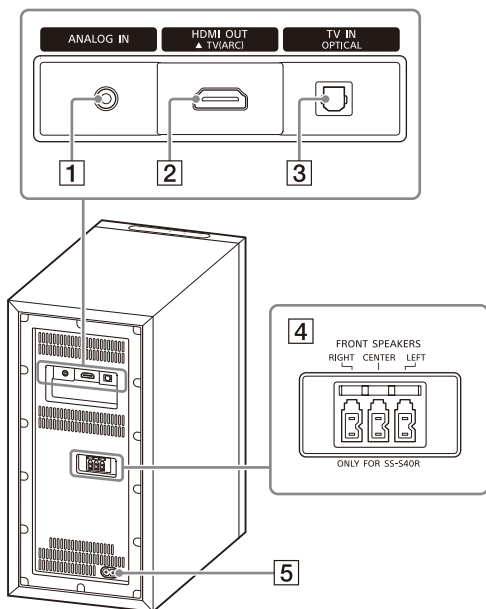

- 1 Konektor ANALOG IN**
- 2 Konektor HDMI OUT (TV (ARC))**

Televizor vybavený vstupním konektorem HDMI připojte pomocí kabelu HDMI. Reprodukční systém je kompatibilní s funkcí Audio Return Channel (ARC). ARC je funkce, která z konektoru HDMI televizoru vysílá zvuk televizoru do AV zařízení, jako je tento reproduktorový systém.
- 3 Konektor TV IN (OPTICAL)**
- 4 Konektory FRONT SPEAKERS**
- 5 Vstup pro napájení**

Bezdrátový zesilovač

Přední část

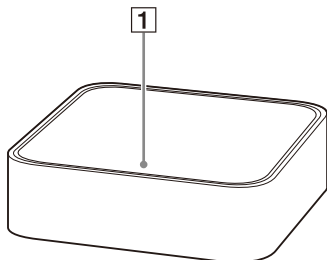

1 Indikátor napájení

Zobrazuje stav připojení mezi subwooferem a bezdrátovým zesilovačem a stav napájení bezdrátového zesilovače.

Červená

– Svítí: Bezdrátový zesilovač je v pohotovostním režimu.

Zelená

– Svítí: Bezdrátový zesilovač je připojen k subwooferu.

– Pomalu bliká: Bezdrátový zesilovač se připojuje k subwooferu.

Oranžová

– Svítí: Bezdrátový zesilovač je připojen k subwooferu prostřednictvím manuálního připojení.

– Pomalu bliká: Bezdrátový zesilovač se připojuje k subwooferu prostřednictvím manuálního připojení.

– Bliká opakovaně dvakrát: Bezdrátový zesilovač je v

Zadní část

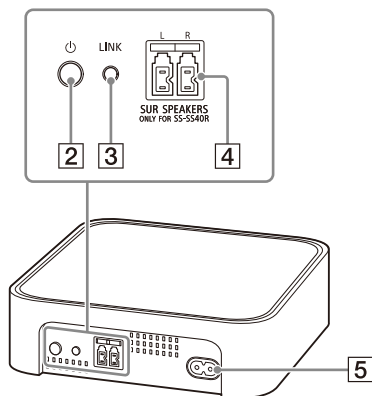

pohotovostním režimu párování během manuálního připojování.

– Rychle bliká: Aktualizuje se software.

Nesvítí

– Bezdrátový zesilovač je vypnutý.

2 Tlačítko (napájení)

Zapnutí nebo vypnutí bezdrátového zesilovače.

3 Tlačítko LINK (strana 15)

4 Konektory SUR SPEAKERS

5 Vstup pro napájení

Dálkové ovládání

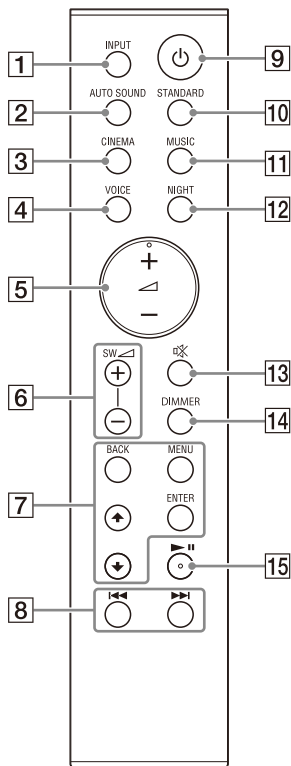

1 INPUT (strany 19, 23, 24)

Vybere vstupní zdroj.
S každým stisknutím tlačítka INPUT se bude vstupní zdroj cyklicky přepínat následujícím způsobem.
[TV] → [ANALOG] → [BT] → [USB]

2 AUTO SOUND (strana 25)

Vybere jako zvukový režim AUTO SOUND.

3 CINEMA (strana 25)

Vybere jako zvukový režim CINEMA.

4 VOICE (strana 26)

Zapíná/vypíná hlasový režim.

5 ▲ (hlasitost) +/-

Nastavení hlasitosti.

6 SW ▲ (hlasitost subwooferu) +/-

Nastavení hlasitosti subwooferu.

7 MENU (strany 19, 30)

Zapíná/vypíná nabídku nastavení na displeji na čelním panelu.

▲/▼ (strany 19, 30)

Výběr položek v nabídce nastavení.

Výběr obsahu na televizní obrazovce pro přehrávání přes USB.

ENTER (strany 19, 30)

Zadání výběru.

Přehrání obsahu, který je vybrán tlačítky ▲/▼ pro přehrávání přes USB.

BACK (strany 19, 30)

Návrat na předchozí zobrazení.

Výběr horní vrstvy pro přehrávání přes USB.

8  (předchozí/další)
(strany 19, 21)

Výběr předchozí/další stopy nebo souboru.

Podržením lze při přehrávání přes USB přejít zpět nebo vpřed.

9  (napájení)

Zapnutí reproduktorového systému nebo jeho přepnutí do pohotovostního režimu.

10 **STANDARD (strana 25)**

Vybere jako zvukový režim STANDARD.

11 **MUSIC (strana 25)**

Vybere jako zvukový režim MUSIC.

12 **NIGHT (strana 26)**

Zapíná/vypíná noční režim.

13  (ztlumení)



Dočasné ztlumení zvuku.

Když je zvuk ztlumený, stisknutím tohoto tlačítka ztlumení zrušíte.

14 **DIMMER (strana 34)**

15  **II*** (přehrát/pozastavit)
(strany 19, 21)

Přehrání, pozastavení nebo pokračování v přehrávání.

* Tlačítka  + a  mají hmatovou tečku.
Používejte ji jako pomůcku při ovládání.

Výměna baterií v dálkovém ovládání

Když reproduktorový systém nereaguje na dálkové ovládání, vyměňte dvě baterie za nové.

Při výměně použijte manganové baterie R03 (velikost AAA).

Základní instalace a připojení

Viz Počáteční instrukce (samostatný dokument).

Přípevnění reproduktorového systému na zeď

Reproduktor Bar, prostorové reproduktory a bezdrátový zesilovač můžete připevnit na zeď.

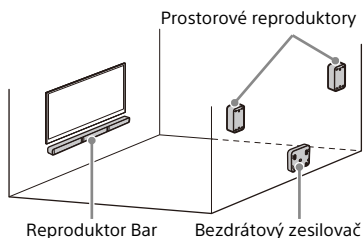

Poznámky

- Připravte si šrouby (nejsou součástí balení), které jsou vhodné pro materiál a sílu dané stěny. Protože sádkovkartonové stěny jsou obzvláště křehké, připevněte šrouby bezpečně do profilu pod stěnou. Namontujte reproduktory nebo bezdrátový zesilovač vodorovně a zavěste je na šrouby v hmoždinkách v místě, kde zeď plochá.
- Nechte instalaci provést prodejcem značky Sony nebo dodavatelem s licenci, během instalace věnujte zvláštní pozornost bezpečnosti.
- Společnost Sony neponese zodpovědnost za nehody či škody způsobené nesprávnou instalací, nedostatečnou silou

stěny, nesprávnou montáží šroubů nebo přírodní katastrofou apod.

Přípevnění reproduktoru Bar na zeď

- 1 Připravte si dva šrouby (nejsou součástí balení), které jsou vhodné pro otvory pro montáž na zeď na zadní straně reproduktoru Bar.

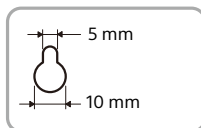
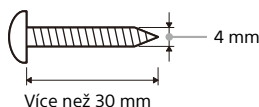

Otvor na zadní straně reproduktoru Bar

- 2 Nalepte na zeď ŠABLONU PRO MONTÁŽ NA ZEĎ (součást balení).

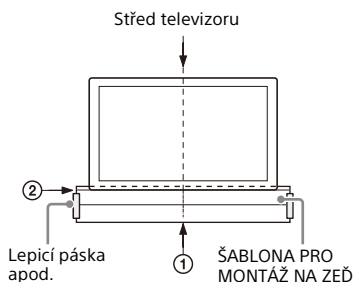

- 1 Zarovnejte STŘEDOVOU LINII TELEVIZORU (1) ŠABLONY PRO MONTÁŽ NA ZEĎ se středovou linií televizoru.
- 2 Zarovnejte SPODNÍ LINII TELEVIZORU (2) ŠABLONY PRO MONTÁŽ NA ZEĎ se spodní částí televizoru, potom nalepte ŠABLONU PRO MONTÁŽ NA ZEĎ

pomocí běžně prodávané lepicí pásky apod.

- 3 Upevněte šrouby v místě značek (Ⓟ) na LINII ŠROUBŮ (Ⓢ) ŠABLONY PRO MONTÁŽ NA ZEĎ podle následujícího obrázku.**

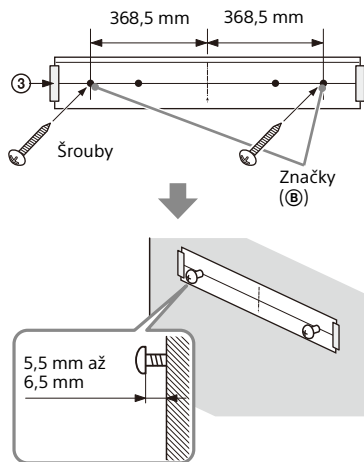

- 4 Odstraňte ŠABLONU PRO MONTÁŽ NA ZEĎ.**

- 5 Pověste reproduktor Bar na šrouby.**

Zarovnejte otvory na zadní straně reproduktoru Bar se šrouby, potom pověste reproduktor Bar na oba šrouby.

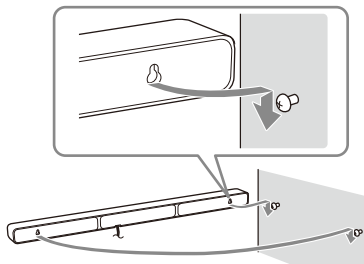

Poznámka

Při lepení ŠABLONY PRO MONTÁŽ NA ZEĎ ji dobře vyhladte.

Přípevnění prostorových reproduktorů na zeď

- 1 Připravte si pro každý reproduktor šroub (není součástí balení), který je vhodný pro otvor pro montáž na zeď na zadní straně prostorových reproduktorů.**

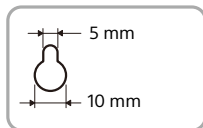
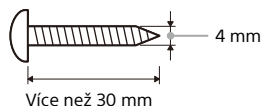

Otvor na zadní straně prostorového reproduktoru

- 2 Zašroubujte šroub do zdi podle následující ilustrace.**

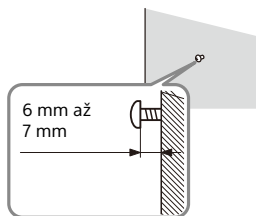

3 Pověste prostorový reproduktor na šroub.

Zarovnejte otvor na zadní straně prostorového reproduktoru se šroubem, potom pověste prostorový reproduktor na šroub.

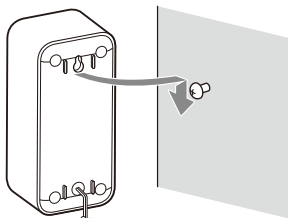

Přípevnění bezdrátového zesilovače na zeď

1 Připravte si dva šrouby (nejsou součástí balení), které jsou vhodné pro otvory pro montáž na zeď na spodní straně bezdrátového zesilovače.

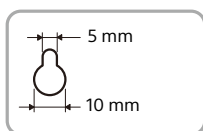
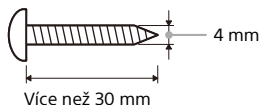

Otvor na spodní straně bezdrátového zesilovače

2 Zašroubujte šrouby do zdi podle následující ilustrace.

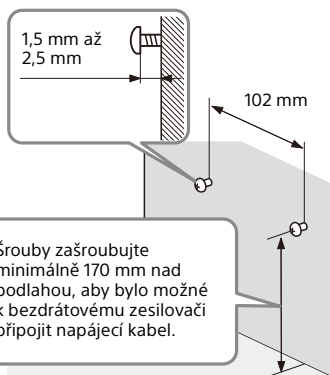

3 Pověste bezdrátový zesilovač na šrouby.

Zarovnejte otvory na spodní straně bezdrátového zesilovače se šrouby, potom pověste bezdrátový zesilovač na oba šrouby.

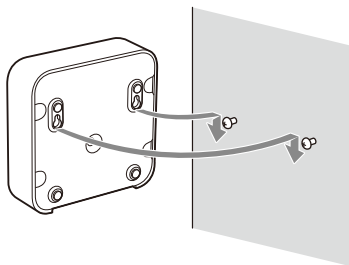

Manuální připojení bezdrátového zesilovače

Bezdrátový zesilovač se k subwooferu připojí automaticky při jejich zapnutí. Pokud se bezdrátový zesilovač k subwooferu nepřipojí automaticky nebo pokud používáte více bezdrátových výrobků a chcete nastavit subwoofer, který se bezdrátově připojí k bezdrátovému zesilovači, proveďte manuální připojení.

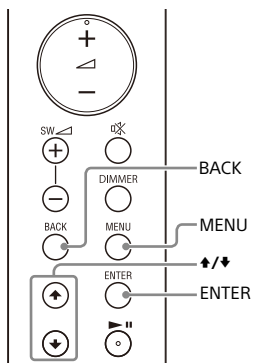

Indikátor napájení

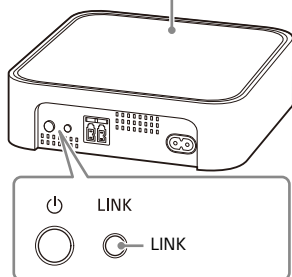

- 1 Stiskněte tlačítko MENU.**
Na displeji na čelním panelu se zobrazí [CURRENT STATUS].
- 2 Stisknutím ▲/▼ vyberte [SPEAKER], potom stiskněte tlačítko ENTER.**
- 3 Stisknutím ▲/▼ vyberte [LINK], potom stiskněte tlačítko ENTER.**
- 4 Stisknutím ▲/▼ vyberte [START], potom stiskněte tlačítko ENTER.**
Na displeji na čelním panelu bliká [LINK].
Pokud chcete manuální připojení zrušit, stiskněte BACK.
- 5 Stiskněte tlačítko LINK na bezdrátovém zesilovači.**
Bude zahájeno manuální spojení. Indikátor napájení na bezdrátovém zesilovači opakovaně bliká dvakrát oranžově.
- 6 Když se na displeji na čelním panelu zobrazí [DONE], stiskněte tlačítko MENU.**
Spojení je navázáno a indikátor napájení na bezdrátovém zesilovači svítí oranžově.

Poznámka

Pokud se na displeji na čelním panelu zobrazí [ERROR], spojení s bezdrátovým zesilovačem nebylo navázáno. Proveďte manuální připojení znovu.

Bezdrátové připojení televizoru Sony s funkcí BLUETOOTH

Při použití televizoru Sony* s funkcí BLUETOOTH můžete poslouchat zvuk z televizoru nebo ze zařízení, které je k televizoru připojeno, prostřednictvím bezdrátového propojení reproduktorového systému a televizoru.

* Televizor musí být kompatibilní s profilem BLUETOOTH A2DP (Advanced Audio Distribution Profile).

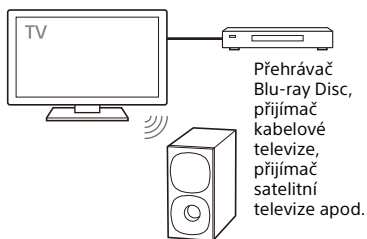

Poznámka

Pokud reproduktorový systém a televizor spojíte pomocí funkce BLUETOOTH, na televizoru nelze zobrazit obrazovku přehrávání přes USB.

Pokud chcete používat všechny funkce reproduktorového systému, spojte reproduktorový systém a televizor kabelem HDMI. Podrobnosti o připojení a ovládání pro poslech zvuku při připojení kabelem HDMI naleznete v dokumentu Počáteční instrukce (samostatný dokument).

Poslech zvuku televizoru při bezdrátovém propojení reproduktorového systému a televizoru

Reproduktorový systém a televizor musíte spárovat pomocí funkce BLUETOOTH.

Párování je proces vyžadovaný pro předběžnou vzájemnou registraci informací o bezdrátově připojovaných zařízeních BLUETOOTH.

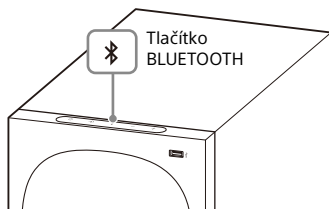
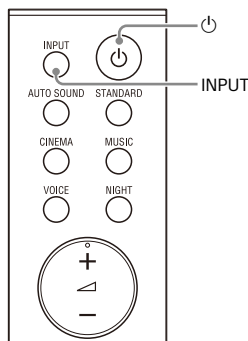

- 1 Zapněte televizor.
- 2 Zapněte reproduktorový systém.
- 3 Stiskněte současně tlačítko BLUETOOTH na subwooferu a tlačítko INPUT na dálkovém ovládání a podržte je na dobu 5 sekund.

Reproduktorový systém přejde do režimu párování, na displeji na

čelním panelu se zobrazí [PAIRING] a indikátor BLUETOOTH bude opakovaně dvakrát modře blikat.

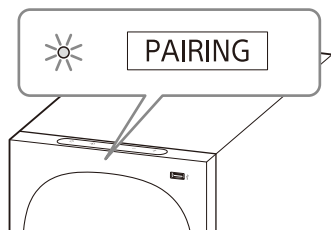

4 Vyhledejte reproduktorový systém provedením operace párování v televizoru.

Na obrazovce televizoru se objeví seznam nalezených zařízení BLUETOOTH.

Informace o spárování zařízení BLUETOOTH s televizorem naleznete v návodu k použití televizoru.

5 Spárujte reproduktorový systém a televizor výběrem položky „HT-S40R“ ze seznamu na obrazovce televizoru.

6 Ujistěte se, že indikátor BLUETOOTH na subwooferu svítí modře a že je na displeji na čelním panelu zobrazen nápis [TV-BT].

Připojení mezi reproduktorovým systémem a televizorem bylo navázáno.

7 Vyberte program nebo vstup zařízení pomocí dálkového ovládání televizoru.

Zvuk k obrazu na obrazovce televizoru bude vycházet z reproduktorového systému.

8 Hlasitost reproduktorového systému můžete nastavit pomocí dálkového ovládání televizoru.

Při stisknutí tlačítka ztlumení na dálkovém ovládání televizoru bude zvuk dočasně ztlumen.

Poznámky

- Pokud se zvuk televizoru z reproduktorového systému neozývá, stisknutím tlačítka INPUT vyberte vstup TV a zkontrolujte stav displeje na čelním panelu a indikátorů na subwooferu.
 - Na displeji na čelním panelu se zobrazuje nápis [TV-BT]: Reproduktorový systém a televizor jsou propojeny a zvuk televizoru vychází z reproduktorového systému.
 - Indikátor BLUETOOTH opakovaně dvakrát bliká a na displeji na čelním panelu se zobrazuje nápis [PAIRING]: Proveďte spárování v televizoru.
 - Na displeji na čelním panelu se zobrazuje nápis [TV]: Proveďte kroky od začátku.
- Když propojíte reproduktorový systém a televizor kabelem HDMI, připojení BLUETOOTH bude zrušeno. Pokud chcete reproduktorový systém a televizor znovu propojit pomocí funkce BLUETOOTH, odpojte kabel HDMI, potom proveďte připojení znovu od začátku.
- Pokud je reproduktorový systém spojen s televizorem pomocí funkce BLUETOOTH a pro zvukový režim je vybráno nastavení [AUTO SOUND], jako zvukový režim se vybere nastavení [STANDARD].

Poslech zvuku ze spárovaného televizoru

Když je televizor připojen k reproduktorovému systému bezdrátově, můžete pomocí dálkového ovládání televizoru zapnout nebo vypnout reproduktorový systém, upravit hlasitost nebo ztlumit zvuk.

1 Zapněte televizor pomocí dálkového ovládání televizoru.

Reproduktorový systém se zapne společně s televizorem a zvuk z televizoru bude reprodukován systémem.

2 Vyberte program nebo vstup zařízení pomocí dálkového ovládání televizoru.

Zvuk k obrazu na obrazovce televizoru bude vycházet z reproduktorového systému.

3 Hlasitost reproduktorového systému můžete nastavit pomocí dálkového ovládání televizoru.

Při stisknutí tlačítka ztlumení na dálkovém ovládání televizoru bude zvuk dočasně ztlumen.

Poznámka

Pokud pomocí dálkového ovládání dodaného s reproduktorovým systémem vyberete jiný vstup než [TV], zvuk z televizoru nebude systémem reprodukován. Pokud chcete reprodukovat zvuk z televizoru, stisknutím tlačítka INPUT vyberte vstup TV.

Rada

Když televizor vypnete, vypne se i reproduktorový systém.

Poslech televizoru

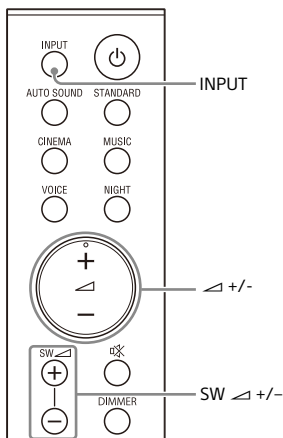

1 Opakovaným stisknutím tlačítka **INPUT** vyberte na displeji na čelním panelu [TV].

2 Upravte hlasitost.

- Upravte hlasitost stisknutím tlačítka \triangleleft +/-.
- Upravte hlasitost subwooferu stisknutím tlačítka SW \triangleleft +/-.

Poznámky

- Když připojíte televizor ke konektoru HDMI OUT (TV (ARC)) i ke konektoru TV IN (OPTICAL), konektor pro vstup zvuku se vybere podle toho, který vstup přijme signál jako první.
- Když vstupní zdroj neobsahuje příliš basových tónů, například se může jednat o televizní programy, budou basy ze subwooferu špatně slyšet.

Rada

Vstup můžete zvolit také stisknutím tlačítka \rightarrow na subwooferu.

Poslech hudby z USB zařízení

Poznámky

- Pokud chcete zobrazit seznam obsahu USB zařízení na televizní obrazovce, připojte reproduktorový systém k televizoru pomocí kabelu HDMI.
- Přepněte vstup televizoru na vstup, ke kterému je připojen reproduktorový systém.

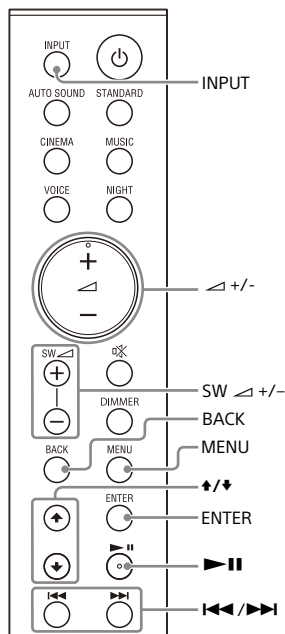

1 Připojte USB zařízení k portu (USB).

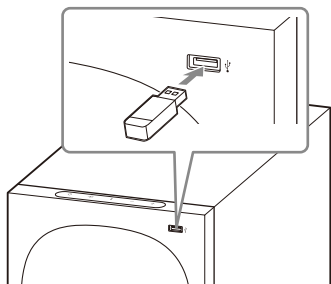

2 Opakovaným stisknutím tlačítka INPUT vyberte na displeji na čelním panelu [USB].

Na displeji na čelním panelu se zobrazí nápis [READ] a reproduktorový systém začne číst data z USB zařízení. Po dokončení čtení dat se na televizní obrazovce zobrazí obsah USB zařízení.

3 Stisknutím $\blacktriangle/\blacktriangledown$ vyberte požadovaný obsah a potom stiskněte ENTER.

Začne přehrávání vybraného obsahu.

Stisknutím tlačítka BACK můžete přejít do vyšší vrstvy.

4 Upravte hlasitost.

- Upravte hlasitost stisknutím tlačítka \triangle/∇ .
- Upravte hlasitost subwooferu stisknutím tlačítka SW \triangle/∇ .

Poznámka

Když vstupní zdroj neobsahuje příliš basových tónů, například se může jednat o televizní programy, budou basy ze subwooferu špatně slyšet.

Výběr režimu přehrávání

Pro přehrávání přes USB můžete v nabídce nastavení vybrat režim přehrávání, například opakované přehrávání nebo náhodné přehrávání.

1 Stiskněte tlačítko MENU.

Na displeji na čelním panelu se zobrazí [CURRENT STATUS].

2 Stisknutím $\blacktriangle/\blacktriangledown$ /ENTER vyberte [USB] - [REPEAT].

3 Stisknutím $\blacktriangle/\blacktriangledown$ /ENTER vyberte režim přehrávání.

- [OFF]: Opakování je vypnuté. Přehrají se všechny skladby.
- [ONE]: Opakování jedné skladby.
- [FOLDER]: Opakování všech skladeb aktuální složky.
- [RANDOM]: Opakování všech skladeb aktuální složky v náhodném pořadí.
- [ALL]: Opakování všech skladeb.

4 Nabídku nastavení zavřete stisknutím tlačítka MENU.

Další činnosti

Požadovaná akce	Proveďte toto
Pozastavit nebo obnovit přehrávání	Stiskněte $\blacktriangleright\ \blacksquare$.
Vybrat předchozí nebo další skladbu	Stiskněte $\blacktriangleleft\blacktriangleright$.
Přejít zpět nebo vpřed (převinout zpět/vpřed)	Stiskněte a podržte $\blacktriangleleft\blacktriangleright$.

Poznámky

- Během provozu USB zařízení neodpojujte. Před připojením nebo odpojením USB zařízení reproduktorový systém vypněte, aby nedošlo k poškození dat nebo USB zařízení.
- Pokud připojíte nepodporované nebo poškozené USB zařízení, na displeji na čelním panelu se zobrazí nápis [INVALID USB].
- V závislosti na formátu souboru nemusí být přehrávání zpět a vpřed k dispozici.

Informace USB zařízení na televizní obrazovce

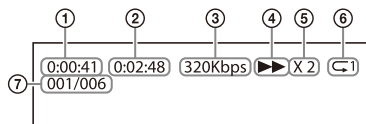

- ① Doba přehrávání
- ② Celková doba přehrávání
- ③ Přenosová rychlost
- ④ Stav přehrávání
- ⑤ Rychlost převíjení zpět/vpřed
- ⑥ Režim přehrávání
- ⑦ Index vybraného souboru / celkový počet souborů ve složce

V závislosti na stavu USB zařízení se na televizní obrazovce zobrazují následující zprávy.

- [File Unsupported]
Zobrazí se na dvě sekundy v levé dolní části, když je přeskočen nepodporovaný soubor.
- [Device Not Support]
 - USB zařízení není podporováno.
 - Připojené zařízení není USB zařízení, je to chybné USB zařízení nebo USB zařízení, na kterém nejsou žádné soubory.
- [No USB]
Není připojeno žádné USB zařízení.
- [Waiting]
Reproduktorový systém prohledává USB zařízení.
- [This device is empty]
Na USB zařízení nejsou žádné soubory k přehrávání.

Poznámky

- V závislosti na přehrávaném zdroji nemusí být některé informace zobrazeny.
- V závislosti na režimu přehrávání se mohou zobrazené informace lišit.

Poslech hudby s funkcí BLUETOOTH®

Poslech hudby spárováním mobilního zařízení, které je připojováno poprvé

Pokud chcete použít funkci BLUETOOTH, musíte reproduktorový systém a mobilní zařízení nejdříve spárovat.

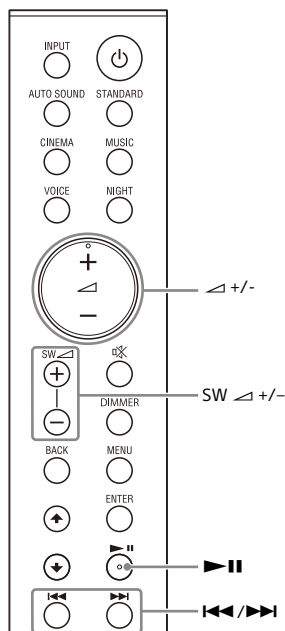

1 Stiskněte tlačítko BLUETOOTH na subwooferu a podržte je po dobu 2 sekund.

Reproduktorový systém přejde do režimu párování, na displeji na čelním panelu se zobrazí [PAIRING] a indikátor BLUETOOTH bude opakovaně dvakrát modře blikat.

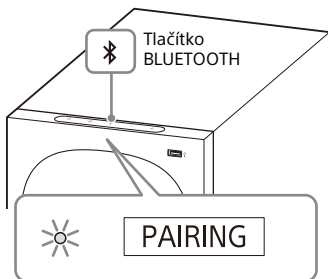

2 Na mobilním zařízení vyhledejte reproduktorový systém provedením operace párování.

Na obrazovce mobilního zařízení se objeví seznam nalezených zařízení BLUETOOTH.

Informace o spárování zařízení BLUETOOTH s mobilním zařízením naleznete v návodu k použití mobilního zařízení.

3 Spárujte reproduktorový systém a mobilní zařízení výběrem položky „HT-S40R“ ze seznamu na obrazovce mobilního zařízení.

Pokud je vyžadováno heslo, zadejte „0000“.

4 Ujistěte se, že indikátor BLUETOOTH na subwooferu svítí modře a že je na displeji na čelním panelu zobrazen nápis [BT].

Připojení mezi reproduktorovým systémem a mobilním zařízením bylo navázáno.

5 Spusťte přehrávání zvuku pomocí hudební aplikace v připojeném mobilním zařízení.

Systém reprodukuje zvuk.

6 Upravte hlasitost.

- Upravte hlasitost stisknutím tlačítka \triangleleft +/-.
- Upravte hlasitost subwooferu stisknutím tlačítka SW \triangleleft +/-.
- Tlačítka $\blacktriangleright\|\|$ a $\blacktriangleleft\blacktriangleright$ lze použít pro funkci BLUETOOTH. (Přecházení zpět a vpřed podržením tlačítek $\blacktriangleleft\blacktriangleright$ nefunguje.)

Poznámky

- Maximálně lze spárovat následující počet zařízení BLUETOOTH.
 - Mobilní zařízení: 9
 - Televizor Sony s funkcí BLUETOOTH: 1Pokud bude po spárování výše uvedeného počtu zařízení spárováno nové zařízení, bude novým zařízením nahrazeno zařízení, u kterého uplynula nejdelší doba od posledního připojení.
- Proveďte párování pro druhé a další mobilní zařízení.
- Když vstupní zdroj neobsahuje příliš basových tónů, například se může jednat o televizní programy, budou basy ze subwooferu špatně slyšet.

Rady

- Stav připojení funkce BLUETOOTH můžete zkontrolovat pomocí stavu indikátoru BLUETOOTH.
- Když vyberete vstup BLUETOOTH, reproduktorový systém můžete přepnout do režimu párování krátkým stisknutím tlačítka BLUETOOTH na subwooferu.

Poslech hudby ze spárovaného zařízení

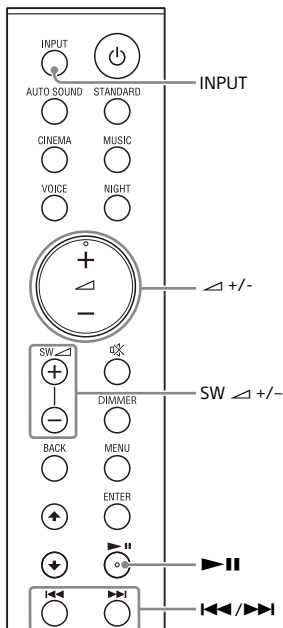

1 Zapněte funkci **BLUETOOTH** na mobilním zařízení.

2 Opakovaným stisknutím tlačítka **INPUT** vyberte **[BT]** nebo na subwooferu krátce stiskněte tlačítko **BLUETOOTH**.

Indikátor **BLUETOOTH** začne blikat a reproduktorový systém se automaticky znovu připojí k naposledy připojenému zařízení **BLUETOOTH**.

3 Ujistěte se, že indikátor **BLUETOOTH** svítí modře.

Připojení mezi reproduktorovým systémem a mobilním zařízením bylo navázáno.

4 Spustíte přehrávání zvuku pomocí hudební aplikace v připojeném mobilním zařízení.

Systém reprodukuje zvuk.

5 Upravte hlasitost.

- Upravte hlasitost stisknutím tlačítka \triangle +/-.
- Upravte hlasitost subwooferu stisknutím tlačítka **SW** \triangle +/-.
- Tlačítka **▶||** a **◀◀/▶▶** lze použít pro funkci **BLUETOOTH**. (Přecházení zpět a vpřed podržením tlačítek **◀◀/▶▶** nefunguje.)

Poznámka

Když vstupní zdroj neobsahuje příliš basových tónů, například se může jednat o televizní programy, budou basy ze subwooferu špatně slyšet.

Rada

Pokud připojení není navázáno, vyberte v mobilním zařízení položku „HT-S40R“.

Odpojení mobilního zařízení

Provedte kterýkoli z následujících kroků.

- Vypněte funkci **BLUETOOTH** v mobilním zařízení.
- Nastavte položku **[BT] – [POWER]** na hodnotu **[OFF]** (strana 32).
- Vypněte reproduktorový systém nebo mobilní zařízení.

Poslech hudby z audio zařízení připojeného kabelem se stereofonním mini konektorem

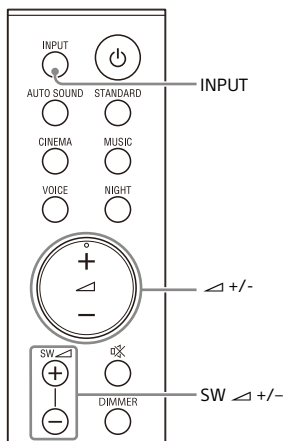

1 Připojte audio zařízení ke konektoru ANALOG IN.

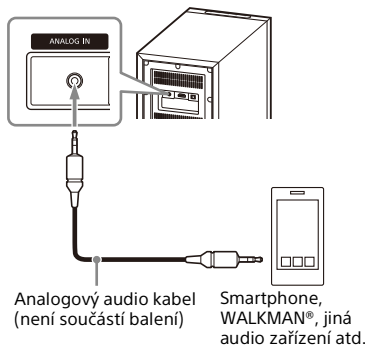

2 Opakovaným stisknutím tlačítka INPUT vyberte na displeji na čelním panelu [ANALOG].

3 Na připojeném audio zařízení zahajte přehrávání hudby.
Systém reprodukuje zvuk.

4 Upravte hlasitost.

- Upravte hlasitost stisknutím tlačítka \triangle +/-.
- Upravte hlasitost subwooferu stisknutím tlačítka SW \triangle +/-.

Poznámka

Když vstupní zdroj neobsahuje příliš basových tónů, například se může jednat o televizní programy, budou basy ze subwooferu špatně slyšet.

Nastavení kvality zvuku

Nastavení zvukového efektu, který je přizpůsoben zdrojům zvuku (zvukový režim)

Můžete si jednoduše užívat předprogramované zvukové efekty, které jsou přizpůsobeny různým druhům zdrojů zvuku.

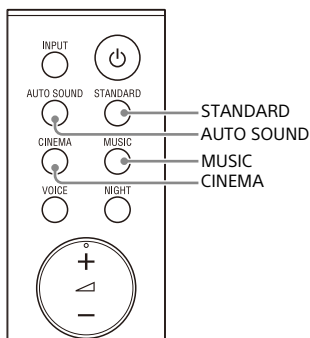

1 Vyberte zvukový režim stisknutím jednoho z tlačítek pro výběr zvukového režimu (AUTO SOUND, STANDARD, CINEMA, MUSIC).

Tlačítko	Funkce
AUTO SOUND	Na displeji na čelním panelu se zobrazí [AUTO SOUND]. Vhodné nastavení zvukového režimu se vybere automaticky z možností STANDARD, CINEMA a MUSIC.
STANDARD	Na displeji na čelním panelu se zobrazí [STANDARD]. Zvukové efekty jsou optimalizovány pro každý individuální zdroj.
CINEMA	Na displeji na čelním panelu se zobrazí [CINEMA]. Zvuky jsou přehrávány s prostorovými efekty a jsou realistické a silné, což je vhodné pro filmy.
MUSIC	Na displeji na čelním panelu se zobrazí [MUSIC]. Zvukové efekty jsou optimalizovány pro poslech hudby.

Zřetelnější dialogy (VOICE)

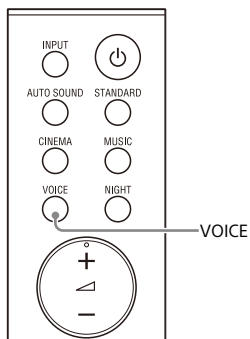

- 1 Stisknutím tlačítka VOICE funkci zapnete nebo vypnete.

Displej na čelním panelu	Funkce
[Vo.ON]	Dialog je zřetelnější díky vylepšení pásma dialogu.
[Vo.OFF]	Deaktivace funkce hlasový režim.

Jasný zvuk při nízké hlasitosti v noci (NIGHT)

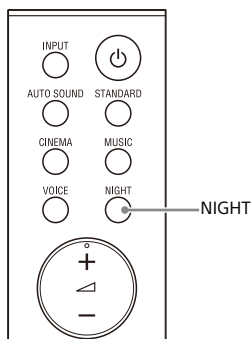

- 1 Stisknutím tlačítka NIGHT funkci zapnete nebo vypnete.

Displej na čelním panelu	Funkce
[N.ON]	Zvuk je reprodukován s nízkou hlasitostí a s minimální ztrátou věrnosti a zřetelnosti dialogu.
[N.OFF]	Deaktivace funkce noční režim.

Poznámka

Když reproduktorový systém vypnete, toto nastavení se automaticky vypne (hodnota [N.OFF]).

Kontrola aktuálního nastavení zvuku

Můžete zkontrolovat nastavení zvukového, nočního a hlasového režimu a informace o aktuálním streamu.

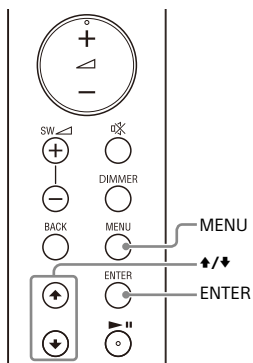

1 Stiskněte tlačítko MENU.

Na displeji na čelním panelu se zobrazí [CURRENT STATUS], potom stiskněte tlačítko ENTER.

2 Opakovaným stisknutím ↓ vyberte požadovanou položku.

Aktuální nastavení se zobrazuje v následujícím pořadí.
Zvukový režim → Hlasový režim →
Noční režim → Informace o streamu
Stisknutím ↑ zobrazíte aktuální nastavení v opačném pořadí.

3 Nabídku nastavení zavřete stisknutím tlačítka MENU.

Používání reproduktorového systému jeho propojením s televizorem

Ovládání reproduktorového systému propojením s televizorem (funkce Ovládání zařízení HDMI)

Pokud připojíte televizor kompatibilní s funkcí Ovládání zařízení HDMI pomocí kabelu HDMI, budete moci propojit ovládání reproduktorového systému, například zapnutí/vypnutí nebo nastavení zvuku, s televizorem.

Informace o funkci Ovládání zařízení HDMI

Funkce Ovládání zařízení HDMI umožňuje propojeně ovládat zařízení spojená kabelem HDMI (High-Definition Multimedia Interface).

Tato funkce je k dispozici pro zařízení kompatibilní s funkcí Ovládání zařízení HDMI, ovšem nemusí fungovat, pokud jsou připojená zařízení, která nejsou vyrobená společností Sony.

Příprava ovládání systému jeho propojením s televizorem

Aktivujte funkci Ovládání zařízení HDMI v televizoru, který je připojen k reproduktorovému systému kabelem HDMI.

Výchozí nastavení funkce Ovládání zařízení HDMI reproduktorového systému je [ON] (strana 32).

Rady

- Při připojení zařízení, jako je přehrávač disků Blu-ray, k televizoru kabelem HDMI v zařízení aktivujte funkci Ovládání zařízení HDMI.
- Informace o aktivaci funkce Ovládání zařízení HDMI v televizoru nebo přehrávači disků Blu-ray najdete v jejich návodu k použití.
- Pokud aktivujete funkci Ovládání zařízení HDMI (synchronizace „BRAVIA“) při používání televizoru vyrobeného společností Sony, bude také automaticky aktivována funkce Ovládání zařízení HDMI v reproduktorovém systému.

Ovládání napájení nebo nastavení hlasitosti dálkovým ovládáním televizoru

Při ovládání napájení nebo nastavení hlasitosti televizoru dálkovým ovládáním televizoru je současně ovládáno napájení reproduktorového systému nebo jeho nastavení hlasitosti.



Dálkové ovládání televizoru

Propojení napájení

Když zapnete nebo vypnete televizor, reproduktorový systém se automaticky zapne nebo vypne.

Poznámka

Pokud reproduktorový systém vypnete předtím, než vypnete televizor,

reproduktorový systém se při příštím zapnutí televizoru nemusí automaticky zapnout. V takovém případě postupujte následujícím způsobem.

- Vyberte reproduktorový systém jako zařízení pro výstup zvuku v nabídce televizoru.
- Pokud používáte televizor Sony, zapněte reproduktorový systém, když je zapnut televizor.

Nastavení hlasitosti

Zvuk z televizoru je automaticky reprodukován systémem. Hlasitost reproduktorového systému můžete ovládat dálkovým ovládáním televizoru.

Další funkce propojení

Funkce přehrávání jedním dotykem

Když přehráváte obsah například v přehrávači disků Blu-ray nebo na konzoli „PlayStation®4“, které jsou připojeny k televizoru, reproduktorový systém a televizor se automaticky zapnou.

Rada

Nastavení funkce Ovládání zařízení HDMI můžete změnit v nabídce nastavení v části [HDMI] - [CONTROL FOR HDMI] (strana 32).

Používání nabídky nastavení

V nabídce nastavení můžete nastavit následující položky. Nastavení budou zachována i v případě odpojení napájecího kabelu.

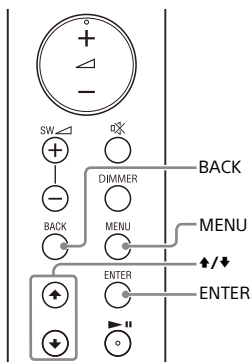

- 1 Režim nabídky nastavení aktivujete stisknutím tlačítka MENU.**
Na displeji na čelním panelu se zobrazí položka nabídky nastavení.
- 2 Opakovaným stisknutím \uparrow/\downarrow vyberte položku, poté stiskněte ENTER.**
Můžete vybrat následující položky.
 - [CURRENT STATUS] (kontrola aktuálního stavu) (strana 31)
 - [SPEAKER] (nastavení reproduktoru) (strana 31)
 - [AUDIO] (nastavení zvuku) (strana 32)
 - [HDMI] (nastavení HDMI) (strana 32)
 - [BT] (nastavení BLUETOOTH) (strana 32)
 - [USB] (nastavení USB) (strana 32)
 - [SYSTEM] (nastavení reproduktorového systému) (strana 33)
 - [RESET] (resetování reproduktorového systému) (strana 33)
 - [UPDATE] (aktualizace reproduktorového systému) (strana 33)
- 3 Opakovaným stisknutím \uparrow/\downarrow vyberte nastavení, poté stiskněte ENTER.**
Do vyšší úrovně se můžete vrátit stisknutím tlačítka BACK.
- 4 Režim nabídky nastavení ukončíte stisknutím tlačítka MENU.**

Položky nabídky nastavení

Položky	Funkce
[CURRENT STATUS] (kontrola aktuálního stavu)	<p>[AUTO SOUND]/ [STANDARD]/ [CINEMA]/[MUSIC] (zvukový režim)</p> <p>[Vo. ON]/[Vo.OFF] (hlasový režim)</p> <p>[N.ON]/[N.OFF] (noční režim)</p> <p>[NO INFO.]/ [LPCM]/ [DOLBY DIGITAL] (informace o streamu)</p>
[SPEAKER] (nastavení reproduktoru)	<p>[MULTI SPEAKER]</p> <ul style="list-style-type: none"> • [ON]: Zvuk vychází ze všech reproduktorů, a to bez ohledu na počet zvukových kanálů přehrávaného zdroje. • [OFF]: Zvuk vychází z reproduktorů, které odpovídají zvukovým kanálům přehrávaného zdroje. <p>[SUR.L.DISTANCE]/ [SUR.R.DISTANCE] (vzdálenost prostorových reproduktorů)</p> <p>Nastavení vzdálenosti od místa poslechu k prostorovým reproduktorům (levému a pravému) v rozmezí od 1 metru do 6 metrů (v krocích po 0,1 metru).</p> <p>Poznámka Jednotky (metry nebo stopy) je možné změnit v části [DISTANCE UNIT].</p> <p>[DISTANCE UNIT]</p> <p>Změna jednotek (metry nebo stopy) pro nastavení [SUR.L.DISTANCE]/[SUR.R.DISTANCE].</p> <ul style="list-style-type: none"> • [METER]: Zobrazení v metrech. • [FEET]: Zobrazení ve stopách. <p>[SUR.L.LEVEL]/ [SUR.R.LEVEL] (úroveň prostorových reproduktorů)</p> <p>Nastavení zvukové úrovně prostorových reproduktorů (levého a pravého) v rozmezí od -6 dB do +6 dB (v krocích po 0,5 dB).</p> <p>Poznámka Nastavte položku [TEST TONE] na hodnotu [ON], aby bylo nastavení snazší.</p> <p>[TEST TONE]</p> <p>[ON]: Z každého reproduktoru se postupně ozývá zkušební tón. [OFF]: Vypnutí zkušební tónu.</p> <p>Poznámka Pokud je vybrán vstup [USB], zkušební tón se neozývá, ani když je položka [TEST TONE] nastavena na hodnotu [ON]. Vyberte jiný vstup než [USB].</p> <p>[LINK]</p> <ul style="list-style-type: none"> • [START]: Provedení manuálního připojení bezdrátového zesilovače k subwooferu. Podrobnosti naleznete v části „Manuální připojení bezdrátového zesilovače“ (strana 15). Pokud chcete manuální připojení zrušit, stiskněte BACK. • [CANCEL]: Návrat do vyšší úrovně [LINK].

Položky	Funkce	
[AUDIO] (nastavení zvuku)	[DRC] (ovládání dynamického rozsahu)	Užitečné, když chcete sledovat filmy s nastavenou nízkou hlasitostí. DRC funguje pro zdroje Dolby Digital. <ul style="list-style-type: none"> • [ON]: Komprimace zvuku podle informací v obsahu. • [OFF]: Zvuk není komprimován.
	[A.VOL] (automatická hlasitost)	Automatické nastavení hlasitosti podle vstupní úrovně z připojeného zařízení. <ul style="list-style-type: none"> • [ON]: Automatické nastavení hlasitosti. • [OFF]: Vypnuto.
	[DUAL] (duální mono)	Když reproduktorový systém přijímá signál multiplexového vysílání Dolby Digital, můžete poslouchat zvuk multiplexového vysílání. <ul style="list-style-type: none"> • [MAIN]: Je reprodukován zvuk hlavního jazyka. • [SUB]: Je reprodukován zvuk vedlejšího jazyka. • [M/S]: Je reprodukován smíšený zvuk hlavního a vedlejšího jazyka.
Poznámka		
Chcete-li přijímat signál Dolby Digital, je nutné připojit televizor nebo jiné zařízení optickým digitálním kabelem ke konektoru TV IN (OPTICAL) nebo kabelem HDMI ke konektoru HDMI OUT (TV (ARC)).		
[HDMI] (nastavení HDMI)	[CONTROL FOR HDMI]	<ul style="list-style-type: none"> • [ON]: Aktivace funkce Ovládání zařízení HDMI. Zařízení propojená kabelem HDMI se mohou vzájemně ovládat. • [OFF]: Vypnutí funkce Ovládání zařízení HDMI.
	[TV AUDIO]	Můžete nastavit, zda chcete přehrávat zvuk z kabelu HDMI nebo optického digitálního kabelu. <ul style="list-style-type: none"> • [AUTO]: Přehrává zvuk, který je detekován z kabelu HDMI nebo optického digitálního kabelu. Když připojíte kabel HDMI nebo optický digitální kabel, reproduktorový systém k přehrávání vybere kabel připojený pro vstup TV. • [OPTICAL]: Pro vstup TV se přehrává zvuk z konektoru TV IN (OPTICAL).
[BT] (nastavení BLUETOOTH)	[POWER]	<ul style="list-style-type: none"> • [ON]: Zapnutí funkce BLUETOOTH. • [OFF]: Vypnutí funkce BLUETOOTH.
	[STANDBY]	<p>Poznámka</p> <p>Když je funkce BLUETOOTH vypnutá, vstup BLUETOOTH bude při výběru vstupu stisknutím tlačítka INPUT přeskakován.</p> <p>Když zapnete pohotovostní režim BLUETOOTH a když má reproduktorový systém informace o spárování, můžete jej zapnout a poslouchat hudbu ze zařízení BLUETOOTH, i když je reproduktorový systém v pohotovostním režimu.</p> <ul style="list-style-type: none"> • [ON]: Aktivace pohotovostního režimu BLUETOOTH. • [OFF]: Deaktivace pohotovostního režimu BLUETOOTH.
Poznámka		
Když je pohotovostní režim BLUETOOTH zapnutý, zvýší se spotřeba energie v pohotovostním režimu.		
[USB] (nastavení USB)	[REPEAT] (režim opakovaného přehrávání)	<ul style="list-style-type: none"> • [OFF]: Opakování je vypnuté. Přehrají se všechny skladby. • [ONE]: Opakování jedné skladby. • [FOLDER]: Opakování všech skladeb aktuální složky. • [RANDOM]: Opakování všech skladeb aktuální složky v náhodném pořadí. • [ALL]: Opakování všech skladeb.

Položky	Funkce
[SYSTEM] (nastavení reproduktorového systému)	[AUTO STANDBY] <ul style="list-style-type: none"> • [ON]: Zapnutí funkce automatického pohotovostního režimu. Pokud reproduktorový systém přibližně 20 minut nepoužíváte, automaticky přejde do pohotovostního režimu. • [OFF]: Vypnuto.
	[VERSION] (informace o verzi) <p>Na displeji na čelním panelu reproduktorového systému se zobrazí informace o aktuální verzi firmwaru.</p>
	[SUR. AMP. INFO] (informace o verzi bezdrátového zesilovače) <ul style="list-style-type: none"> • [LATEST]: Verze bezdrátového zesilovače je aktuální. • [PLEASE UPDATE]: Verze bezdrátového zesilovače není aktuální. • [NOT CONNECTED]: Bezdrátový zesilovač není připojen k subwooferu.
[RESET] (resetování reproduktorového systému)	[ALL RESET] <p>Můžete obnovit výchozí nastavení reproduktorového systému z výroby. Podrobnosti naleznete v části „Resetování reproduktorového systému“ (strana 41).</p>
[UPDATE] (aktualizace reproduktorového systému)	[START] <p>Aktualizaci softwaru můžete zahájit po připojení paměťového USB zařízení, ve kterém je uložen soubor s aktualizací softwaru, k reproduktorovému systému. O dostupnosti aktualizace softwaru budeme informovat na následujících webových stránkách:</p> <ul style="list-style-type: none"> • Pro zákazníky v Amerikách https://www.sony.com/am/support • Pro zákazníky v Evropě https://www.sony.eu/support • Pro zákazníky v Asijsko-pacifickému regionu, Oceánii, na Středním východě a v Africe https://www.sony-asia.com/support <p>Poznámka Před aktualizací zkontrolujte, že je zapnutý bezdrátový zesilovač a že je připojený k subwooferu.</p>
	[CANCEL] <p>Návrat do vyšší úrovně [UPDATE].</p>

Změna jasu displeje na čelním panelu a indikátorů (DIMMER)

Můžete změnit jas následujících prvků.

- Displej na čelním panelu
- Indikátor BLUETOOTH
- Indikátor napájení na bezdrátovém zesilovači

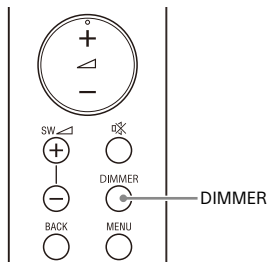

- 1 Vyberte požadované nastavení opakovaným stisknutím tlačítka DIMMER.

Displej na čelním panelu	Funkce
[BRIGHT]	Displej na předním panelu a indikátory svítí jasně.
[DARK]	Displej na předním panelu a indikátory svítí tlumeně.
[OFF]	Displej na čelním panelu je vypnutý.

Poznámka

Když je vybráno nastavení [OFF], displej na čelním panelu je vypnutý. Při stisknutí kteréhokoli tlačítka se automaticky zapne, a pokud na reproduktorovém systému asi 10 sekund neprovedete žádnou operaci, znovu se vypne. V některých situacích se ale displej na čelním panelu nemusí vypnout. V takovém případě je jas displeje na čelním panelu stejný, jako když je nastavena hodnota [DARK].

Úspora elektrické energie

Chcete-li při používání reproduktorového systému uspořit energii, změňte následující nastavení.

Vypnutí reproduktorového systému rozpoznáním stavu používání

Když zapnete funkci automatického pohotovostního režimu, reproduktorový systém přejde do pohotovostního režimu automaticky vždy, když na reproduktorovém systému neprovedete žádnou operaci po dobu zhruba 20 minut a když reproduktorový systém nepřijímá vstupní signál.

- 1 Nastavte položku [SYSTEM] - [AUTO STANDBY] na hodnotu [ON].

Úspora energie v pohotovostním režimu

Chcete-li uspořit elektrickou energii v pohotovostním režimu, nastavte [BT] - [STANDBY] na [OFF] (strana 32).

Řešení problémů

Pokud reproduktorový systém nefunguje správně, proveďte následující kroky v uvedeném pořadí.

- 1 Zjistěte příčinu a řešení problému pomocí této sekce pro řešení problémů.
- 2 Resetujte reproduktorový systém. Obnoví se původní nastavení všech položek v reproduktorovém systému. Podrobnosti naleznete v části „Resetování reproduktorového systému“ (strana 41).

Pokud problémy přetrvávají, obraťte se na nejbližšího prodejce značky Sony. Pokud vyžadujete opravu, přineste reproduktor Bar, subwoofer, bezdrátový zesilovač a prostorové reproduktory, a to i v případě, že se zdá, že existuje problém pouze s jedním z nich.

Výkon

Reproduktorový systém nelze zapnout.

- Zkontrolujte, zda je napájecí kabel řádně zapojený.
- Odpojte napájecí kabel od zásuvky a po několika minutách jej znovu připojte.

Reproduktorový systém se automaticky vypíná.

- Je spuštěna funkce automatického pohotovostního režimu. Nastavte položku [SYSTEM] – [AUTO STANDBY] na hodnotu [OFF] (strana 33).

Reproduktorový systém se nezapíná při zapnutí televizoru.

- Nastavte položku [HDMI] – [CONTROL FOR HDMI] na hodnotu [ON]

(strana 32). Televizor musí funkci Ovládání zařízení HDMI podporovat. Podrobnosti naleznete v návodu k použití televizoru.

- Zkontrolujte nastavení reproduktorů televizoru. Napájení reproduktorového systému se synchronizuje s nastavením reproduktorů televizoru. Podrobnosti naleznete v návodu k použití televizoru.
- Pokud se zvuk televizoru při posledním sledování televize ozýval z reproduktorů televizoru, je v závislosti na televizoru možné, že se reproduktorový systém při zapnutí televizoru nezapne.

Reproduktorový systém se vypne při vypnutí televizoru.

- Zkontrolujte nastavení funkce Ovládání zařízení HDMI (strana 32). Když je funkce Ovládání zařízení HDMI zapnuta a jako vstup reproduktorového systému je použit vstup TV, reproduktorový systém se při vypnutí televizoru automaticky vypne.

Reproduktorový systém se nevypíná při vypnutí televizoru.

- Zkontrolujte nastavení funkce Ovládání zařízení HDMI (strana 32). Když televizor vypnete, reproduktorový systém se automaticky vypne pouze tehdy, když je v reproduktorovém systému nastaven vstup TV. Televizor musí funkci Ovládání zařízení HDMI podporovat. Podrobnosti naleznete v návodu k použití televizoru.

Obraz

Nezobrazuje se obraz nebo se obraz nevyvíjí správně.

- Vyberte vhodný vstup.
- Pokud se nezobrazuje obraz, když je zvolen vstup TV, vyberte požadovaný kanál televizoru pomocí dálkového ovládání televizoru.

- Odpojte kabel HDMI, potom jej znovu připojte. Ujistěte se, že je kabel pevně zapojen.

Zvuk

Reproduktorový systém se nemůže připojit k televizoru pomocí funkce BLUETOOTH.

- Když propojíte reproduktorový systém a televizor kabelem HDMI, připojení BLUETOOTH bude zrušeno. Odpojte kabel HDMI, potom proveďte připojení od začátku (strana 16).

Systém nereprodukuje zvuk z televizoru.

- Zkontrolujte typ a připojení kabelu HDMI nebo optického digitálního kabelu, který je připojen k reproduktorovému systému a k televizoru (viz dodané Počáteční instrukce).
- Odpojte kabely, kterými je propojen televizor s reproduktorovým systémem, potom je znovu pevně připojte. Odpojte napájecí kabely televizoru a reproduktorového systému od síťové zásuvky, potom je znovu připojte.
- Když jsou reproduktorový systém a televizor propojeny pouze kabelem HDMI, zkontrolujte následující.
 - Zda je konektor HDMI připojeného televizoru označen „ARC“.
 - Zda je funkce Ovládání zařízení na televizoru zapnutá.
 - Zda je v televizoru aktivována funkce ARC.
 - Zda je v reproduktorovém systému zapnuta funkce Ovládání zařízení HDMI (strana 32).
- Pokud televizor není kompatibilní s funkcí Audio Return Channel, připojte optický digitální kabel (viz dodané Počáteční instrukce). Pokud televizor není kompatibilní s funkcí Audio Return Channel, zvuk z televizoru se nebude ozývat z reproduktorového systému, ani

pokud bude systém připojen ke konektoru HDMI IN televizoru.

- Pokud není reprodukován zvuk zařízení, které je připojeno ke konektoru optického vstupu na televizoru, postupujte následujícím způsobem.
 - Připojte kabelový přijímač nebo satelitní přijímač přímo ke konektoru TV IN (OPTICAL) na reproduktorovém systému.
- Opakovaným stisknutím tlačítka INPUT vyberte vstup TV (strana 19).
- Zvyšte hlasitost na televizoru nebo zrušte ztlumení.
- V závislosti na pořadí, ve kterém zapnete televizor a reproduktorový systém, se může stát, že bude zvuk systému ztlumen. V takovém případě zapněte nejdříve televizor a až poté reproduktorový systém.
- Nastavte reproduktory televizoru (BRAVIA) na audio systém. Informace o nastavení televizoru naleznete v návodu k použití televizoru.
- Zkontrolujte výstup zvuku televizoru. Informace o nastavení televizoru naleznete v návodu k použití televizoru.
- Reproduktorový systém podporuje zvukové formáty Dolby Digital a PCM. Při přehrávání nepodporovaného formátu nastavte digitální výstup zvuku v televizoru (BRAVIA) na „PCM“. Podrobnosti naleznete v návodu k použití televizoru.

Zvuk se ozývá z reproduktorového systému i z televizoru.



- Změňte nastavení výstupu zvuku na televizoru tak, aby byl zvuk televizoru reprodukován externím reproduktorem.
- Nastavte hlasitost televizoru na minimum.

Ze subwooferu není slyšet žádný nebo jen velmi tichý zvuk.

- Zkontrolujte, zda je napájecí kabel subwooferu řádně zapojený (viz dodané Počáteční instrukce).

- Stisknutím tlačítka SW  + na dálkovém ovládacím zařízením zvýšíte hlasitost subwooferu (strana 10).
- Subwoofer slouží k reprodukci hlubokých tónů. Když vstupní zdroj obsahuje málo basových tónů (například televizní vysílání), mohou být basy ze subwooferu špatně slyšet.
- Když přehráváte obsah kompatibilní s technologií ochrany autorských práv (HDCP), není reprodukován subwooferem.

Z reproduktorového systému není slyšet žádný zvuk ze zařízení připojeného k systému nebo je tento zvuk velmi tichý.

- Stiskněte tlačítka  + a zkontrolujte úroveň hlasitosti (strana 10).
- Zrušte funkci ztlumení stisknutím tlačítka  nebo  + (strana 10).
- Ujistěte se, že je správně zvolen vstupní zdroj. Vyzkoušejte jiné vstupní zdroje opakovaným stisknutím tlačítka INPUT.
- Zkontrolujte, zda jsou všechny kabely reproduktorového systému a připojeného zařízení řádně zapojeny.
- Pokud připojené zařízení podporuje upsampling (převzorkování), je nutné tuto funkci vypnout.

Nelze dosáhnout efektu prostorového zvuku.

- V závislosti na vstupním signálu nemusí být zpracování prostorového zvuku účinné. Efekt prostorového zvuku může být v závislosti na programu nebo disku slabý.
- Pokud chcete přehrávat vícekanalový zvuk, zkontrolujte nastavení výstupu digitálního zvuku na zařízení připojeném k reproduktorovému systému. Podrobnosti naleznete v návodu k použití připojeného zařízení.

Výstupní hlasitost reproduktorového systému není na stejné úrovni jako ta v televizoru, i když jsou pro hlasitost v systému a v televizoru nastaveny stejné hodnoty.

- Když je zapnuta funkce Ovládání zařízení HDMI, hodnota úrovně hlasitosti reproduktorového systému se může zobrazit na televizoru jako hlasitost televizoru. Výstupní úroveň hlasitosti reproduktorového systému a televizoru se liší, i když jsou pro hlasitost v systému a v televizoru nastaveny stejné hodnoty. Výstupní úroveň hlasitosti reproduktorového systému a televizoru se liší v závislosti na způsobu zpracování zvuku v jednotlivých zařízeních a nejde o poruchu.

Při sledování televizního programu nebo obsahu z disku Blu-ray apod. dochází k výpadkům zvuku.



- Zkontrolujte nastavení zvukového režimu (strana 25). Pokud je zvukový režim nastaven na možnost [AUTO SOUND], může docházet k výpadkům zvuku, když se zvukový režim automaticky mění podle informací přehrávaného programu. Pokud nechcete automaticky měnit zvukový režim, nastavte zvukový režim na jiné nastavení než [AUTO SOUND].

Zvuk televizoru z reproduktorového systému je zpožděný oproti obrazu.

- V závislosti na zdroji zvuku se může objevit zvuková prodleva mezi zvukem a obrazem. Pokud je váš televizor vybaven funkcí zpoždění obrazu, použijte ji pro úpravu této prodlevy.

Bezdrátový zesilovač

Z bezdrátového zesilovače není slyšet žádný nebo jen velmi tichý zvuk.

- Zkontrolujte, že indikátor napájení na bezdrátovém zesilovači svítí zeleně nebo oranžově.
- Pokud indikátor napájení na bezdrátovém zesilovači nesvítí, postupujte následujícím způsobem.
 - Zkontrolujte, zda je napájecí kabel bezdrátového zesilovače řádně zapojený.
 - Zapněte napájení stisknutím tlačítka  (napájení) na bezdrátovém zesilovači.
- Pokud indikátor napájení na bezdrátovém zesilovači pomalu bliká zeleně nebo oranžově nebo svítí červeně, postupujte následujícím způsobem.
 - Přemístěte bezdrátový zesilovač do blízkosti subwooferu, aby se indikátor napájení na bezdrátovém zesilovači rozsvítil zeleně nebo oranžově.
 - Proveďte kroky popsané v části „Manuální připojení bezdrátového zesilovače“ (strana 15).
- Pokud indikátor napájení na bezdrátovém zesilovači bliká červeně, vypněte napájení stisknutím tlačítka  (napájení) na bezdrátovém zesilovači a zkontrolujte, zda nejsou ventilační otvory bezdrátového zesilovače zablokovány.
- Zkontrolujte, zda je položka [SPEAKER] – [MULTI SPEAKER] nastavena na hodnotu [ON] (strana 31). Pokud je položka [SPEAKER] – [MULTI SPEAKER] nastavena na hodnotu [OFF], při přehrávání dvoukanálového zdroje z prostorových reproduktorů nevychází zvuk.

Zvuk vypadává nebo obsahuje šum.

- Pokud se v blízkosti nachází zařízení, které vytváří elektromagnetické vlny,

například zařízení využívající bezdrátové síť LAN nebo zapnutá mikrovlnná trouba, umístěte reproduktorový systém dále od takového zařízení.

- Pokud se mezi subwooferem a bezdrátovým zesilovačem nachází překážka, přemístěte ji nebo ji odstraňte.
- Nezakrývejte vršek subwooferu kovovými předměty, jako jsou rám televizoru apod. Bezdrátové funkce by mohly být nestabilní.
- Umístěte subwoofer a bezdrátový zesilovač co nejblíže k sobě.
- Přepněte frekvenci bezdrátové sítě LAN bezdrátového routeru sítě LAN nebo počítače, které se nacházejí v blízkosti, na pásmo 5 GHz.
- V televizoru nebo přehrávači Blu-ray Disc přepněte připojení k síti z bezdrátového na kabelové.

Připojení zařízení USB

Zařízení USB není rozpoznáno.

- Zkuste následující:
 - ① Vypněte reproduktorový systém.
 - ② Odpojte a znovu připojte zařízení USB.
 - ③ Zapněte reproduktorový systém.
- Zkontrolujte, že je USB zařízení řádně připojeno k portu  (USB).
- Zkontrolujte, zda nejsou zařízení USB nebo kabel poškozeny.
- Zkontrolujte, že je USB zařízení zapnuté.
- Pokud je USB zařízení připojené přes USB rozbočovač, odpojte jej a připojte USB zařízení přímo k subwooferu.

Připojení mobilního zařízení

Nelze navázat připojení přes BLUETOOTH.

- Ujistěte se, že na subwooferu svítí indikátor BLUETOOTH (strana 21).

- Ujistěte se, že připojované zařízení BLUETOOTH je zapnuté a že je na něm aktivovaná funkce BLUETOOTH.
- Umístěte zařízení BLUETOOTH do blízkosti subwooferu.
- Znovu spárujte reproduktorový systém a zařízení BLUETOOTH. Je možné, že budete muset nejprve zrušit spárování s reproduktorovým systémem pomocí zařízení BLUETOOTH.
- Pokud je položka [BT] – [POWER] nastavena na hodnotu [OFF], nastavte ji na [ON] (strana 32).

Nelze provést spárování.

- Umístěte zařízení BLUETOOTH do blízkosti subwooferu.
- Ujistěte se, že reproduktorový systém není rušen zařízením využívajícím bezdrátové sítě LAN, jinými bezdrátovými zařízeními využívajícími frekvenci 2,4 GHz nebo mikrovlnnou troubou. Pokud se v blízkosti nachází zařízení, které vytváří elektromagnetické záření, umístěte toto zařízení dále od reproduktorového systému.
- Spárování nemusí být možné, pokud se v okolí systému nachází jiná zařízení BLUETOOTH. V takovém případě vypněte ostatní zařízení BLUETOOTH.

Zvuk z připojeného mobilního zařízení BLUETOOTH není reprodukován systémem.

- Ujistěte se, že na subwooferu svítí indikátor BLUETOOTH (strana 21).
- Umístěte zařízení BLUETOOTH do blízkosti subwooferu.
- Pokud se v blízkosti nacházejí zařízení, která vytvářejí elektromagnetické záření, například zařízení využívající bezdrátové sítě LAN, jiná zařízení BLUETOOTH nebo mikrovlnná trouba, umístěte tato zařízení dále od reproduktorového systému.
- Přesuňte zařízení s rozhraním USB 3.0 a jeho kabel dále od reproduktorového systému.

- Odstraňte veškeré překážky mezi reproduktorovým systémem a zařízením BLUETOOTH nebo přemístěte systém dále od překážky.
- Přesuňte připojené zařízení BLUETOOTH na jiné místo.
- Přepněte frekvenci bezdrátové sítě LAN bezdrátového routeru sítě LAN nebo počítače, které se nacházejí v blízkosti, na pásmo 5 GHz.
- Zvyšte na připojeném zařízení BLUETOOTH hlasitost.

Zvuk není synchronizován s obrazem.

- Při sledování filmů můžete slyšet zvuk s mírným zpožděním vůči obrazu.

Dálkové ovládání

Dálkové ovládání reproduktorového systému nefunguje.

- Namiřte dálkovým ovládáním na snímač dálkového ovládání na subwooferu (strana 7).
- Odstraňte všechny překážky, které se nacházejí mezi dálkovým ovládáním a subwooferem.
- Pokud jsou baterie v dálkovém ovládání slabé, vyměňte obě za nové.
- Ujistěte se, že na dálkovém ovládání mačkáte správné tlačítko.

Dálkové ovládání televizoru nefunguje.

- Nainstalujte reproduktor Bar tak, aby neblokoval snímač dálkového ovládání televizoru.

Ostatní

Funkce Ovládání zařízení HDMI nefunguje správně.

- Zkontrolujte propojení s reproduktorovým systémem (viz dodané Počáteční instrukce).
- Aktivujte funkci Ovládání zařízení HDMI na televizoru. Podrobnosti naleznete v návodu k použití televizoru.

- Chvilku počkejte, potom to zkuste znovu. Když reproduktorový systém odpojíte, bude chvíli trvat, než jej budete moci ovládat. Počkejte 15 sekund nebo déle, potom to zkuste znovu.
- Ujistěte se, že zařízení připojené k reproduktorovému systému podporuje funkci Ovládání zařízení HDMI.
- Aktivujte funkci Ovládání zařízení HDMI na zařízeních připojených k reproduktorovému systému. Podrobnosti naleznete v návodu k použití zařízení.
- Typ a počet zařízení, která je možné ovládat pomocí funkce Ovládání zařízení HDMI, je standardem HDMI CEC omezen následujícím způsobem:
 - Záznamová zařízení (rekordér disků Blu-ray, rekordér DVD apod.): až 3 zařízení
 - Přehrávací zařízení (přehrávač disků Blu-ray, přehrávač disků DVD apod.): až 3 zařízení
 - Tunerová zařízení: až 4 zařízení
 - Audio systém (přijímač/sluchátka): maximálně 1 zařízení (používané tímto reproduktorovým systémem)

Na displeji na čelním panelu subwooferu se zobrazuje nápis [PROTECT], je ztlumený zvuk a kromě tlačítka  (napájení) nefungují žádná tlačítka na dálkovém ovládání a subwooferu.

- Aktivovala se funkce ochrany. Vypněte reproduktorový systém stisknutím tlačítka  (napájení), odpojte napájecí kabel a zkontrolujte následující.
 - Ujistěte se, že větrací otvory subwooferu nejsou zakryté. Po chvíli reproduktorový systém zapněte.
 - Pokud reproduktorový systém využívá připojení USB, odpojte USB zařízení a reproduktorový systém zapněte. Pokud reproduktorový systém funguje správně, proud připojeného USB zařízení překračuje maximální výstupní proud

reproduktorového systému 500 mA nebo je USB zařízení závadné.

Displej na čelním panelu subwooferu nesvíí.

- Pokud je pro jas nastavena hodnota [OFF], stisknutím tlačítka DIMMER nastavte hodnotu [BRIGHT] nebo [DARK] (strana 34).

Snímače televizoru nefungují správně.

- Reproduktor Bar může blokovat některé snímače (například snímač jasu), přijímač dálkového ovládání na televizoru nebo vysílač signálu pro 3D brýle (infračervený přenos) 3D televizoru, který podporuje systém infračervených 3D brýlí, případně bezdrátovou komunikaci. Umístěte reproduktor Bar dále od televizoru, ale do takové vzdálenosti, aby mohla tato zařízení správně fungovat. Informace o umístění snímačů a přijímače signálu dálkového ovládání naleznete v návodu k použití televizoru.

Bezdrátová funkce (funkce BLUETOOTH nebo bezdrátový zesilovač) je nestabilní.

- Neumísťujte do blízkosti reproduktorového systému jiné kovové předměty, než je televizor.

Reproduktorový systém nefunguje správně (na displeji na čelním panelu se zobrazuje nápis [.DEMO]).

- Reproduktorový systém je v demonstračním režimu. Chcete-li demonstrační režim zrušit, resetujte reproduktorový systém. Stiskněte a na dobu delší než 5 sekund podržte tlačítka  (napájení) a – (hlasitost) na subwooferu (strana 41).

Když stisknutím tlačítka **INPUT** přepnete ze vstupu **USB** na vstup **TV**, zobrazí se zpráva.

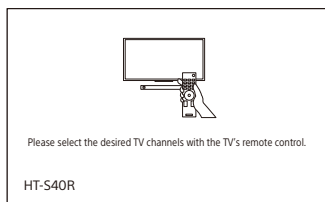

* Tato obrazovka je pro ilustraci uvedena v angličtině.

→ Zvolte televizní program pomocí dálkového ovládacího televizoru.

Resetování reproduktorového systému

Pokud reproduktorový systém stále nefunguje správně, následujícím způsobem jej resetujte.

- 1 Stiskněte tlačítko MENU.**
Na displeji na čelním panelu se zobrazí [CURRENT STATUS].
- 2 Stisknutím $\blacktriangle/\blacktriangledown$ vyberte [RESET], potom stiskněte tlačítko ENTER.**
- 3 Stisknutím $\blacktriangle/\blacktriangledown$ vyberte [ALL RESET], potom stiskněte tlačítko ENTER.**
- 4 Stisknutím $\blacktriangle/\blacktriangledown$ vyberte [START], potom stiskněte tlačítko ENTER.**
Obnoví se původní nastavení všech položek.

Zrušení resetování

V kroku 4 vyberte možnost [CANCEL].

Pokud nemůžete provést reset pomocí nabídky nastavení

Stiskněte a na dobu delší než 5 sekund podržte tlačítka \odot (napájení) a - (hlasitost) na subwooferu.

Obnoví se původní hodnoty nastavení.

Poznámka

Při provedení resetu může být ztraceno propojení s bezdrátovým zesilovačem. V takovém případě proveďte postup „Manuální připojení bezdrátového zesilovače“ (strana 15).

Další informace

Specifikace

Subwoofer (SA-WS40R)

Oddíl zesilovače

VÝSTUPNÍ VÝKON (jmenovitý)

Přední L + přední P: 50 W + 50 W
(při 8 ohmech, 1 kHz, 1 % THD)

VÝSTUPNÍ VÝKON (referenční)

Přední L / přední P / středový: 90 W (na kanál při 8 ohmech, 1 kHz)
Subwoofer: 180 W (při 4 ohmech, 100 Hz)

Vstupy

TV IN (OPTICAL)
USB
ANALOG IN

Výstup

HDMI OUT (TV (ARC))

Oddíl HDMI

Konektor

Typ A (19 kolíků)

Oddíl USB

Port (USB):

Type A

Oddíl BLUETOOTH

Komunikační systém

Specifikace BLUETOOTH verze 5.0

Výstup

Specifikace BLUETOOTH, třída výkonu 1

Maximální dosah komunikace

Bez překážek přibližně 10 m¹⁾

Kmitočtové pásmo

Pásmo 2,4 GHz (2,4000 GHz – 2,4835 GHz)

Maximální výstupní výkon

< 14 dBm

Metoda modulace

FHSS (Freq Hopping Spread Spectrum)

Kompatibilní profily BLUETOOTH²⁾

A2DP (Advanced Audio Distribution Profile)

AVRCP (Audio Video Remote Control Profile)

Podporovaný kodek³⁾
SBC⁴⁾

Rozsah přenosu (A2DP)

20 Hz – 20 000 Hz (vzorkovací frekvence 32 kHz, 44,1 kHz, 48 kHz)

- 1) Skutečný dosah se bude lišit v závislosti na faktorech, jako jsou překážky mezi zařízeními, magnetické pole kolem mikrovlnné trouby, statická elektřina, používání bezdrátových telefonů, citlivost příjmu, operační systém, softwarové aplikace apod.
- 2) Standardní profily BLUETOOTH stanoví účel komunikace BLUETOOTH mezi zařízeními.
- 3) Kodek: Komprese audio signálu a formát konverze
- 4) Zkratka výrazu Subband Codec

Secke reproduktorů

Reproduktorový systém

Systém subwooferu, Bass reflex

Reproduktor

160 mm, kónický typ

Obecné

Požadavky na napájení

220 V – 240 V AC, 50 Hz / 60 Hz

Příkon

Zapnuté zařízení: 55 W

Pohotovostní režim: 0,5 W nebo méně (režim úspory energie)

(když jsou položky [CONTROL FOR HDMI] v části [HDMI] a [STANDBY] v části [BT] nastaveny na hodnotu [OFF])

Pohotovostní režim: 2 W nebo méně*

(když jsou položky [CONTROL FOR HDMI] v části [HDMI] a [STANDBY] v části [BT] nastaveny na hodnotu [ON])

* Reproduktorový systém automaticky přejde do úsporného režimu, pokud není navázáno připojení HDMI a pokud neexistuje žádná historie párování BLUETOOTH.

Rozměry* (přibližně) (š/v/h)

192 mm × 387 mm × 366 mm

* Bez vyčnívající části

Hmotnost (přibližně)

7,8 kg

Reproduktor Bar (SS-S40R)

Reproduktorový systém

Reproduktorový systém s plným rozsahem, Bass reflex

Reproduktor

42 mm × 100 mm kónický typ

Rozměry* (přibližně) (š/v/h)

900 mm × 52 mm × 74,5 mm

* Bez vyčnívající části

Hmotnost (přibližně)

2 kg

Bezdrátový zesilovač (TA-S40RWR)

VÝSTUPNÍ VÝKON (referenční)

Prostorový L / prostorový P: 75 W (na kanál při 4 ohmech, 1 kHz)

Požadavky na napájení

220 V – 240 V AC, 50 Hz / 60 Hz

Spotřeba energie

Zapnutý stav: 20 W

Pohotovostní režim: 0,5 W nebo méně

Rozměry* (přibližně) (š/v/h)

160 mm × 52 mm × 160 mm

* Bez vyčnívající části

Hmotnost (přibližně)

0,8 kg

Prostorové reproduktory (SS-SS40R)

Reproduktorový systém

Reproduktorový systém s plným rozsahem, Bass reflex

Reproduktor

65 mm, kónický typ

Rozměry* (přibližně) (š/v/h)

83 mm × 180 mm × 74,5 mm

* Bez vyčnívající části

Hmotnost (přibližně)

0,6 kg

Oddíl bezdrátového vysílače/přijímače

Kmitočtové pásmo

2,4 GHz (2,404 GHz – 2,476 GHz)

Maximální výstupní výkon

< 10 dBm

Způsob modulace

GFSK

Dodané příslušenství

- Dálkové ovládání (1)
- Baterie R03 (velikost AAA) (2)
- ŠABLONA PRO MONTÁŽ NA ZEĎ (1)
- Optický digitální kabel (1)
- Napájecí kabel (2)
- Počáteční instrukce
- Návod k použití (tento dokument)

Provedení a specifikace se mohou změnit bez upozornění.

Typy souborů, které lze přehrát

Kodek	Přípona
MP3 (MPEG-1 Audio Layer III)	.mp3
Standard WMA9	.wma
LPCM (2 kanály)	.wav

Poznámky

- V závislosti na formátu souboru, kódování souboru a podmínkách záznamu některé soubory nemusí být možné přehrát nebo se mohou přehrávat bez zvuku.
- Některé soubory upravené v počítači nemusí být možné přehrát.
- Reprodukční systém nepřehrává kódované soubory, jako jsou DRM nebo bezztrátový formát.
- Reprodukční systém dokáže na USB zařízeních rozpoznat následující soubory a složky:
 - maximálně 200 složek (včetně prázdných složek a kořenových složek)
 - maximálně 200 stop v jedné složce
 - maximálně 8 vrstev složek (včetně kořenové složky)
- Některá USB zařízení nemusí s tímto reprodukcí systémem fungovat.
- Reprodukční systém dokáže rozpoznat velkokapacitní paměťová zařízení (MSC).
- Maximální vzorkovací kmitočet je 48 kHz.

Podporované vstupní formáty zvuku

Reprodukční systém podporuje následující audio formáty.

- Dolby Digital
- Lineární PCM, 2 kanály (maximálně 48 kHz)

Komunikace BLUETOOTH

- Zařízení BLUETOOTH by měla být používána maximálně ve vzdálenosti přibližně 10 metrů od sebe (bez překážek). Efektivní dosah komunikace se může zkrátit na základě následujících podmínek.
 - Když se mezi zařízeními propojenými pomocí BLUETOOTH nachází osoba, kovový předmět, stěna nebo jiná překážka
 - Na místech, kde je instalována bezdrátová síť LAN
 - V blízkosti mikrovlnných trub, které jsou právě v provozu
 - Na místech, kde se objevují jiné elektromagnetické vlny
- Zařízení BLUETOOTH a bezdrátové sítě LAN (IEEE 802.11b/g/n) používají stejné kmitočtové pásmo (2,4 GHz). Když použijete zařízení BLUETOOTH v blízkosti zařízení využívajícího bezdrátové sítě LAN, může docházet k elektromagnetickému rušení. To může mít za následek, snížení rychlosti přenosu dat, šum nebo nemožnost připojení. Pokud k tomu dojde, zkuste následující nápravná opatření:
 - Tento reproduktorový systém použijte alespoň 10 metrů od zařízení využívajícího bezdrátovou síť LAN.
 - Pokud budete používat zařízení BLUETOOTH ve vzdálenosti do 10 metrů, vypněte napájení zařízení využívajícího bezdrátovou síť LAN.
 - Tento reproduktorový systém a zařízení BLUETOOTH nainstalujte co nejbližší k sobě.
- Rádiové vlny vysílané tímto reproduktorovým systémem mohou narušovat provoz některých zdravotnických prostředků. Takové rušení může vést k poruše, proto tento reproduktorový systém a zařízení BLUETOOTH na následujících místech vždy vypínejte:
 - v nemocnici, ve vlaku, v letadle, na čerpací stanicích a na místech s možnou přítomností hořlavých plynů,

– v blízkosti automatických dveří nebo požárních alarmů.

- Tento reproduktorový systém podporuje bezpečnostní funkce, které vyhovují specifikaci BLUETOOTH při zajišťování bezpečného připojení během komunikace prostřednictvím technologie BLUETOOTH. V závislosti na obsahu nastavení a dalších faktorech však toto zabezpečení nemusí být dostatečné, proto při používání komunikace prostřednictvím technologie BLUETOOTH buďte opatrní.
- Společnost Sony neponese žádnou zodpovědnost za škody nebo jiné ztráty způsobené únikem informací během komunikace prostřednictvím technologie BLUETOOTH.
- Komunikace přes BLUETOOTH není zaručena se všemi zařízeními BLUETOOTH, které mají stejný profil jako tento reproduktorový systém.
- Zařízení BLUETOOTH připojené k tomuto reproduktorovému systému musí vyhovovat specifikaci BLUETOOTH předepsané společností Bluetooth SIG, Inc. a tento soulad musí být stvrzen certifikací. I když zařízení specifikaci BLUETOOTH vyhovuje, mohou nastat případy, kdy s ohledem na vlastnosti nebo specifikace zařízení BLUETOOTH není připojení možné, kdy se liší způsoby ovládání, zobrazení nebo obsluhy.
- V závislosti na zařízení BLUETOOTH připojeném k tomuto reproduktorovému systému, na prostředí komunikace nebo na okolních podmínkách se může objevovat šum nebo může docházet k výpadkům zvuku.

Pokud máte jakékoli otázky nebo problémy týkající se reproduktorového systému, obraťte se na nejbližšího prodejce značky Sony.

Bezpečnostní opatření

Bezpečnost

- Pokud do reproduktorového systému spadne nějaký předmět nebo pokud do něj vnikne tekutina, před dalším používáním reproduktorový systém odpojte a nechte jej zkontrolovat kvalifikovaným odborníkem.
- Nedotýkejte se napájecího kabelu mokřými rukama. Mohlo by dojít k úrazu elektřinou.
- Nelezte na reproduktor Bar, subwoofer ani prostorové reproduktory, protože byste mohli spadnout a zranit se, případně poškodit reproduktorový systém.

Zdroje napájení

- Než začnete reproduktorový systém používat, zkontrolujte, zda provozní napětí odpovídá místnímu zdroji napájení. Provozní napětí je uvedeno na typovém štítku na zadní straně subwooferu.
- Pokud reproduktorový systém nebudete delší dobu používat, odpojte jej od elektrické zásuvky. Při odpojování napájecího kabelu uchopte samotnou zástrčku, nikdy netahejte za kabel.
- Výměnu napájecího kabelu smí provádět pouze kvalifikovaný servis.

Tvorba tepla

Třebaže se reproduktorový systém během provozu zahřívá, nejedná se o poruchu. Pokud budete tento reproduktorový systém po delší dobu používat při vysoké hlasitosti, teplota systému výrazně vzroste. Nedotýkejte se reproduktorového systému, abyste se nepopálili.

Umístění

- Umístěte reproduktorový systém na místo s dostatečnou ventilací, aby nedocházelo k akumulaci tepla a abyste prodloužili životnost reproduktorového systému.
- Neumísťujte reproduktorový systém do blízkosti zdrojů tepla ani na místo vystavené přímému slunečnímu světlu,

nadměrné prašnosti nebo mechanickým otřesům.

- Nepokládejte reproduktor Bar, subwoofer ani prostorové reproduktory na měkký podklad (koberce, deky apod.) a neumísťujte k zadní straně reproduktoru Bar, subwooferu a prostorových reproduktorů nic, co by mohlo blokovat větrací otvory a způsobit poruchu.
- Pokud reproduktorový systém používáte v kombinaci s televizorem, videopřehrávačem nebo kazetovým přehrávačem, může se objevovat šum a může tím utrpět kvalita obrazu. V takovém případě umístěte reproduktorový systém dále od televizoru, videopřehrávače nebo kazetového přehrávače.
- Při umísťování reproduktorového systému na povrch se speciální povrchovou úpravou (například vosk, olej, leštěnka apod.) buďte opatrní, může dojít ke vzniku skvrn nebo k vyblednutí barev povrchu.
- Dávejte pozor, abyste se neporanili o rohy reproduktoru Bar, subwooferu nebo prostorových reproduktorů.
- Při zavěšení na zeď zachovejte pod reproduktorem Bar a prostorovými reproduktory minimálně 3 cm volného prostoru.

Provoz

Před připojením jiného zařízení reproduktorový systém vypněte a odpojte od elektřiny.

Pokud dochází k nesprávnému zobrazování barev na obrazovce nedalekého televizoru

U určitých typů televizoru se mohou objevovat nesprávné barvy.

- Pokud se objevují nesprávné barvy... Vypněte televizor a po 15 až 30 minutách jej znovu zapněte.
- Pokud se nesprávné barvy objeví znovu... Umístěte reproduktorový systém dále od televizoru.

Čištění

Reproduktorový systém čistěte měkkým, suchým hadříkem. Nepoužívejte zdrsňené

houbičky, mycí prášek ani rozpouštědla, jako je alkohol nebo benzín.

Manipulace se subwooferem

Při zvedání subwooferu nekládejte ruku do štěrbin subwooferu. Mohlo by dojít k poškození reproduktoru. Při zvedání subwooferu jej držte za spodek.

Pokud máte jakékoli otázky nebo problémy týkající se reproduktorového systému, obraťte se na nejbližšího prodejce značky Sony.

Ochrana autorských práv a ochranné známky

Tento reproduktorový systém využívá technologii Dolby® Digital.

* Vyrobeno na základě licence poskytnuté společností Dolby Laboratories. Dolby, Dolby Audio a symbol dvojitého D jsou ochranné známky společnosti Dolby Laboratories.

Pojmy HDMI a HDMI High-Definition Multimedia Interface a rovněž logo HDMI jsou ochranné známky nebo zapsané ochranné známky společnosti HDMI Licensing Administrator, Inc. ve Spojených státech a dalších zemích.

Slovní značka a loga BLUETOOTH® jsou registrované ochranné známky ve vlastnictví společnosti Bluetooth SIG, Inc. a společnost Sony Corporation tyto značky používá na základě licence. Ostatní ochranné známky a obchodní názvy jsou majetkem příslušných vlastníků.

Logo „BRAVIA“ je ochranná známka společnosti Sony Corporation.

„PlayStation“ je registrovaná ochranná známka nebo ochranná známka společnosti Sony Interactive Entertainment Inc.

Technologie kódování zvuku a patenty MPEG Layer-3 jsou použity na základě licence od společností Fraunhofer IIS a Thomson.

Windows Media je buď registrovaná ochranná známka, nebo ochranná známka společnosti Microsoft Corporation ve Spojených státech a/nebo v jiných zemích. Tento produkt je chráněn určitými právy ochrany duševního vlastnictví společnosti Microsoft Corporation. Používání nebo šíření takové technologie mimo tento produkt bez licence od společnosti Microsoft nebo od autorizované pobočky společnosti Microsoft je zakázáno.

Všechny ostatní ochranné známky jsou
ochranné známky příslušných vlastníků.

Rejstřík

Tlačítka

DIMMER 34
NIGHT 26
VOICE 26

A

Aktuální nastavení 27
ARC 8
Audio DRC 32
Audio Return Channel 8
Automatický pohotovostní režim 33

B

Bezdrátové připojení
 Bezdrátový zesilovač 15
 Televizor 16
 Zařízení BLUETOOTH 21
BLUETOOTH
 Nastavení 32
 Pohotovostní režim 32
 Spárování 21

D

Dálkové ovládání 10
Držák na zeď 12

F

Formát zvuku 44

H

Hlasový režim 26

I

Instalace 12

J

Jas
 Displej na čelním panelu 34
 Indikátor 34

N

Nastavení
 Aktuální stav 31
 BLUETOOTH 32
 HDMI 32
 Jas 34
 Nabídka 30
 Reproduktor 31
 Resetování 41
 Systém 33
 USB 32
 Zvuk 32
Nastavení HDMI 32
Nastavení reproduktoru 31
Nastavení systému 33
Nastavení USB 32
Nastavení zvuku 32
Noční režim 26

O

Ovládání zařízení HDMI 28

P

Přehrávání jedním dotykem 29
Připojení (viz „Připojení kabely“ nebo
 „Bezdrátové připojení“ v rejstříku)
Připojení kabely 12
PROTECT 40

R

Resetování 41

S

Software
 Aktualizace 33
 Verze 33

V

Verze
 Bezdrátový zesilovač 33
 Reproduktorový systém 33

Z

Zvuk multiplexového vysílání 32
Zvukový režim 25

ADVARSEL

Ikke installer høyttaleranlegget på en innestengt plass, som en bokhylle eller et innebygd kabinett.

For å redusere faren for brann må du ikke dekke til ventilasjonsåpningen på høyttaleranlegget med aviser, duker, gardiner, osv.

Ikke utsett høyttaleranlegget for åpne flammekilder (for eksempel, tente stearinlys).

For å redusere faren for brann eller elektrisk støt, ikke utsett dette høyttaleranlegget for drypping eller spruting, og ikke plasser gjenstander fyllt med vann, som blomstervaser, på høyttaleranlegget.

Høyttaleranlegget er ikke koblet fra nettstrømmen så lenge det er tilkoblet stikkkontakten, selv om selve høyttaleranlegget er slått av.

Da støpslet brukes til å koble høyttaleranlegget fra nettstrømmen må høyttaleranlegget kobles til en lett tilgjengelig stikkontakt. Koble høyttaleranlegget straks fra stikkkontakten hvis du merker noe unormalt.

FORSIKTIG

Fare for eksplosjon hvis batteriet skiftes ut med feil type.

Ikke utsett batterier eller apparater med installerte batterier for overdreven varme, som solskinn og ild.

Dette produktet må ikke plasseres i nærheten av medisinske enheter.

Dette produktet (inkludert tilbehør) inneholder magneter som kan påvirke pacemakere, programmerbare shuntventiler for behandling av hydrocefalus eller andre medisinske

enheter. Dette produktet må ikke plasseres i nærheten av personer som bruker slike medisinske enheter. Hvis du bruker slike medisinske enheter, må du høre med legen din før du bruker dette produktet.

Bruk kun innendørs.

Anbefalte kabler

Riktig skjermede og jordede kabler og kontakter må brukes for tilkobling til vertsdatamaskiner og/eller eksternt utstyr.

For plankehøyttaleren og surroundhøyttalere

Navneplatene finnes under plankehøyttaleren og surroundhøyttalerne.

Dette utstyret er testet og funnet i overholdelse av grensene satt av EMC-bestemmelsen når en tilkoblingskabel på under 3 meter brukes.

For kunder i Europa

Merknad for kunder: følgende informasjon gjelder kun utstyr som selges i land som bruker EU-direktivene og/eller gjeldende lovmessige krav i Storbritannia

Dette produktet har blitt produsert av eller på vegne av Sony Corporation.

Importør i EU og Storbritannia: Sony Europe B.V.

Spørsmål til EU-importøren eller spørsmål vedrørende produktets overensbestemmelse i Europa skal sendes til produsentens autoriserte representant, Sony Belgium, bijkantoor van Sony Europe B.V., Da Vincilaan 7-D1, 1930 Zaventem, Belgia.

Spørsmål til importøren i Storbritannia eller spørsmål vedrørende produktets overensstemmelse i Storbritannia skal sendes til produsentens autoriserte

representant, Sony Europe B.V., The Heights, Brooklands, Weybridge, Surrey KT13 0XW, Storbritannia.



Sony Corporation erklærer herved at dette utstyret er i samsvar med direktiv 2014/53/EU.

Hele EU-konformitetserklæringen er tilgjengelig på følgende Internett-adresse:

<https://compliance.sony.eu>

Sony Corporation erklærer herved at dette utstyret er i samsvar med relevante lovmessige krav i Storbritannia.

Hele konformitetserklæringen er tilgjengelig på følgende Internettadresse:

<https://compliance.sony.co.uk>

Dette radioutstyret er ment for bruk med godkjent(e) versjon(er) av programvare som er indikert i konformitetserklæringen. Programvaren lastet inn på dette radioutstyret er bekreftet å overholde de viktige kravene i lovbestemmelse for radioutstyr. Du finner programvareversjonen i [SYSTEM] - [VERSION] i innstillingsmenyen.

Dette utstyret bør installeres og brukes med radiatoren over 20 cm unna personer.



Kassering av gamle batterier og elektriske og elektroniske apparater (gjelder i Den europeiske

union og andre land med separat innsamlingssystem)

Dette symbolet på produktet, batteriet eller emballasjen indikerer at dette produktet og batteriene ikke må behandles som husholdningsavfall. På noen batterier er dette symbolet brukt i kombinasjon med et kjemisk symbol. Du ser det kjemiske symbolet for bly (Pb) dersom batteriet inneholder mer enn 0,004 % bly. Når du sørger for at disse produktene og batteriene avhendes på korrekt måte, er du med på å forhindre mulige negative følger for miljøet og helse, som kunne vært forårsaket av feilaktig avfallshåndtering av dette produktet. Gjenvinning av disse materialene bidrar til å ta vare på naturressurser. Hvis det er produkter som av sikkerhets-, ytelses- eller dataintegritetsgrunner krever en permanent tilkobling til et inkorporert batteri, bør dette batteriet bare skiftes av autorisert servicepersonell. For å sikre at batteriet og det elektriske og elektroniske utstyret blir behandlet korrekt, må du levere disse produktene til en passende gjenvinningsstasjon for elektrisk og elektronisk utstyr ved endt levetid. For alle andre batterier kan du se informasjonen om hvordan du fjerner batterier på riktig måte. Lever batteriene ved en passende gjenvinningsstasjon for brukte batterier. Hvis du vil ha mer informasjon om gjenvinning av dette produktet eller batteriet, kan du kontakte lokale myndigheter, renovasjonsverket der du bor, eller butikken der du kjøpte produktet eller batteriet.

NO

Innholdsfortegnelse

Om håndbøkene til høyttaleranlegget	5
Hva er i esken	➔ Startveiledning (separat dokument)
Hva du kan gjøre med høyttaleranlegget	6
Guide til deler og kontroller	7

Installering og tilkobling

Grunnleggende installering og tilkobling	➔ Startveiledning (separat dokument)
Montere høyttaleranlegget på en vegg	12
Koble til den trådløse forsterkeren manuelt	15
Koble til Sony TV med BLUETOOTH-funksjonen trådløst	16

Lytte til musikk/lyd

Lytte til en TV	19
Lytte til musikk på en USB-enhet	19
Lytte til musikk med BLUETOOTH®-funksjonen	21
Lytte til musikk på en lydenhet tilkoblet med en stereominikabel	24

Justere lyd kvaliteten

Stille inn lydeffekten som er skreddersydd til lydkilder (lydmodus)	25
Gjøre dialoger tydeligere (VOICE)	26
Få klar lyd ved lavt lydnivå ved midnatt (NIGHT)	26
Sjekke gjeldende lydinnstillinger	27

Bruke høyttaleranlegget sammenkoblet med en TV

Betjene høyttaleranlegget ved å koble det sammen med en TV (kontroll for HDMI-funksjon)	28
---	----

Endre innstillingene

Bruke innstillingsmenyen	30
Endre lysstyrken på frontpaneldisplayet og indikatorer (DIMMER)	34
Spare strømforbruket	34

Feilsøking

Feilsøking	35
Tilbakestille høyttaleranlegget	41

Ekstra informasjon

Spesifikasjoner	42
Filtyper som kan spilles av	44
Støttede inngangsl lydformater ...	44
Om BLUETOOTH-kommunikasjon	45
Forholdsregler	46
Innholdsfortegnelse	48

Om håndbøkene til høyttaleranlegget

- Instruksjonene i disse håndbøkene beskriver kontrollene på fjernkontrollen.
- Noen illustrasjoner vises som tegninger og kan være annerledes enn de faktiske produktene.
- Tegn i klammer [] vises på frontpaneldisplayet.

Hva er i esken

Se Startveiledning (separat dokument).

Hva du kan gjøre med høyttaleranlegget

"Lytt til en TV" (side 19)



Blu-ray Disc™-spiller,
kabelboks, parabolboks, osv.



TV-tilkobling: Se Startveiledning
(separat dokument).

"Betjene høyttaleranlegget ved å
koble det sammen med en TV
(kontroll for HDMI-funksjon)"
(side 28)

"Koble til Sony TV med
BLUETOOTH-funksjonen
trådløst" (side 16)

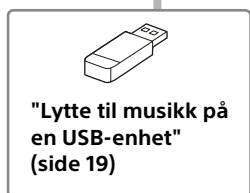

"Lytt til musikk på
en USB-enhet"
(side 19)

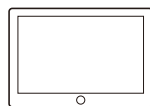
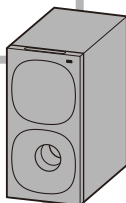

"Lytt til musikk med
BLUETOOTH®-funksjonen"
(side 21)

"Koble til den trådløse
forsterkeren manuelt" (side 15)

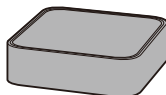

Surroundhøyttalere

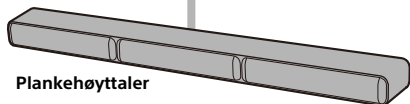

Plankehøyttaler

Guide til deler og kontroller

Subwoofer

Front

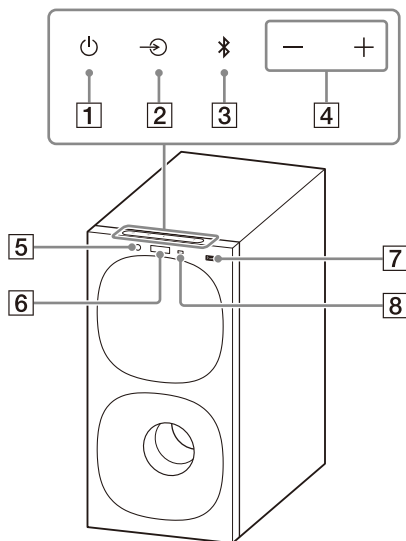

- 1** **⏻ (av/på)-knapp**
Slår på høyttaleranlegget eller setter det i standbymodus.
- 2** **↻ (inngangsvalg)-knapp**
Velger inngangen for avspilling på høyttaleranlegget.
- 3** **BLUETOOTH-knapp (side 21)**
- 4** **+/- (volum)-knapper**
- 5** **BLUETOOTH-indikator**
– Lyser blått: BLUETOOTH-tilkobling er etablert.
– Blinker sakte blått gjentatte ganger: BLUETOOTH-tilkobling forsøkes.
– Blinker to ganger blått flere ganger: Under paringsens standbystatus.
- 6** **Frontpaneldisplay**
- 7** **🔌 (USB)-port (side 19)**
- 8** **Fjernkontrollsensor**
Pek med fjernkontrollen mot fjernkontrollsensoren for å betjene høyttaleranlegget.

Bak

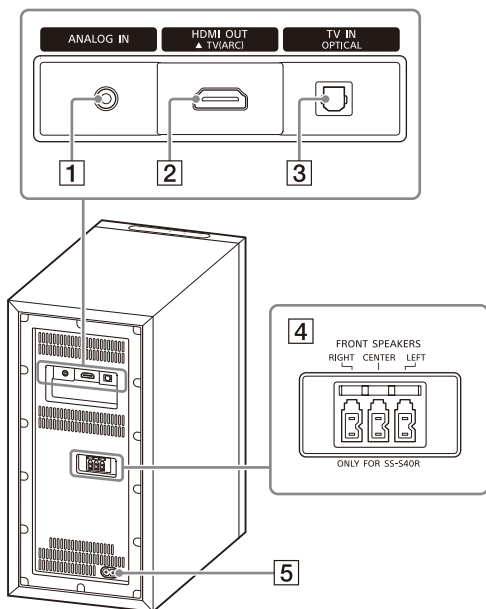

1 ANALOG IN-kontakt

2 HDMI OUT (TV (ARC))-kontakt

Koble til en TV som har en HDMI-inngangskontakt med en HDMI-kabel. Høytaleranlegget er kompatibel med Audio Return Channel (ARC). ARC er funksjonen som sender TV-lyd til en AV-enhet som høytaleranlegget fra TV-ens HDMI-kontakt.

3 TV IN (OPTICAL)-kontakt

4 FRONT SPEAKERS-kontakter

5 Strøminntak

Front

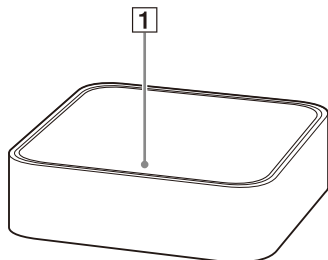

1 Strømindikator

Viser statusen for tilkoblingen mellom subwooferen og den trådløse forsterkeren samt strømtilstanden til den trådløse forsterkeren.

Rød

– Lyser: Den trådløse forsterkeren er i standbymodus.

Grønn

– Lyser: Den trådløse forsterkeren er koblet til subwooferen.

– Blinker langsomt: Den trådløse forsterkeren prøver å koble til subwooferen.

Gul

– Lyser: Den trådløse forsterkeren er koblet til subwooferen via manuell tilkobling.

– Blinker langsomt: Den trådløse forsterkeren prøver å koble til subwooferen via manuell tilkobling.

– Blinker to ganger gjentakende: Den trådløse forsterkeren er i

Bak

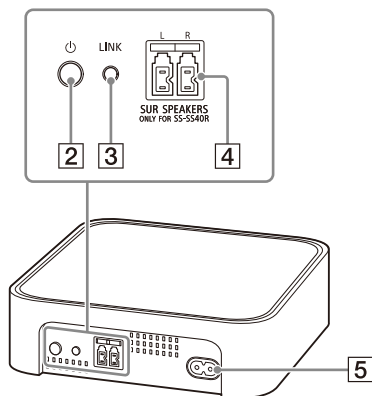

standby for paring via manuell tilkobling.

– Blinker raskt: Programvaren oppdateres.

Slås av

– Den trådløse forsterkeren er slått av.

2 (av/på)-knapp

Slår den trådløse forsterkeren på eller av.

3 LINK-knapp (side 15)

4 SUR SPEAKERS-kontakter

5 Strøminntak

Fjernkontroll

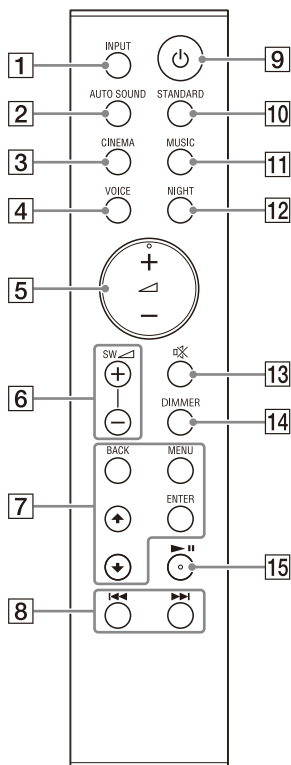

- 1 INPUT (side 19, 23, 24)**
Velger inngangskilden.
Hver gang du trykker på INPUT, endres inngangskilden syklisk som følger.
[TV] → [ANALOG] → [BT] → [USB]
- 2 AUTO SOUND (side 25)**
Velger AUTO SOUND for lydmodusen.
- 3 CINEMA (side 25)**
Velger CINEMA for lydmodusen.
- 4 VOICE (side 26)**
Slår på/av talemodus.
- 5 ∇ (volum) +/-**
Justerer volumet.
- 6 SW ∇ (subwoofervolum) +/-**
Justerer subwoofervolumet.
- 7 MENU (side 19, 30)**
Slår på/av innstillingsmenyen på frontpaneldisplayet.
▲/◆ (side 19, 30)
Velger innstillingsmenyelementene.
Velger innholdet på TV-skjermen for USB-avspilling.
ENTER (side 19, 30)
Angir valget.
Spiller av innholdet som er valgt av ▲/◆ for USB-avspilling.
BACK (side 19, 30)
Går tilbake til forrige visning.
Velger det øverste laget for USB-avspilling.
- 8 \lll / \ggg (forrige/neste) (side 19, 21)**
Velger forrige/neste spor eller fil.
Hold nede for å søke bakover eller fremover for USB-avspilling.

9  (av/på)

Slår på høyttaleranlegget eller setter det i standbymodus.

10 **STANDARD (side 25)**

Velger STANDARD for lydmodusen.

11 **MUSIC (side 25)**

Velger MUSIC for lydmodusen.

12 **NIGHT (side 26)**

Slår på/av nattmodus.



13  (demping)

Demper lyden midlertidig. Når knappen trykkes under demping, avbrytes dempingen.

14 **DIMMER (side 34)**

15  (spill av/pause) (side 19, 21)

Spiller av, setter på pause eller gjenopptar avspilling.

* Knappene  + og  har en følbart prikk. Bruk som en veiledning under operasjon.

Om utskifting av batterier for fjernkontrollen

Skift ut de to batteriene når høyttaleranlegget ikke reagerer på signal fra fjernkontrollen.

Skift ut med R03-batterier (størrelse AAA) av mangan.

Grunnleggende installering og tilkobling

Se Startveiledning (separat dokument).

Montere høyttaleranlegget på en vegg

Du kan montere plankehøyttaleren, surroundhøyttalerne og den trådløse forsterkeren på en vegg.

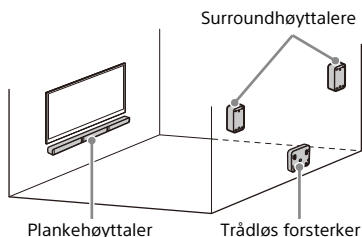

Merknader

- Gjør klar skruer (ikke inkludert) som er egnet for veggmaterialet og styrken. Da vegger laget av gipsplater er spesielt skjøre bør skruene heller festes i veggbjelken. Installer høyttalerne eller den trådløse forsterkeren horisontalt, hengt etter skruer i stifter på en gjennomgående flat del av veggen.
- La en Sony-forhandler eller lisensiert underleverandør utføre installeringen, og vær spesielt oppmerksom på sikkerheten under installeringen.
- Sony skal ikke holdes ansvarlig for uhell eller skader forårsaket av feil installering, utilstrekkelig veggstyrke, feil skruemontering eller naturkatastrofer osv.

Montere plankehøyttaleren på en vegg

- 1 Gjør klar to skruer (ikke inkludert) som er egnet for veggmonteringshullene på baksiden av plankehøyttaleren.

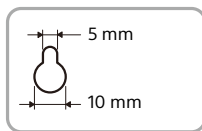
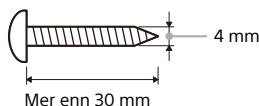

Hull på baksiden av plankehøyttaleren

- 2 Fest VEGGMONTERINGSMAL (inkludert) på en vegg.

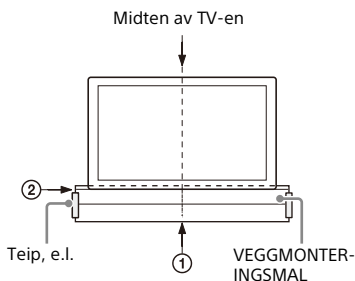

- 1 Sett LINJE PÅ MIDTEN AV TV-EN (1) på VEGGMONTERINGSMALEN på linje med TV-ens midtre linje.
- 2 Sett LINJE UNDER TV (2) på VEGGMONTERINGSMALEN på linje med bunnen på TV-en, klistre deretter VEGGMONTERINGSMALEN på en vegg med teip, e.l.

- 3** Fest skruene i merkene (Ⓟ) på SKRUELINJEN (③) til VEGGMONTERINGSMALEN som illustrert under.

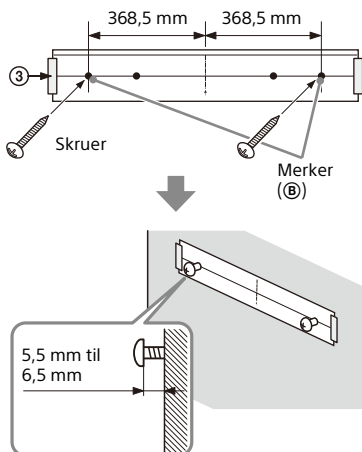

- 4** Fjern VEGGMONTERINGSMAL.

- 5** Heng plankehøytaleren på skruene.

Sett hullene på baksiden av plankehøytaleren på linje med skruene, og heng deretter plankehøytaleren på de to skruene.

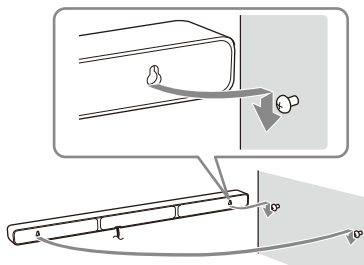

Merknad

Glatt ut VEGGMONTERINGSMALEN helt når du klitrer den på veggen.

Montere surroundhøytalerne på en vegg

- 1** Gjør klar en skruer (ikke inkludert) for hver høytaler som er egnet for veggmonteringshullene på baksiden av surroundhøytaleren.

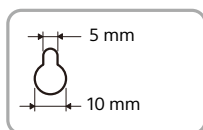
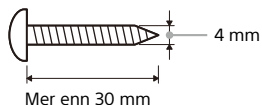

Hull på baksiden av surroundhøytaleren

- 2** Fest skruen på en vegg som vist på illustrasjonen nedenfor.

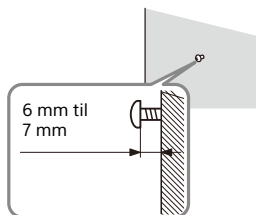

3 Heng surroundhøytaleren på skruen.

Sett hullet på baksiden av plankehøytaleren på linje med skruen, og heng deretter surroundhøytaleren på skruen.

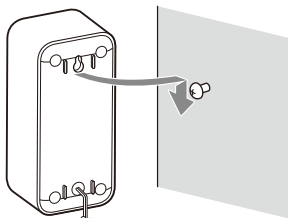

Montere den trådløse forsterkeren på en vegg

1 Gjør klar to skruer (ikke inkludert) som er egnet for veggmonteringshullene på undersiden av den trådløse forsterkeren.

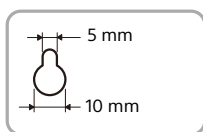
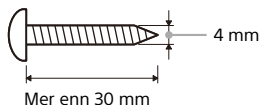

Hull på undersiden av den trådløse forsterkeren

2 Fest skruene på en vegg som vist på illustrasjonen nedenfor.

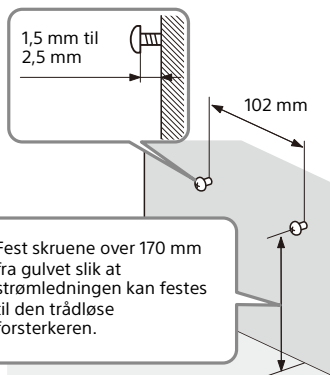

3 Heng den trådløse forsterkeren på skruene.

Sett hullene på undersiden av den trådløse forsterkeren på linje med skruene, og heng deretter den trådløse forsterkeren på de to skruene.

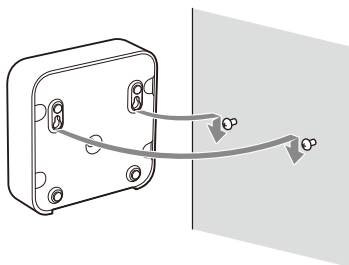

Koble til den trådløse forsterkeren manuelt

Den trådløse forsterkeren kobles automatisk til subwooferen når de slås på.

Hvis du ikke får koblet den trådløse forsterkeren til subwooferen automatisk, eller hvis du bruker flere trådløse produkter og ønsker å spesifisere subwooferen som er koblet trådløst til den trådløse forsterkeren, utfører du den manuelle tilkoblingen.

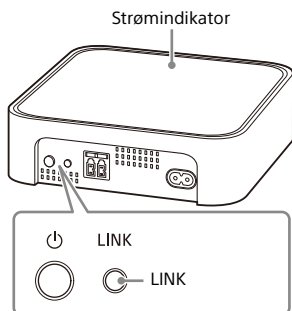
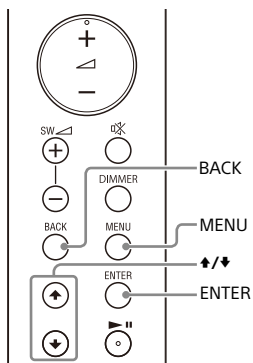

- 1 Trykk på **MENU**.
[CURRENT STATUS] vises på frontpaneldisplayet.
- 2 Trykk på **▲/▼** for å velge [SPEAKER], trykk deretter på **ENTER**.
- 3 Trykk på **▲/▼** for å velge [LINK], trykk deretter på **ENTER**.
- 4 Trykk på **▲/▼** for å velge [START], trykk deretter på **ENTER**.
[LINK] blinker på frontpaneldisplayet.
Trykk på **BACK** for å avbryte den manuelle tilkoblingen.
- 5 Trykk på **LINK** på den trådløse forsterkeren.
Den manuelle linken starter.
Strømindikatoren på den trådløse forsterkeren blinker gult to ganger gjentakende.
- 6 Når [DONE] vises på frontpaneldisplayet, trykker du på **MENU**.
Koblingen er etablert og strømindikatoren på den trådløse forsterkeren lyser gult.

Merknad

Hvis [ERROR] vises på frontpaneldisplayet, er ikke tilkoblingen til den trådløse forsterkeren opprettet. Utfør den manuelle tilkoblingen igjen.

Koble til Sony TV med BLUETOOTH-funksjonen trådløst

Når du bruker en Sony TV* med BLUETOOTH-funksjonen kan du lytte til lyd på TV-en eller enheten som er koblet til TV-en, ved å koble sammen høyttaleranlegget og TV-en trådløst.

* TV-en må være kompatibel med A2DP (Advanced Audio Distribution Profile) i BLUETOOTH-profilen.

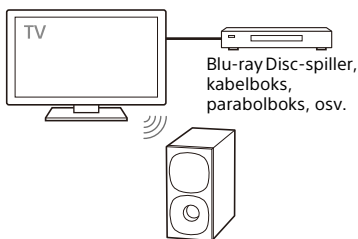

Merknad

Hvis du bruker BLUETOOTH-funksjonen til å koble sammen høyttaleranlegget og TV-en, kan du ikke vise USB-avspillings skjermbildet på TV-skjermen. Hvis du vil bruke alle funksjonene i høyttaleranlegget, må du koble til høyttaleranlegget og TV-en med en HDMI-kabel. Du finner detaljer om tilkoblinger og operasjoner for å høre på TV-lyd ved å koble til med en HDMI-kabel, i Startveiledning (separat dokument).

Lytte til TV-lyd ved å koble sammen høyttaleranlegget og TV-en trådløst

Du må utføre en paring av høyttaleranlegget og TV-en ved hjelp av BLUETOOTH-funksjonen.

Paring er en prosess som er nødvendig for registrere informasjon på begge BLUETOOTH-enheter før trådløs tilkobling.

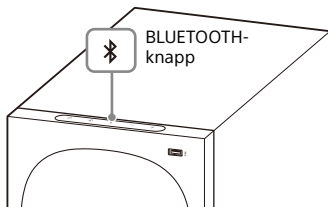
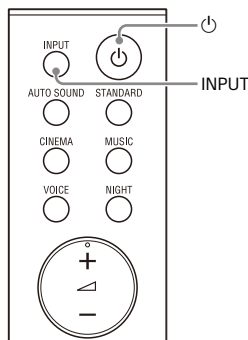

- 1 Slå på TV-en.
- 2 Slå på høyttaleranlegget.
- 3 Trykk og hold BLUETOOTH-knappen på subwooferen og INPUT på fjernkontrollen samtidig i fem sekunder.

Høyttaleranlegget går inn i paringsmodus, [PAIRING] vises på frontpaneldisplayet og BLUETOOTH-indikatoren blinker to ganger gjentagende.

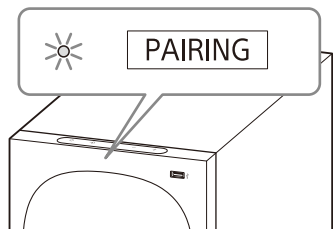

4 Søk etter høyttaleranlegget på TV-en for å utføre paringen.

Listen over BLUETOOTH-enhetene som det søkes etter, vises på TV-skjermen.

Se bruksanvisningen til TV-en for informasjon om hvordan du parer BLUETOOTH-enheten med TV-en.

5 Par høyttaleranlegget og TV-en ved å velge "HT-S40R" fra listen på TV-skjermen.

6 Sørg for at BLUETOOTH-indikatoren på subwooferen lyser blått og at [TV-BT] vises på frontpaneldisplayet.

En tilkobling mellom høyttaleranlegget og TV-en er opprettet.

7 Velg programmet eller inngangen til enheten med TV-fjernkontrollen.

Lyden til det viste bildet på TV-skjermen mates ut fra høyttaleranlegget.

8 Juster volumet på høyttaleranlegget med TV-fjernkontrollen.

Lyden dempes midlertidig når du trykker på dempeknappen på TV-fjernkontrollen.

Merknader

- Hvis TV-lyden ikke mates ut fra høyttaleranlegget, velger du TV-inngangen ved å trykke på INPUT. Sjekk

statusen på frontpaneldisplayet og indikatorene på subwooferen.

- [TV-BT] vises på frontpaneldisplayet. Høyttaleranlegget og TV-en er tilkoblet og TV-lyd mates ut fra høyttaleranlegget.
- BLUETOOTH-indikatoren blinker to ganger flere ganger og [PAIRING] vises på frontpaneldisplayet. Utfør paring på TV-en.
- [TV] vises på frontpaneldisplayet. Utfør trinn fra starten av.
- Når du kobler til høyttaleranlegget og TV-en med en HDMI-kabel, oppheves BLUETOOTH-tilkoblingen. For å koble sammen høyttaleranlegget og TV-en med BLUETOOTH-funksjonen igjen må du koble fra HDMI-kabelen og deretter utføre tilkoblingen på nytt fra begynnelsen.
- Høyttaleranlegget kobler til TV-en med BLUETOOTH-funksjonen, [AUTO SOUND] er valgt for lydmodusen og [STANDARD] er valgt for lydmodusen.

Lytte til lyd på den parede TV-en

Du kan slå på/av høyttaleranlegget, justere volumet og dempe lyden ved å bruke TV-fjernkontrollen når du kobler TV-en trådløst til anlegget.

1 Slå på TV-en med TV-fjernkontrollen.

Høyttaleranlegget slås på ved å sammenkoble den med TV-ens strøm, og TV-lyden mates ut fra høyttaleranlegget.

2 Velg programmet eller inngangen til enheten med TV-fjernkontrollen.

Lyden til det viste bildet på TV-skjermen mates ut fra høyttaleranlegget.

3 Juster volumet på høyttaleranlegget med TV-fjernkontrollen.

Lyden dempes midlertidig når du trykker på dempeknappen på TV-fjernkontrollen.

Merknad

Når du velger en annen inngang enn [TV] på fjernkontrollen som er inkludert med høyttaleranlegget, mates ikke TV-lyd ut fra høyttaleranlegget. For å mate ut TV-lyden velger du TV-inngangen ved å trykke på INPUT.

Tips

Høyttaleranlegget er sammenkoblet med TV-ens strøm og slås av når TV-en slås av.

Lytte til en TV

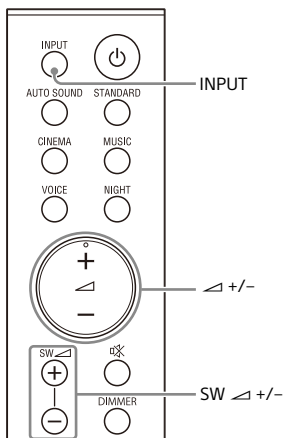

1 Trykk på INPUT gjentatte ganger for å velge [TV] på frontpaneldisplayet.

2 Juster volumet.

- Juster volumet ved å trykke på \triangleleft +/-.
- Juster subwoofervolumet ved å trykke på SW \triangleleft +/-.

Merknader

- Når du kobler TV-en til både HDMI OUT (TV (ARC))- og TV IN (OPTICAL)-kontaktene velges kontakten for lydinnang avhengig av hvilket lydsignal som mates inn først.
- Når inngangskilden ikke inneholder mye basslyd, som på TV-programmer, kan basslyden fra subwooferen være vanskelig å høre.

Tips

Du kan også velge inngangen ved å trykke på \rightarrow på subwooferen.

Lytte til musikk på en USB-enhet

Merknader

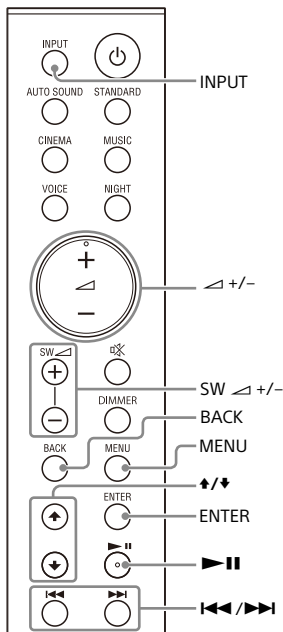

- Hvis du vil se USB-innholdslisten på TV-skjermen, må du koble høyttaleranlegget til TV-en med en HDMI-kabel.
- Endre inngangen på TV-en til inngangen som høyttaleranlegget er koblet til.



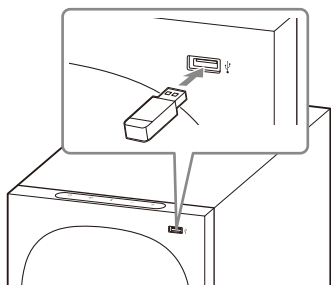

- 1** Koble USB-enheten til  (USB)-porten.



- 2** Trykk på **INPUT** gjentatte ganger for å velge **[USB]** på frontpaneldisplayet. **[READ]** vises på frontpaneldisplayet og høyttaleranlegget begynner å lese data fra USB-enheten. Når lesingen av data er fullført, vises USB-innholdslisten på TV-skjermen.

- 3** Trykk på / for å velge innholdet du ønsker, og trykk på **ENTER**. Det valgte innholdet spilles av. Du kan gå til laget over ved å trykke på **BACK**.

- 4** Juster volumet.
- Juster volumet ved å trykke på  +/-.
 - Juster subwoofervolumet ved å trykke på **SW**  +/-.

Merknad

Når inngangskilden ikke inneholder mye basslyd, som på TV-programmer, kan basslyden fra subwooferen være vanskelig å høre.

Slik velger du avspillingsmodus

Du kan velge avspillingsmodus for USB-avspilling, som gjentakende avspilling eller vilkårlig avspilling, på innstillingsmenyen.

- 1** Trykk på **MENU**. **[CURRENT STATUS]** vises på frontpaneldisplayet.
- 2** Trykk på //**ENTER** for å velge **[USB]** - **[REPEAT]**.
- 3** Trykk på //**ENTER** for å velge avspillingsmodus.
- **[OFF]**: Gjentakelse av. Spiller av alle spor.
 - **[ONE]**: Gjentar ett spor.
 - **[FOLDER]**: Gjentar alle spor i gjeldende mappe.
 - **[RANDOM]**: Gjentar alle spor i gjeldende mappe i vilkårlig rekkefølge.
 - **[ALL]**: Gjentar alle spor.
- 4** Trykk på **MENU** for å gå ut av innstillingsmenyen.

Andre operasjoner

For å gjøre dette	Gjør du dette
Sette på pause eller gjenoppta avspilling	Trykk på ▶ .
Velge forrige eller neste spor	Trykk på ◀◀/▶▶ .
Søke bakover eller fremover (spole frem/tilbake)	Trykk på og hold ◀◀/▶▶ .

Merknader

- Ikke ta ut USB-enheten under bruk. Du bør slå av høyttaleranlegget for du kobler til eller fra USB-enheten for å unngå ødelagte data eller skade på USB-enheten.
- **[INVALID USB]** vises på frontpaneldisplayet hvis du kobler til en USB-enhet som ikke støttes eller som er ødelagt.

- Spoling frem og tilbake virker ikke for alle filformater.

Informasjon om USB-enhet på TV-skjermen

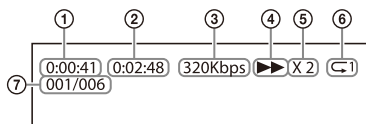

- 1 Spilletid
- 2 Total spilletid
- 3 Bithastighet
- 4 Avspillingsstatus
- 5 Hastighet på spoling frem og tilbake
- 6 Avspillingsmodus
- 7 Valgt filindeks / totalt antall filer i mappen

Følgende meldinger vises på TV-skjermen, avhengig av statusen for USB-enheten.

- [File Unsupported]
Vises i to sekunder nederst til venstre når det hoppes over en fil som ikke støttes.
- [Device Not Support]
 - En USB-enhet støttes ikke.
 - Den innsatte enheten er ikke en USB-enhet, en dårlig USB-enhet eller en USB-enhet som ikke inneholder noen filer.
- [No USB]
Ingen USB-enhet er satt inn.
- [Waiting]
Høytaleranlegget søker på USB-enheten.
- [This device is empty]
Det er ingen avspillbare filer på USB-enheten.

Merknader

- Avhengig av avspillingskilde er det ikke all informasjon som vises.
- Avhengig av avspillingsmodus kan den viste informasjonen variere.

Lytte til musikk med BLUETOOTH®-funksjonen

Lytte til musikk ved å pare den mobile enheten som er tilkoblet for første gang

For å bruke BLUETOOTH-funksjonen må du pare høytaleranlegget og den mobile enheten på forhånd.

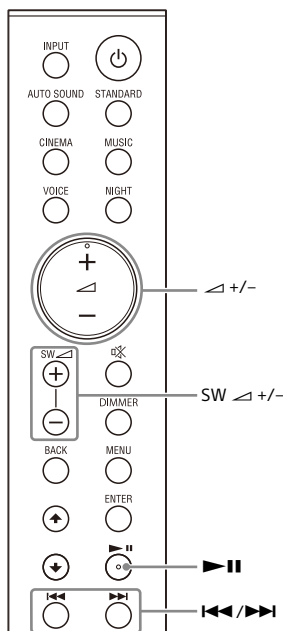

1 Trykk og hold BLUETOOTH-knappen på subwooferen i to sekunder.

Høytaleranlegget går inn i paringsmodus, [PAIRING] vises på frontpaneldisplayet og BLUETOOTH-indikatoren blinker to ganger gjentakende.

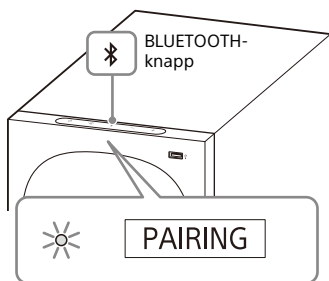

2 Søk etter høytaleranlegget på den mobile enheten for å utføre paringen.

Listen over BLUETOOTH-enhetene som det søkes etter, vises på skjermen til den mobile enheten. Se bruksanvisningen til den mobile enheten for informasjon om hvordan du parer BLUETOOTH-enheten med den mobile enheten.

3 Par høytaleranlegget og den mobile enheten ved å velge HT-S40R fra listen på skjermen til den mobile enheten.

Skriv inn "0000" hvis et passord er nødvendig.

4 Sørg for at BLUETOOTH-indikatoren på subwooferen lyser blått og at [BT] vises på frontpaneldisplayet.

En tilkobling mellom høytaleranlegget og den mobile enheten har blitt opprettet.

5 Start lydavspilling med musikkappen på den tilkoblede mobile enheten.

Lyd mates ut fra høytaleranlegget.

6 Juster volumet.

- Juster volumet ved å trykke på \triangleleft +/-.
- Juster subwoofervolumet ved å trykke på SW \triangleleft +/-.
- \blacktriangleright || og \blacktriangleleft / \blacktriangleright kan brukes til BLUETOOTH-funksjonen. (Søk bakover eller fremover ved å holde nede \blacktriangleleft / \blacktriangleright virker ikke.)

Merknader

- Du kan pare opptil følgende antall BLUETOOTH-enheter.
 - Mobile enheter: 9
 - Sony TV med BLUETOOTH-funksjonen: 1Hvis en ny enhet pares etter paring med antall enheter over erstattes den eldste enheten med den nye.
- Utfør paring for den sekundære og etterfølgende mobile enheter.
- Når inngangskilden ikke inneholder mye basslyd, som på TV-programmer, kan basslyden fra subwooferen være vanskelig å høre.

Tips

- Du kan kontrollere tilkoblingsstatusen til BLUETOOTH-funksjonen ved å sjekke BLUETOOTH-indikatorstatusen.
- Når BLUETOOTH-inngangen velges går høytaleranlegget inn i paringsmodus ved å trykke kort på BLUETOOTH-knappen på subwooferen.

Lytte til musikk fra den parede enheten

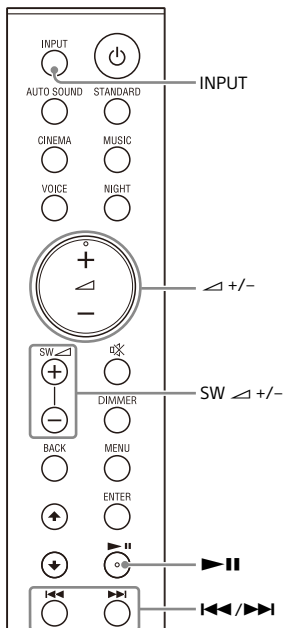

1 Slå på **BLUETOOTH**-funksjonen til den mobile enheten.

2 Trykk på **INPUT** gjentatte ganger for å velge [BT], eller trykk kort på **BLUETOOTH**-knappen på subwooferen.

BLUETOOTH-indikatoren blinker og høyttaleranlegget kobler automatisk til BLUETOOTH-enheten som det var koblet til sist.

3 Sørg for at **BLUETOOTH**-indikatoren lyser blått.

En tilkobling mellom høyttaleranlegget og den mobile enheten har blitt opprettet.

4 Start lydavspilling med musikkappen på den tilkoblede mobile enheten.

Lyd mates ut fra høyttaleranlegget.

5 Juster volumet.

- Juster volumet ved å trykke på \triangle +/-.
- Juster subwoofervolumet ved å trykke på SW \triangle +/-.
- $\blacktriangleright||$ og $\blacktriangleleft/\blacktriangleright$ kan brukes til BLUETOOTH-funksjonen. (Søk bakover eller fremover ved å holde nede $\blacktriangleleft/\blacktriangleright$ virker ikke.)

Merknad

Når inngangskilden ikke inneholder mye basslyd, som på TV-programmer, kan basslyden fra subwooferen være vanskelig å høre.

Tips

Når tilkoblingen ikke er opprettet, velger du "HT-S40R" på den mobile enheten.

Koble fra den mobile enheten

Utfør enhver av følgende elementer.

- Deaktiver BLUETOOTH-funksjonen på den mobile enheten.
- Still [BT] - [POWER] til [OFF] (side 32).
- Slå av høyttaleranlegget eller den mobile enheten.

Lytte til musikk på en lydenhet tilkoblet med en stereominikabel

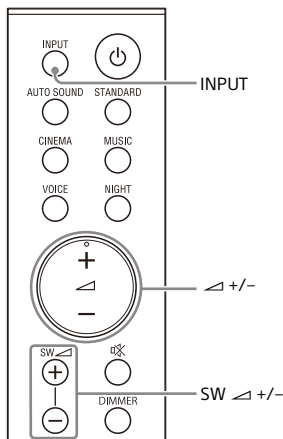

- 1 Koble en lydenhet til ANALOG IN-kontakten.

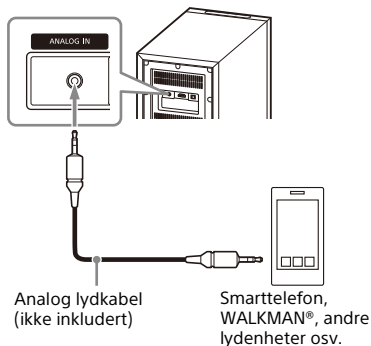

- 2 Trykk på INPUT gjentatte ganger for å velge [ANALOG] på frontpaneldisplayet.

- 3 Start musikkavspilling ved å betjene den tilkoblede lydenheten.
Lyd mates ut fra høyttaleranlegget.

- 4 Juster volumet.
 - Juster volumet ved å trykke på \triangleleft +/-.
 - Juster subwoofervolumet ved å trykke på SW \triangleleft +/-.

Merknad

Når inngangskilden ikke inneholder mye basslyd, som på TV-programmer, kan basslyden fra subwooferen være vanskelig å høre.

Justere lyd kvaliteten

Stille inn lydeffekten som er skreddersydd til lyd kilder (lydmodus)

Du kan enkelt bruke forhåndsprogrammerte lydeffekter som er skreddersydd ulike typer lyd kilder.

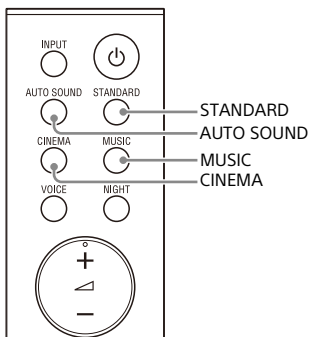

- 1 Trykk på en av valgknappene for lydmodus (AUTO SOUND, STANDARD, CINEMA, MUSIC) for å velge lydmodus.

Knapp	Funksjon
AUTO SOUND	[AUTO SOUND] vises på frontpaneldisplayet. Riktig lydmodusinnstilling velges automatisk fra STANDARD, CINEMA eller MUSIC.
STANDARD	[STANDARD] vises på frontpaneldisplayet. Lydeffekter er optimert for hver enkelt kilde.

Knapp	Funksjon
CINEMA	[CINEMA] vises på frontpaneldisplayet. Lyder spilles av med surroundeffekter, og de er realistiske og kraftige som gjør dem egnet for filmer.
MUSIC	[MUSIC] vises på frontpaneldisplayet. Lydeffekter er optimert for lytting til musikk.

Gjøre dialoger tydeligere (VOICE)

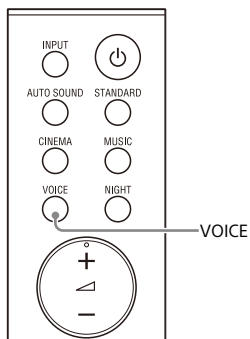

- 1 Trykk på VOICE for å slå funksjonen på eller av.

Frontpanel-display	Funksjon
[Vo.ON]	Det er enklere å høre dialog hvis du fremhever dialogområdet.
[Vo.OFF]	Deaktiverer talemodusfunksjonen.

Få klar lyd ved lavt lydnivå ved midnatt (NIGHT)

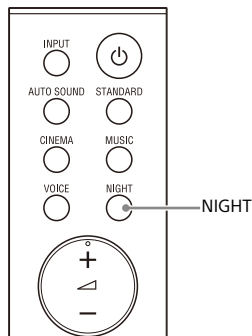

- 1 Trykk på NIGHT for å slå funksjonen på eller av.

Frontpanel-display	Funksjon
[N.ON]	Mater ut lyden i lavt lydnivå med minimum tap av troverdighet og klarhet i dialog.
[N.OFF]	Deaktiverer nattmodusfunksjonen.

Merknad

Når du slår av høyttaleranlegget, settes denne innstillingen automatisk til [N.OFF].

Sjekk gjeldende lydinnstillinger

Du kan sjekke innstillingene for lyd-, natt- og talemodus samt gjeldende strømmingsinformasjon.

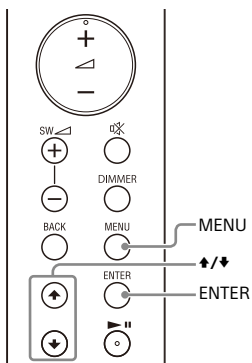

- 1 Trykk på MENU.**
[CURRENT STATUS] vises på frontpaneldisplayet. Trykk deretter på ENTER.
- 2 Trykk flere ganger på ↓ for å velge elementet du ønsker.**
Gjeldende innstilling vises i følgende rekkefølge.
Lydmodus → Talemodus →
Nattmodus
→ Strømmingsinformasjon
Gjeldende innstilling vises i motsatt rekkefølge ved å trykke på ↑.
- 3 Trykk på MENU for å gå ut av innstillingsmenyen.**

Bruke høyttaleranlegget sammenkoblet med en TV

Betjene høyttaleranlegget ved å koble det sammen med en TV (kontroll for HDMI-funksjon)

Hvis du kobler til en TV som er kompatibel med Kontroll for HDMI-funksjonen med en HDMI-kabel, kan du sammenkoble betjeningen av høyttaleranlegget, som å slå på/av eller justere volumet, med en TV.

Om Kontroll for HDMI-funksjonen

Kontroll for HDMI-funksjonen er en funksjon som gjøre det mulig å betjene enheter tilkoblet med en HDMI (High-Definition-Multimedia Interface)-kabel ved å koble dem sammen med hverandre.

Denne funksjonen fungerer for enheter som er kompatible med Kontroll for HDMI-funksjonen, men det er ikke sikkert at den fungerer hvis det kobles til enheter som ikke er produsert av Sony.

Klargjøre for betjening gjennom sammenkobling med en TV

Aktiver Kontroll for HDMI-funksjonen på TV-en som er koblet til høyttaleranlegget med en HDMI-kabel. Standardinnstillingen for Kontroll for HDMI-funksjonen i høyttaleranlegget er [ON] (side 32).

Tips

- Når du kobler til en enhet som en Blu-ray disc-spiller, til en TV med en HDMI-kabel,

aktiverer du Kontroll for HDMI-funksjonen på den.

- Du finner informasjon om hvordan du aktiverer Kontroll for HDMI-funksjonen på en TV eller Blu-ray Disc-spiller i de tilhørende bruksanvisningene.
- Hvis du aktiverer Kontroll for HDMI-funksjonen (BRAVIA-synkronisering) når du bruker en TV som er produsert av Sony, aktiveres også Kontroll for HDMI-funksjonen på høyttaleranlegget.

Slå på og av eller justere volumet med en TV-fjernkontroll

Når du slår en TV på eller av eller justerer volumet med en TV-fjernkontroll, kan du også slå på eller av eller justere volumet på høyttaleranlegget.

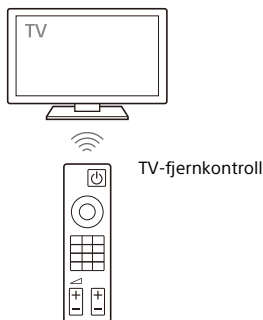

Sammenkobling av på/av-funksjonen

Når du slår på eller av TV-en, slås høyttaleranlegget på eller av automatisk.

Merknad

Hvis du slår av høyttaleranlegget før du slår av TV-en, er det ikke sikkert at høyttaleranlegget slår seg på automatisk når du slår på TV-en neste gang. I så fall gjør du følgende:

- Velg høyttaleranlegget som lydutgangsenhet på TV-menyen.

- Når du bruker Sony TV, slår du på høyttaleranlegget etter at TV-en er slått på.

Volumjustering

Lyden på TV-en du ser på, kommer ut fra høyttaleranlegget automatisk. Du kan justere volumet på høyttaleranlegget med TV-fjernkontrollen.

Annen sammenkoblingsfunksjon

Funksjon for avspilling med ett trykk

Når du spiller av innhold på en Blu-ray Disc-spiller eller "PlayStation®4" o.l. Som er koblet til TV-en, slås høyttaleranlegget og TV-en på automatisk.

Tips

Du kan endre innstillingen for Kontroll for HDMI-funksjonen under [HDMI] - [CONTROL FOR HDMI] (side 32) i innstillingsmenyen.

Bruke innstillingsmenyen

Du kan stille inn følgende elementer med innstillingsmenyen. Innstillingene bevares selv om du kobler fra strømledningen.

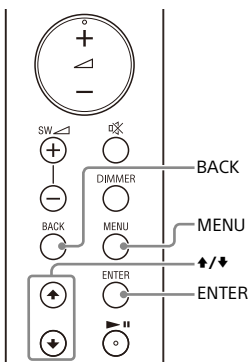

- 1 Trykk på MENU for å gå inn i innstillingsmenymodus.**
Innstillingsmenyelementet vises på frontpaneldisplayet.
- 2 Trykk flere ganger på ↕/↕ for å velge elementet og trykk på ENTER.**
Du kan velge følgende elementer.
 - [CURRENT STATUS] (Sjekk gjeldende status) (side 31)
 - [SPEAKER] (Høytalerinnstillinger) (side 31)
 - [AUDIO] (Lydinnstillinger) (side 32)
 - [HDMI] (HDMI-innstillinger) (side 32)
 - [BT] (BLUETOOTH-innstillinger) (side 32)
 - [USB] (USB-innstillinger) (side 32)
 - [SYSTEM] (Høytaleranleggsinnstillinger) (side 33)
 - [RESET] (Tilbakestill høytaleranlegget) (side 33)
 - [UPDATE] (Oppdater høytaleranlegget) (side 33)
- 3 Trykk flere ganger på ↕/↕ for å velge innstillingen, trykk så på ENTER.**
Trykk på BACK for å gå tilbake til nivået over.
- 4 Trykk på MENU for å avslutte innstillingsmenymodus.**

Innstillingsmenyelementer

Elementer	Funksjon
[CURRENT STATUS] (Sjekk gjeldende status)	<p>[AUTO SOUND]/[STANDARD]/[CINEMA]/[MUSIC] (Lydmodus)</p> <p>[Vo. ON]/[Vo.OFF] (Talemodus)</p> <p>[N.ON]/[N.OFF] (Nattmodus)</p> <p>[NO INFO.]/[LPCM]/[DOLBY DIGITAL] (Strømningsinformasjon)</p>
[SPEAKER] (Høytalerinnstillinger)	<p>[MULTI SPEAKER]</p> <ul style="list-style-type: none"> • [ON]: Sender ut lyd fra alle høytalerne, uavhengig av antall lydkanaler for avspillingskilden. • [OFF]: Sender ut lyd fra høytalerne som svarer til lydkanalen for avspillingskilden. <p>[SUR.L.DISTANCE]/[SUR.R.DISTANCE] (Surround-høytaleravstand)</p> <p>Justerer avstanden fra plasseringen til surroundhøytaleren (venstre eller høyre) fra 1,0 meter til 6,0 meter (intervaller på 0,1 meter).</p> <p>Merknad Du kan endre måleenhet (meter eller fot) på [DISTANCE UNIT].</p> <p>[DISTANCE UNIT]</p> <p>Endrer måleenhet (meter eller fot) for [SUR.L.DISTANCE]/[SUR.R.DISTANCE].</p> <ul style="list-style-type: none"> • [METER]: Visning i meter. • [FEET]: Visning i fot. <p>[SUR.L.LEVEL]/[SUR.R.LEVEL] (Surround-høytalernivå)</p> <p>Justerer lydnivået for surroundhøytaleren (venstre eller høyre) fra -6,0 dB til +6,0 dB (intervaller på 0,5 dB).</p> <p>Merknad Husk å sette [TEST TONE] til [ON] for enkel justering.</p> <p>[TEST TONE]</p> <p>[ON]: Sender ut testtonen fra hver høytaler i rekkefølge. [OFF]: Slår av testtonen.</p> <p>Merknad Testtonen sendes ikke ut når [USB]-inngang er valgt, selv om [TEST TONE] er slått [ON]. Velg en annen inngang enn [USB].</p> <p>[LINK]</p> <ul style="list-style-type: none"> • [START]: Utfører manuell tilkobling av den trådløse forsterkeren til subwooferen. For detaljer, se "Koble til den trådløse forsterkeren manuelt" (side 15). Trykk på BACK for å avbryte den manuelle tilkoblingen. • [CANCEL]: Går tilbake til det øvre nivået [LINK].

Elementer	Funksjon	
[AUDIO] (Lyddinnstillinger)	[DRC] (Kontroll for dynamisk område)	Nyttig for å se på film med lavt lydvolume. DRC gjelder Dolby Digital-kilder. <ul style="list-style-type: none"> • [ON]: Komprimerer lyd i henhold til informasjonen i innholdet. • [OFF]: Ingen komprimering av lyd.
	[A.VOL] (Automatisk volum)	Justerer volumet automatisk avhengig av inngangsnivået fra en tilkoblet enhet. <ul style="list-style-type: none"> • [ON]: Justerer volumet automatisk. • [OFF]: Av.
	[DUAL] (Dual mono)	Du kan høre multipleks kringkastingslyd når høyttaleranlegget mottar et Dolby Digital multipleks kringkastingsignal. <ul style="list-style-type: none"> • [MAIN]: Utgangsllyden er på hovedspråket. • [SUB]: Utgangsllyden er på underspråket. • [M/S]: Utgangsllyd på både hoved- og underspråket. <p>Merknad For å motta et Dolby Digital-signal må du koble en TV eller en annen enhet til TV IN (OPTICAL)-kontakten med en optisk digital kabel eller til HDMI OUT (TV (ARC))-kontakten med en HDMI-kabel.</p>
[HDMI] (HDMI-innstillinger)	[CONTROL FOR HDMI]	<ul style="list-style-type: none"> • [ON]: Aktiverer Kontroll for HDMI-funksjonen. Enheter tilkoblet med en HDMI-kabel kan betjene hverandre. • [OFF]: Deaktiverer Kontroll for HDMI-funksjonen.
	[TV AUDIO]	Du kan angi om avspillingslyden skal komme fra en HDMI-kabel eller en optisk digital kabel. <ul style="list-style-type: none"> • [AUTO]: Spiller av lyden som oppdages fra en HDMI-kabel eller en optisk digital kabel. Når du kobler til en HDMI-kabel eller en optisk digital kabel, spiller høyttaleranlegget av ved å velge kabelen som er tilkoblet TV-inngangen. • [OPTICAL]: Spiller av lyden fra TV IN (OPTICAL)-kontakten for TV-inngangen.
[BT] (BLUETOOTH-innstillinger)	[POWER]	<ul style="list-style-type: none"> • [ON]: Slår på BLUETOOTH-funksjonen. • [OFF]: Slår av BLUETOOTH-funksjonen. <p>Merknad Når BLUETOOTH-funksjonen er slått av, hoppes BLUETOOTH-inngangen over når inngang velges, ved å trykke på INPUT.</p>
	[STANDBY]	Når høyttaleranlegget har paringsinformasjon, kan du slå på høyttaleranlegget og lytte til musikk fra en BLUETOOTH-enhet når anlegget er i standbymodus, ved å sette BLUETOOTH-standbymodus til på. <ul style="list-style-type: none"> • [ON]: Aktiverer BLUETOOTH-standbymodus. • [OFF]: Deaktiverer BLUETOOTH-standbymodus. <p>Merknad Når BLUETOOTH-standbymodus er på, øker strømforbruket i standby.</p>
[USB] (USB-innstillinger)	[REPEAT] (Modus for gjentakende avspilling)	<ul style="list-style-type: none"> • [OFF]: Gjentakelse av. Spiller av alle spor. • [ONE]: Gjentar ett spor. • [FOLDER]: Gjentar alle spor i gjeldende mappe. • [RANDOM]: Gjentar alle spor i gjeldende mappe i vilkårlig rekkefølge. • [ALL]: Gjentar alle spor.

Elementer	Funksjon
[SYSTEM] (Høytaleranleggs- innstillinger)	[AUTO STANDBY] <ul style="list-style-type: none"> • [ON]: Slår på den automatiske standbyfunksjonen. Når du ikke betjener høytaleranlegget på ca. 20 minutter, går det automatisk inn i standbymodus. • [OFF]: Av.
	[VERSION] (Versjonsinformasjon) <p>Informasjon om høytaleranleggets gjeldende fastvareversjon vises på frontpaneldisplayet.</p>
	[SUR. AMP. INFO] (Informasjon om trådløs forsterker- versjon) <ul style="list-style-type: none"> • [LATEST]: Den trådløse forsterkeren er nyeste versjon. • [PLEASE UPDATE]: Den trådløse forsterkeren er ikke nyeste versjon. • [NOT CONNECTED]: Den trådløse forsterkeren er ikke koblet til subwooferen.
[RESET] (Tilbakestill høytaleranlegget)	[ALL RESET] <p>Du kan tilbakestille innstillingene for høytaleranlegget til fabrikkstandarden. For detaljer, se "Tilbakestill høytaleranlegget" (side 41).</p>
[UPDATE] (Oppdatere høytaleranlegget)	[START] <p>Du kan starte programvareoppdateringen etter at du har koblet USB-minnet med filen for programvareoppdateringen til høytaleranlegget. Når en programvareoppdatering er tilgjengelig varsler vi deg på følgende webside:</p> <ul style="list-style-type: none"> • For kunder i Amerika https://www.sony.com/am/support • For kunder i Europa https://www.sony.eu/support • For kunder i Stillehavs-Asia, Oseania, Midt-Østen og Afrika https://www.sony-asia.com/support <p>Merknad Før oppdatering må du kontrollere at den trådløse forsterkeren er slått på og koblet til subwooferen.</p>
	[CANCEL] <p>Går tilbake til det øvre nivået [UPDATE].</p>

Endre lysstyrken på frontpaneldisplayet og indikatorer (DIMMER)

Du kan endre lysstyrken som følger.

- Frontpanel-display
- BLUETOOTH-indikator
- Strømindikator på den trådløse forsterkeren

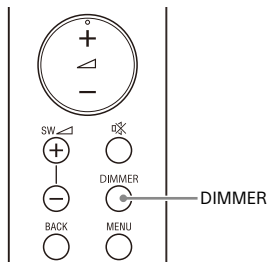

- 1 Trykk gjentatte ganger på **DIMMER** for å velge ønsket innstilling.

Frontpanel-display	Funksjon
[BRIGHT]	Frontpaneldisplayet og indikatorene lyser sterkt.
[DARK]	Frontpaneldisplayet og indikatorene lyser mørkt.
[OFF]	Frontpaneldisplayet er slått av.

Merknad

Frontpaneldisplayet slås av når [OFF] velges. Det slås på automatisk når du trykker på en knapp, og slås så av igjen hvis du ikke betjener høyttaleranlegget på omtrent 10 sekunder. I noen tilfeller slås ikke frontpaneldisplayet av. I så fall er lysstyrken til frontpaneldisplayet den samme som [DARK].

Spare strømforbruket

Endre følgende innstillinger for å bruke høyttaleranlegget med strømsparing.

Slå av høyttaleranlegget ved å registrere brukstilstanden

Når du slår på automatisk standby, går høyttaleranlegget inn i standbymodus automatisk når du ikke betjener det på ca. 20 minutter, og det ikke mottar noe inngangssignal.

- 1 Still [SYSTEM] - [AUTO STANDBY] til [ON].

Spare strøm i standbymodus

Still [BT] - [STANDBY] til [OFF] (side 32) for å spare strøm i standbymodus.

Feilsøking

Hvis høytaleranlegget ikke fungerer riktig, håndterer du det i følgende rekkefølge.

- 1 Søk etter årsaken og løsningen på problemet i denne feilsøkingen.
- 2 Nullstill høytaleranlegget. Alle innstillingene til høytaleranlegget tilbakestilles til den første statusen. For detaljer, se "Tilbakestill høytaleranlegget" (side 41).

Kontakt nærmeste Sony-forhandler hvis det skulle oppstå problemer.

Når du ber om reparasjon, husk å ta med plankehøytaleren, subwooferen, den trådløse forsterkeren og surroundhøytalerne selv om det virker som om det er problemer med bare én av disse.

Strøm

Høytaleranlegget slår seg ikke på.

- Sjekk at strømledningen er sikkert tilkoblet.
- Koble strømledningen fra stikkontakten, vent noen minutter og koble den til igjen.

Høytaleranlegget slås av automatisk.

- Den automatiske standbyfunksjonen fungerer. Still [SYSTEM] - [AUTO STANDBY] til [OFF] (side 33).

Høytaleranlegget slås ikke på selv om TV-en slås på.

- Still [HDMI] - [CONTROL FOR HDMI] til [ON] (side 32). TV-en må støtte Kontroll for HDMI-funksjonen. Se

bruksanvisningen til TV-en for mer informasjon.

- Sjekk TV-ens høytalerinnstilling. Strømmen på høytaleranlegget synkroniseres med TV-ens høytalerinnstillinger. Se bruksanvisningen til TV-en for mer informasjon.
- Hvis lyden ble sendt fra høytalerne på TV-en forrige gang, kan det, avhengig av hva slags TV du har, hende at høytaleranlegget ikke slås på samtidig som TV-en.

Høytaleranlegget slås av når TV-en slås av.

- Sjekk innstillingen for Kontroll for HDMI-funksjonen (side 32). Når Kontroll for HDMI-funksjonen er slått på og inngangen til høytaleranlegget er TV-inngangen, slås høytaleranlegget automatisk av når du slår av TV-en.

Høytaleranlegget slås ikke av selv om TV-en slås av.

- Sjekk innstillingen for Kontroll for HDMI-funksjonen (side 32). Når du slår av TV-en, slås høytaleranlegget bare automatisk av hvis inngangen til høytaleranlegget er TV-inngangen. TV-en må støtte Kontroll for HDMI-funksjonen. Se bruksanvisningen til TV-en for mer informasjon.

Bilde

Det er intet bilde eller bildet mates ikke riktig ut.

- Velg riktig inngang.
- Når det ikke er noe bilde når TV-inngangen er valgt, bruker du TV-fjernkontrollen til å velge ønsket TV-kanal.
- Koble fra HDMI-kabelen og koble den til igjen. Sørg for at kabelen er satt godt inn.

Lyd

Høytaleranlegget kan ikke kobles til en TV med BLUETOOTH-funksjonen.

- Når du kobler til høytaleranlegget og TV-en med en HDMI-kabel, oppheves BLUETOOTH-tilkoblingen. Koble fra HDMI-kabelen og utfør deretter tilkoblingen fra begynnelsen (side 16).

Ingen TV-lyd sendes ut fra høytaleranlegget.

- Sjekk typen og tilkoblingen for HDMI-kabelen eller den optiske digitale kabelen som er koblet til høytaleranlegget og TV-en (se den inkluderte startveiledningen).
- Koble fra kablene som er koblet til mellom TV-en og høytaleranlegget og koble dem deretter godt til igjen. Koble fra strømledningene til TV-en og høytaleranlegget fra stikkontakten, og koble dem til igjen.
- Når høytaleranlegget og TV-en er koblet til med bare en HDMI-kabel, sjekker du følgende.
 - HDMI-kontakten på den tilkoblede TV-en er merket med "ARC".
 - Kontroll for HDMI-funksjonen til TV-en er slått på.
 - ARC-funksjonen til TV-en er aktivert.
 - På høytaleranlegget er Kontroll for HDMI-funksjonen slått på (side 32).
- Hvis TV-en ikke er kompatibel med Audio Return Channel, kobler du til en optisk digital kabel (se den inkluderte startveiledningen). Hvis TV-en ikke er kompatibel med Audio Return Channel, sendes det ikke TV-lyd fra høytaleranlegget, selv om høytaleranlegget er koblet til TV-ens HDMI IN-kontakt.
- Hvis lyden på enheten som er koblet til en optisk inngangskontakt på TV-en, ikke høres, kan du forsøke følgende:
 - Koble kabel- eller satellittboksen direkte til TV IN (OPTICAL)-kontakten på høytaleranlegget.

- Trykk gjentatte ganger på INPUT for å velge TV-inngangen (side 19).
- Øk volumet på TV-en eller fjern demping.
- Avhengig av i hvilken rekkefølge du slår på TV-en og høytaleranlegget, kan det hende at høytaleranlegget er dempet. I så fall slår du først på TV-en og deretter høytaleranlegget.
- Still inn høytalerinnstillingen på TV-en (BRAVIA) til Lydanlegg. Se bruksanvisningen til TV-en angående hvordan du setter opp TV-en.
- Sjekk TV-ens lydutmating. Se bruksanvisningen til TV-en for TV-innstillingene.
- Høytaleranlegget støtter lydformatene Dolby Digital og PCM. Når du spiller av et format som ikke støttes, stiller du den digitale lydutgangsinstillingen på TV-en (BRAVIA) til "PCM". Se bruksanvisningen til TV-en for mer informasjon.

Lyden sendes ut fra både høytaleranlegget og TV-en.

- Endre lydutmatingsinstillingen til TV-en slik at TV-ens lyd mates ut fra den eksterne høytaleren.
- Still inn TV-volumet til minimum.

Ingen lyd eller bare svært lav lyd høres fra subwooferen.

- Sjekk at strømledningen til subwooferen er ordentlig tilkoblet (se den inkluderte startveiledningen).
- Trykk på SW \triangleleft + på fjernkontrollen for å øke subwoofervolumnivået (side 10).
- En subwoofer brukes til å gjengi basslyd. Hvis inngangskildene inneholder svært få basslydkomponenter (dvs., en TV-sending) kan lyden fra subwooferen være vanskelig å høre.
- Når du spiller av innhold kompatibelt med teknologi for kopibeskyttelse (HDCP), kan det hende at det ikke sendes ut fra subwooferen.

Ingen lyd eller bare svært lav lyd fra enheten tilkoblet høyttaleranlegget, høres fra høyttaleranlegget.

- Trykk på + og sjekk volumnivået (side 10).
- Trykk på eller + for å avbryte dempingen (side 10).
- Sørg for at inngangskilden er riktig valgt. Du bør prøve andre inngangskilder ved å trykke flere ganger på INPUT.
- Sjekk at alle kablene og ledningene til høyttaleranlegget og den tilkoblede enheten er godt satt inn.
- Hvis den tilkoblede enheten støtter samplingsfunksjonen, må du slå av denne.

Surroundeffekten kan ikke oppnås.

- Det kan hende at surroundlydbehandlingen ikke fungerer riktig, avhengig av inngangssignalet. Surroundeffekten kan være liten, avhengig av programmet eller disken.
- Når du skal spille av flerkanal lyd, må du sjekke innstillingen for digital lydutgang på enheten som er koblet til høyttaleranlegget. Du finner mer informasjon i bruksanvisningen til den tilkoblede enheten.

Lyden som sendes ut fra høyttaleranlegget har ikke samme nivå som den fra TV-en, selv om lydnivåene på høyttaleranlegget og TV-en er satt til samme verdi.

- Hvis Kontroll for HDMI-funksjonen er slått på, kan verdien til lydnivået på høyttaleranlegget vises på TV-en som TV-lydnivået. Lydnivået på høyttaleranlegget og TV-en er forskjellig, selv om lydnivåene på høyttaleranlegget og TV-en er satt til samme verdi. Lydnivået på høyttaleranlegget og TV-en er forskjellig avhengig av de ulike lydbehandlingssegenskapene, og er ikke en feil.

Lyden forstyrres mens et TV-program eller innhold vises fra en Blu-ray Disc, e.l.

- Sjekk lydmodusinnstillingen (side 25). Hvis lydmodusen er satt til [AUTO SOUND] kan lyden avbrytes når lydmodusen endres automatisk i henhold til informasjonen til programmet som spilles av. Hvis du ikke vil endre lydmodusen automatisk, stiller du lydmodusen på en annen innstilling enn [AUTO SOUND].

TV-lyden fra høyttaleranlegget henger bak bildet.

- Det kan oppstå en forsinkelse mellom lyden og bildet avhengig av lydkilden. Hvis TV-en har en funksjon som forsinker bildet bør du justere med denne.

Trådløs forsterker

Ingen lyd eller bare svært lav lyd høres fra den trådløse forsterkeren.

- Kontroller at strømindikatorene på den trådløse forsterkeren lyser grønt eller gult.
- Hvis strømindikatorene på den trådløse forsterkeren ikke lyser, prøver du følgende.
 - Kontroller at strømledningen til den trådløse forsterkeren er ordentlig tilkoblet.
 - Trykk på (av/på) på den trådløse forsterkeren for å slå på strømmen.
- Hvis strømindikatorene på den trådløse forsterkeren blinker sakte grønt eller gult eller lyser rødt, prøver du følgende.
 - Flytt den trådløse forsterkeren til et sted nærmere subwooferen slik at strømindikatorene på den trådløse forsterkeren lyser grønt eller gult.
 - Følg trinnene i "Koble til den trådløse forsterkeren manuelt" (side 15).
- Hvis strømindikatorene på den trådløse forsterkeren blinker rødt, trykker du

på \cup (av/på) på den trådløse forsterkeren for å slå av strømmen. Sjekk om ventilasjonsåpningene på den trådløse forsterkeren er blokkert.

- Sjekk at [SPEAKER] – [MULTI SPEAKER] er satt til [ON] (side 31). Hvis [SPEAKER] – [MULTI SPEAKER] er satt til [OFF], sendes ikke lyden fra surroundhøytalerne når du spiller lyd fra en tokenalkilde.

Lyden hakker eller har støy.

- Hvis det er en enhet i nærheten som genererer elektromagnetiske bølger, som et trådløst LAN eller en mikrobølgeovn i bruk, plasserer du høytaleranlegget lenger unna.
- Hvis det er en hindring mellom subwooferen og den trådløse forsterkeren, flytter eller fjerner du den.
- Ikke dekk til toppen av subwooferen med metallgjenstander som TV-ramme, osv. Trådløse funksjoner kan bli ustabile.
- Plasser subwooferen og den trådløse forsterkeren så nært hverandre som mulig.
- Bytt den trådløse LAN-frekvensen på en nær trådløs LAN-ruter eller PC til 5 GHz-området.
- Bytt nettverkstilkoblingen på TV-en eller Blu-ray Disc-spilleren fra trådløs til kablet.

Tilkobling av USB-enhet

USB-enheten er ikke gjenkjent.

- Prøv følgende:
 - ① Slå av høytaleranlegget.
 - ② Fjern og koble til USB-enheten igjen.
 - ③ Slå på høytaleranlegget.
- Kontroller at USB-enheten er ordentlig koblet til \cup (USB)-porten.
- Sjekk om USB-enheten eller kablet er skadet.
- Kontroller at USB-enheten er på.

- Hvis USB-enheten er tilkoblet via en USB-hub, kobler du den fra og kobler USB-enheten direkte til subwooferen.

Tilkobling av mobil enhet

BLUETOOTH-tilkobling kan ikke opprettes.

- Kontroller at BLUETOOTH-indikatoren på subwooferen lyser (side 21).
- Sørg for at BLUETOOTH-enheten som skal kobles til er slått på og at BLUETOOTH-funksjonen er aktivert.
- Flytt BLUETOOTH-enheten nærmere subwooferen.
- Par høytaleranlegget og BLUETOOTH-enheten på nytt. Det kan hende at du må avbryte paringen med høytaleranlegget med BLUETOOTH-enheten først.
- Hvis [BT] – [POWER] er satt til [OFF], setter du den til [ON] (side 32).

Paring kan ikke utføres.

- Flytt BLUETOOTH-enheten nærmere subwooferen.
- Kontroller at høytaleranlegget ikke mottar interferens fra en trådløs LAN-enhet, annen 2,4 GHz trådløs enhet eller en mikrobølgeovn. Hvis en enhet som genererer elektromagnetisk stråling er i nærheten, flytter du enheten unna høytaleranlegget.
- Paring er kanskje ikke mulig hvis det finnes andre BLUETOOTH-enheter rundt anlegget. I så fall slår du av de andre BLUETOOTH-enhetene.

Lyden til den tilkoblede BLUETOOTH-mobil enheten sendes ikke ut fra høytaleranlegget.

- Kontroller at BLUETOOTH-indikatoren på subwooferen lyser (side 21).
- Flytt BLUETOOTH-enheten nærmere subwooferen.
- Hvis en enhet som genererer elektromagnetisk stråling, som en trådløs LAN-enhet, andre BLUETOOTH-enheter eller en mikrobølgeovn er i nærheten, flytter du enheten unna høytaleranlegget.

- Flytt USB 3.0-enheten og den tilhørende kabelen unna dette høyttaleranlegget.
- Fjern eventuelle hindringer mellom høyttaleranlegget og BLUETOOTH-enheten eller flytt høyttaleranlegget unna hindringen.
- Flytt den tilkoblede BLUETOOTH-enheten.
- Bytt den trådløse LAN-frekvensen på en nær trådløs LAN-ruter eller PC til 5 GHz-området.
- Øk volumet på den tilkoblede BLUETOOTH-enheten.

Lyden er ikke synkronisert med bildet.

- Når du ser på filmer kan du høre lyden noe forsinket fra bildet.

Fjernkontroll

Fjernkontrollen til høyttaleranlegget fungerer ikke.

- Pek med fjernkontrollen mot fjernkontrollsensoren på subwooferen (side 7).
- Fjern eventuelle hindringer i banen mellom fjernkontrollen og subwooferen.
- Sett inn nye batterier i fjernkontrollen hvis de er svake.
- Sørg for at du trykker på riktig knapp på fjernkontrollen.

TV-fjernkontrollen fungerer ikke.

- Installer plankehøyttaleren så den ikke hindrer TV-ens fjernkontrollsensor.

Annet

Kontroll for HDMI-funksjonen fungerer ikke riktig.

- Sjekk tilkoblingen til høyttaleranlegget (se den inkluderte startveiledningen).
- Aktiver Kontroll for HDMI-funksjonen på TV-en. Se bruksanvisningen til TV-en for mer informasjon.

- Vent litt og prøv så igjen. Hvis du kobler fra høyttaleranlegget, tar det litt tid før du kan utføre handlinger. Vent i 15 sekunder eller mer og prøv så igjen.
- Kontroller at enhetene som er koblet til høyttaleranlegget, støtter Kontroll for HDMI-funksjonen.
- Aktiver Kontroll for HDMI-funksjonen på enhetene som er koblet til høyttaleranlegget. Se bruksanvisningen til enheten for mer informasjon.
- Type og antall enheter som kan kontrolleres av Kontroll for HDMI-funksjonen, er begrenset av HDMI CEC-standarden som følger:
 - Opptaksenheter (Blu-ray Disc-opptaker, DVD-opptaker, osv.): opptil tre enheter
 - Avspillingsenheter (Blu-ray Disc-spiller, DVD-spiller, osv.): opptil tre enheter
 - Tunerrelaterte enheter: opptil fire enheter
 - Lydanlegg (mottaker/hodetelefoner): opptil én enhet (brukt av høyttaleranlegget)

[PROTECT] vises på frontpaneldisplayet til subwooferen, lyden dempes og andre knapper enn (av/på) på fjernkontrollen eller subwooferen, virker ikke.

- Beskyttelsesfunksjonen er aktivert. Trykk på  (av/på) for å slå av høyttaleranlegget, koble fra strømledningen og sjekk elementene nedenfor.
 - Kontroller at ventilasjonsåpningene på subwooferen ikke er tildekket og slå på høyttaleranlegget etter en stund.
 - Når høyttaleranlegget bruker USB-tilkoblingen, fjerner du USB-enheten og slår på høyttaleranlegget. Hvis høyttaleranlegget virker som det skal, er effekten til den tilkoblede USB-enheten over maksimum utgangseffekt på 500 mA for

høytaleranlegget eller USB-enheten har en defekt.

Frontpaneldisplayet på subwooferen lyser ikke.

→ Trykk på DIMMER for å stille lysstyrken til [BRIGHT] eller [DARK] hvis den står på [OFF] (side 34).

Sensorene på TV-en fungerer ikke riktig.

→ Plankehøytaleren kan blokkere noen sensorer (som lysstyrkesensoren), fjernkontrollmottakeren på TV-en eller emitteren for 3D-briller (infrarød overføring) på en 3D-TV som støtter det infrarøde 3D-brillesystemet eller trådløs kommunikasjon. Flytt plankehøytaleren unna TV-en innenfor en rekkevidde som gjør at delene kan fungere som de skal. Du finner informasjon om plassering av sensorene og fjernkontrollmottakeren i bruksanvisningen til TV-en.

Trådløsfunksjonen (BLUETOOTH-funksjonen eller trådløs forsterker) er ustabil.

→ Ikke plasser andre metallgjenstander enn en TV rundt høytaleranlegget.

Høytaleranlegget virker ikke som det skal ([.DEMO] vises på frontpaneldisplayet).

→ Høytaleranlegget er i demomodus. Tilbakestill høytaleranlegget for å avbryte demomodus. Trykk og hold  (av/på) og – (volum) på subwooferen i minst 5 sekunder (side 41).

Når du endrer til TV-inngang fra USB-inngang ved å trykke på INPUT, vises meldingen.

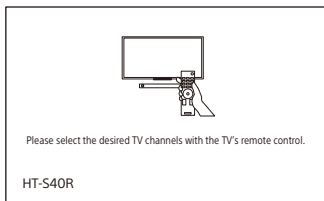

* Denne skjermen er et eksempel for engelsk.

→ Velg TV-programmet ved å bruke TV-fjernkontrollen.

Tilbakestill høytaleranlegget

Hvis høytaleranlegget fremdeles ikke fungerer riktig, tilbakestiller du høytaleranlegget som følger.

- 1 Trykk på MENU.**
[CURRENT STATUS] vises på frontpaneldisplayet.
- 2 Trykk på \uparrow/\downarrow for å velge [RESET], trykk deretter på ENTER.**
- 3 Trykk på \uparrow/\downarrow for å velge [ALL RESET], trykk deretter på ENTER.**
- 4 Trykk på \uparrow/\downarrow for å velge [START], trykk deretter på ENTER.**
Alle innstillingene går tilbake til innledende status.

Avbryte tilbakestilling

Velg [CANCEL] i trinn 4.

Hvis du ikke kan utføre tilbakestilling med innstillingsmenyen

Trykk og hold ⏻ (av/på) og VOL- (volum) på subwooferen i minst 5 sekunder. Innstillingene går tilbake til innledende status.

Merknad

Koblingen til den trådløse forsterkeren kan gå tapt under tilbakestilling. I så fall utfører du "Koble til den trådløse forsterkeren manuelt" (side 15).

Ekstra informasjon

Spesifikasjoner

Subwoofer (SA-WS40R)

Forsterkerdel

UTGANGSEFFEKT (normert)

Front L + Front R: 50 W + 50 W
(ved 8 ohm, 1 kHz, 1 % THD)

UTGANGSEFFEKT (referanse)

Front L/Front R/Center: 90 W (per
kanal ved 8 ohm, 1 kHz)

Subwoofer: 180 W (ved 4 ohm, 100 Hz)

Innganger

TV IN (OPTICAL)

USB

ANALOG IN

Utgang

HDMI OUT (TV (ARC))

HDMI-del

Kontakt

Type A (19-pinner)

USB-del

⚡ (USB) port:

Type A

BLUETOOTH-del

Kommunikasjonssystem

BLUETOOTH-spesifikasjon versjon 5.0

Utgang

BLUETOOTH spesifikasjon
strømklasse 1

Maksimalt kommunikasjonsområde

Siktelinje ca. 10 m¹⁾

Frekvensbånd

2,4 GHz bånd (2,4000 GHz -
2,4835 GHz)

Maksimal utgangseffekt

< 14 dBm

Moduleringsmetode

FHSS (Freq Hopping Spread Spectrum)

Kompatible BLUETOOTH profiler²⁾

A2DP (Advanced Audio Distribution
Profile)

AVRCP (Audio Video Remote Control
Profile)

Støttet kodeks³⁾

SBC⁴⁾

Overføringsområde (A2DP)

20 Hz - 20 000 Hz (Samplingfrekvens
32 kHz, 44,1 kHz, 48 kHz)

- 1) Det faktiske området vil variere avhengig av faktorer som hindringer mellom henter, magnetiske felt rundt en mikrobølgeovn, statisk elektrisitet, bruk trådløs telefon, mottaksfølsomhet, operativsystemet, programvareapplikasjoner, osv.
- 2) BLUETOOTH-standardprofiler indikerer formålet med BLUETOOTH-kommunikasjon mellom enheter.
- 3) Kodek: Lydsignalkomprimering og konverteringsformat
- 4) Forkortelse for Subband Codec

Høytalerdel

Høytaleranlegg

Subwooferanlegg, bassrefleks

Høytaler

160 mm kjegletype

Generelt

Strømkrav

220 V - 240 V AC, 50 Hz/60 Hz

Strømforbruk

På: 55 W

Standbymodus: 0,5 W eller mindre
(strømsparingsmodus)

(Når [CONTROL FOR HDMI] i [HDMI] og
[STANDBY] i [BT] er stilt på [OFF])

Standbymodus: 2 W eller mindre*

(Når [CONTROL FOR HDMI] i [HDMI] og
[STANDBY] i [BT] er stilt på [ON])

* Høytaleranlegget går automatisk inn i strømsparingsmodus når det ikke er noen HDMI-tilkobling og ingen BLUETOOTH-paringshistorikk.

Måle* (ca.) (b/h/d)

192 mm × 387 mm × 366 mm

* Ikke medregnet fremspring

Vekt (ca.)

7,8 kg

Plankehøytaler (SS-S40R)

Høytaleranlegg

Høytaleranlegg med full rekkevidde, bassrefleks

Høytaler

42 mm × 100 mm kjegletype

Mål* (ca.) (b/h/d)

900 mm × 52 mm × 74,5 mm

* Ikke medregnet fremspring

Vekt (ca.)

2 kg

Trådløs forsterker (TA-S40RWR)

UTGANGSEFFEKT (referanse)

Surround L/Surround R: 75 W (per kanal ved 4 ohm, 1 kHz)

Strømkrav

220 V - 240 V AC, 50 Hz/60 Hz

Strømforbruk

På: 20 W

Standby-modus: 0,5 W eller mindre

Mål* (ca.) (b/h/d)

160 mm × 52 mm × 160 mm

* Ikke medregnet fremspring

Vekt (ca.)

0,8 kg

Surroundhøytalere (SS-SS40R)

Høytaleranlegg

Høytaleranlegg med full rekkevidde, bassrefleks

Høytaler

65 mm kjegletype

Mål* (ca.) (b/h/d)

83 mm × 180 mm × 74,5 mm

* Ikke medregnet fremspring

Vekt (ca.)

0,6 kg

Trådløs sender/mottaker-del

Frekvensbånd

2,4 GHz (2,404 GHz - 2,476 GHz)

Maksimal utgangseffekt

< 10 dBm

Moduleringsmetode

GFSK

Inkludert tilbehør

- Fjernkontroll (1)
- R03-batteri (størrelse AAA) (2)
- VEGGMONTERINGSMAL (1)
- Optisk digital kabel (1)
- Strømledning (2)
- Startveiledning
- Bruksanvisning (dette dokumentet)

Design og spesifikasjoner kan endres uten forvarsel.

Filtyper som kan spilles av

Kodek	Filtype
MP3 (MPEG-1 Audio Layer III)	.mp3
WMA9 Standard	.wma
LPCM (2-kanals)	.wav

Merknader

- Det kan hende at enkelte filer ikke spilles av eller spilles av uten lyd avhengig av filformat, filkoding eller opptaksforhold.
- Det kan hende at enkelte filer redigert på PC, ikke spilles av.
- Høytaleranlegget spiller ikke av kodede filer som DRM og Uten datatap.
- Høytaleranlegget gjenkjenner ikke følgende filer eller mapper på USB-enheter:
 - opptil 200 mapper (inkludert tomme mapper og rotmapper)
 - opptil 200 spor i én mappe
 - opptil mapper på 8. lag (inkludert rotmapper)
- Det er ikke alle USB-enheter som virker med dette høytaleranlegget.
- Høytaleranlegget kan gjenkjenne MSC-enheter (masselagringsenheter).
- Samplingfrekvensen er opptil 48 kHz.

Støttede inngangsllydformater

Lydformater som støttes av dette høytaleranlegget er som følger.

- Dolby Digital
- Lineær PCM 2-kanals (opptil 48 kHz)

Om BLUETOOTH-kommunikasjon

- BLUETOOTH-enheter bør brukes ca. 10 meter (uhindret avstand) fra hverandre. Det effektive kommunikasjonsområdet kan bli kortere under følgende forhold.
 - Når en person, en metallgjenstand, en vegg eller en annen hindring er mellom enhetene med en BLUETOOTH-tilkobling
 - Steder hvor trådløst LAN er installert
 - Rundt mikrobølgeovner som er i bruk
 - Steder hvor andre elektromagnetiske bølger oppstår
- BLUETOOTH-enheter og trådløst LAN (IEEE 802.11b/g/n) bruker samme frekvensbånd (2,4 GHz). Elektromagnetisk forstyrrelse kan oppstå når du bruker BLUETOOTH-enheten nær en enhet med trådløst LAN-funksjonalitet. Dette kan føre til lavere dataoverføringshastigheter, støy eller feil ved tilkobling. Prøv følgende dersom dette skjer:
 - Bruk dette høyttaleranlegget minst 10 meter unna den trådløse LAN-enheten.
 - Slå av strømmen på den trådløse LAN-enheten når du bruker BLUETOOTH-enheten innenfor 10 meter.
 - Installer dette høyttaleranlegget og BLUETOOTH-enheten så nært hverandre som mulig.
- Radiobølgene som sendes av dette høyttaleranlegget, kan forstyrre driften av enkelte medisinske enheter. Fordi denne interferensen kan føre til feilfunksjon, må du alltid slå av strømmen på dette høyttaleranlegget og BLUETOOTH-enheten på følgende steder:
 - På sykehus, tog, fly, bensinstasjoner og steder hvor lettantennelige gasser kan finnes
 - Nær automatiske dører eller brannalarmer
- Dette høyttaleranlegget støtter sikkerhetsfunksjoner som er i samsvar med BLUETOOTH-spesifikasjonen for å sikre en sikker tilkobling ved kommunikasjon med BLUETOOTH-teknologi. Denne sikkerheten kan

imidlertid være utilstrekkelig, avhengig av innstillingsinnholdet og andre faktorer, så vær forsiktig når kommunikasjon utføres med BLUETOOTH-teknologi.

- Sony kan ikke på noen måte holdes ansvarlig for skader eller annet tap som skyldes lekkasje av informasjon under kommunikasjon med BLUETOOTH-teknologi.
- BLUETOOTH-kommunikasjon er ikke nødvendigvis garantert med alle BLUETOOTH-enheter som har den samme profilen som dette høyttaleranlegget.
- BLUETOOTH-enheter koblet til dette høyttaleranlegget, må være i samsvar med BLUETOOTH-spesifikasjonen fra Bluetooth SIG, Inc. og samsvaret må være sertifisert. Selv om en enhet er i samsvar med BLUETOOTH-spesifikasjonen, kan det imidlertid være tilfeller hvor egenskapene eller spesifikasjonene til BLUETOOTH-enheten gjør det umulig å koble til, eller fører til andre kontrollmetoder, visning eller drift.
- Støy kan oppstå eller lyden kan kuttes avhengig av BLUETOOTH-enheten som er koblet til høyttaleranlegget, kommunikasjonsmiljøet eller omgivelsesforholdene.

Hvis du har spørsmål om eller problemer med høyttaleranlegget, tar du kontakt med nærmeste Sony-forhandler.

Forholdsregler

Om sikkerhet

- Dersom en fast gjenstand eller væske faller inn i høyttaleranlegget, kobler du fra høyttaleranlegget og lar kvalifisert personale sjekke det før det brukes igjen.
- Ikke ta på strømledningen med våte hender. Det kan føre til elektrisk støt.
- Ikke klatre på plankehøyttaleren, subwooferen og surroundhøyttalerne. Du kan falle ned og skade deg selv eller høyttaleranlegget.

Om strømkilder

- Før du bruker høyttaleranlegget, må du sjekke at driftsspenningen er identisk med den lokale strømforsyningen. Driftsspenningen er angitt på navneplaten på baksiden av subwooferen.
- Hvis du ikke skal bruke høyttaleranlegget på en stund, bør du koble det fra stikkkontakten. For å koble fra strømledningen, grip selve støpslet og dra aldri i ledningen.
- Strømledningen må kun skiftes av et kvalifisert servicesenter.

Om varmeoppbygging

Selv om høyttaleranlegget varmes opp under drift, er ikke dette en feil. Hvis du kontinuerlig bruker dette høyttaleranlegget på høyt volum, stiger temperaturen i høyttaleranlegget betraktelig. Ikke ta på høyttaleranlegget for å unngå brannskader.

Om plassering

- Plasser høyttaleranlegget på et sted med tilstrekkelig ventilasjon for å hindre varmeoppbygging og forlenge høyttaleranleggets levetid.
- Ikke plasser høyttaleranlegget nært varmekilder eller på et sted som er utsatt for direkte sollys, ekstreme mengder støv eller mekanisk støt.
- Ikke plasser plankehøyttaleren, subwooferen og surroundhøyttalerne på en myk overflate (matter, tepper o.l.).

Plasser heller ikke noe på baksiden av plankehøyttaleren, subwooferen eller surroundhøyttalerne som kan blokkere ventilasjonsåpningene og føre til feil.

- Hvis høyttaleranlegget brukes i kombinasjon med en TV, videospiller eller båndspiller kan det oppstå støv og bildekvaliteten kan reduseres. I så fall plasserer du høyttaleranlegget lenger unna TV-en, videospilleren eller båndspilleren.
- Vær forsiktig når du plasserer høyttaleranlegget på en overflate som har blitt spesialbehandlet (med voks, olje, poleringsmiddel, osv.), da overflaten kan få flekker eller misfarges.
- Vær forsiktig med hjørnene på plankehøyttaleren, subwooferen og surroundhøyttalerne så det ikke oppstår personskade.
- Hold minst 3 cm avstand under plankehøyttaleren og surroundhøyttalerne når du henger dem på en vegg.

Om drift

Slå av og koble fra høyttaleranlegget før du kobler til andre enheter.

Hvis du oppdager fargeujevnheter på en TV-skjerm i nærheten

Fargeujevnheter kan oppstå på visse typer TV-er.

- Hvis fargeujevnheter oppstår ...
Slå av TV-en og slå den deretter på igjen etter 15 til 30 minutter.
- Hvis fargeujevnheter oppstår igjen ...
Plasser høyttaleranlegget lenger unna TV-en.

Om rengjøring

Rengjør høyttaleranlegget med en myk, tørr klut. Ikke bruke noe slags skuremiddel, skurepulver eller løsemiddel som alkohol eller benzen.

Håndtering av anlegget

Ikke før hånden inn i åpningen på subwooferen når du løfter den.

Høytalerdriveren kan bli skadet. Hold bunnen på subwooferen når du løfter den.

Hvis du har spørsmål om eller problemer med høytaleranlegget, tar du kontakt med nærmeste Sony-forhandler.

Kopibeskyttelser og varemerker

Høytaleranlegget benytter Dolby* Digital.

* Produsert på lisens fra Dolby Laboratories.
Dolby, Dolby Audio og dobbel-D-symbolet er varemerker som tilhører Dolby Laboratories.

Uttrykkene HDMI og HDMI High-Definition Multimedia Interface, og HDMI-logoen, er varemerker eller registrerte varemerker som tilhører HDMI Licensing Administrator, Inc. i USA og andre land.

BLUETOOTH®-ordmerket og logoer er registrerte varemerker som eies av Bluetooth SIG, Inc. og enhver bruk av slike merker av Sony Corporation er under lisens. Andre varemerker og handelsnavn eies av deres respektive eiere.

"BRAVIA"-logoen er et varemerke som tilhører Sony Corporation.

"PlayStation" er et registrert varemerke eller varemerke som tilhører Sony Interactive Entertainment Inc.

MPEG Layer-3-lydkodingsteknologi og patenter lisensiert fra Fraunhofer IIS og Thomson.

Windows Media er enten et registrert varemerke eller varemerke for Microsoft Corporation i USA og/eller andre land. Dette produktet er beskyttet av visse rettigheter om intelligent eiendom av Microsoft Corporation. Bruk eller distribusjon av slik teknologi utenfor dette produktet er forbudt uten en lisens fra Microsoft eller et autorisert Microsoft-datterselskap.

Alle andre varemerker er varemerker for deres respektive eiere.

Innholdsfortegnelse

Knapper

DIMMER 34
NIGHT 26
VOICE 26

A

Aktuelle innstillinger 27
Anleggsinnstillinger 33
ARC 8
Audio DRC 32
Audio Return Channel 8
Automatisk standby 33

B

BLUETOOTH
Innstillinger 32
Paring 21
Standby 32

E

Ettrykks avspilling 29

F

Fjernkontroll 10

H

HDMI-innstillinger 32
Høytalerinnstillinger 31

I

Innstillinger
Anlegg 33
BLUETOOTH 32
Gjeldende status 31
HDMI 32
Høytaler 31
Lyd 32
Lysstyrke 34
Meny 30
Tilbakestille 41
USB 32
Installasjon 12

K

Kablet forbindelse 12
Kontroll for HDMI 28

L

Lydformat 44
Lydinnstillinger 32
Lydmodus 25
Lysstyrke
Frontpaneldisplay 34
Indikator 34

M

Multipleks kringkastingslyd 32

N

Nattmodus 26

P

Programvare
Oppdatering 33
Versjon 33
PROTECT 39

T

Talemodus 26
Tilbakestille 41
Tilkobling (se "Kablet forbindelse" eller "Trådløs tilkobling" i "Innholdsfortegnelse")
Trådløs tilkobling
BLUETOOTH-enheter 21
Trådløs forsterker 15
TV 16

U

USB-innstillinger 32

V

Veggmontering 12
Versjon
Høytaleranlegg 33
Trådløs forsterker 13

